

DENON[®]

AH-GC20

Auriculares tipo diadema GLOBE CRUISER™
Auriculares inalámbricos con función de
anulación de ruido

Manual del usuario

Puede imprimir más de una página de un PDF en una sola hoja de papel.



Preparación

Desembalaje	4
Características	5
Calidad de sonido	5
Funciones	5
Llamadas de teléfono	5
Características y funciones	6
Carga	7
Uso de la guía de audio (sonidos de notificación)	9

Conexiones

Operación Bluetooth	11
Emparejamiento	11
Registro (emparejamiento) y conexión de un dispositivo Bluetooth	11
Reconexión de dispositivos emparejados	13
Eliminación de información de emparejamiento	14
Encendido	15
Desconexión de la alimentación	15
Colocarse los auriculares	16
Conexión de múltiples dispositivos Bluetooth simultáneamente (función multipunto)	17

Funcionamiento

Escuchar música	19
Escuchar música mediante una conexión Bluetooth	19
Escuchar música mediante una conexión por cable	20
Reducción del ruido exterior (Función de anulación de ruido)	21
Realización de llamadas telefónicas	22
Realización de una llamada	22
Contestar una llamada entrante	22
Finalizar una llamada	22
Uso de la función de llamada en espera	23
Ignorar una llamada entrante	23
Cambio de una llamada del modo auriculares al modo teléfono móvil	23
Otras operaciones	24
Información	25
Uso en aviones	25
Almacenamiento en el estuche de transporte	25



Resolución de problemas

Solución de problemas	26
-----------------------	----

Apéndice







Precauciones sobre el uso	28
Eliminación de estos auriculares	29
Información sobre Marcas Registradas	29
Especificaciones	30

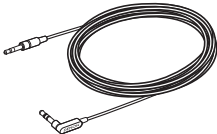
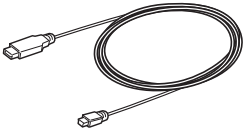
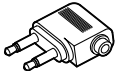
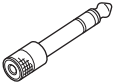

Gracias por haber adquirido este producto. Para garantizar un funcionamiento correcto, lea atentamente las instrucciones de este Manual del usuario antes de utilizar el producto.

Desembalaje

Desembale su nuevo AH-GC20 y compruebe que los siguientes artículos vengán incluidos.

 <p>Guía rápida</p>	 <p>Precauciones durante el uso de los auriculares</p>	 <p>Cable de audio (longitud: aprox. 1,3 m)</p>	 <p>Cable USB (para la carga, longitud: aprox. 0,5 m)</p>
 <p>Clavija adaptadora para uso en aviones</p>	 <p>Adaptador para conversión a 6,3 mm</p>	 <p>Estuche de transporte</p>	 <p>Nota sobre radio</p>
 <p>Bolsa para accesorios</p>			



Características

Calidad de sonido

- Estos auriculares son compatibles con una amplia gama de códecs, incluyendo la alta calidad de sonido aptX, AAC y SBC. Estos auriculares seleccionan automáticamente el códec compatible más adecuado para su dispositivo Bluetooth (teléfono inteligente o tableta), de modo que pueda disfrutar de un sonido inalámbrico de alta calidad. Además, aptX es compatible con Baja latencia, de modo que podrá disfrutar de vídeos y juegos sin retardos en el audio.

Funciones

- Puede disfrutar de la música de forma inalámbrica mediante la conexión de estos auriculares a su dispositivo Bluetooth. Las operaciones de reproducción y de ajuste del volumen para el dispositivo de audio emparejado se pueden realizar utilizando los auriculares.
- Cuando la función de anulación de ruido esté activada, podrá escuchar un sonido claro aunque se encuentre en un lugar ruidoso, como dentro de un tren.
- Utilizando el cable suministrado puede conectar los auriculares a un dispositivo de audio que no esté equipado con Bluetooth, o también en el caso de que no esté permitido utilizar Bluetooth o se haya agotado la batería.

Llamadas de teléfono

- Puede también realizar llamadas con manos libres emparejando estos auriculares a un teléfono móvil compatible con Bluetooth. Equipado con tecnología CVC (Clear Voice Capture) que elimina los ecos permitiendo realizar llamadas de teléfono con bajo nivel de ruido.



Características y funciones

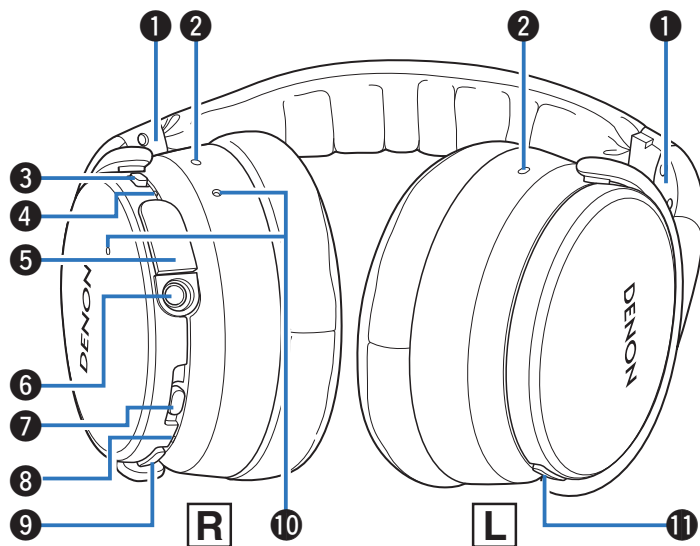

1 Indicador I/D

2 Micrófono con anulación de ruido

3 Interruptor de la función de anulación de ruido

Permite activar y desactivar la función de anulación de ruido.

4 Indicador Charge/NC (anulación de ruido)

- Parpadea en rojo en función del estado de carga. (👉 p. 7)
- Se ilumina en blanco cuando la función de anulación de ruido está activada. (👉 p. 21)

5 Puerto de carga

Conecte el cable USB suministrado para cargar los auriculares.

6 Mini clavija estéreo (3,5 mm)

Toma de conexión para el cable de audio incluido.

7 Botón de control

- Enciende o apaga los auriculares y los empareja con dispositivos Bluetooth. (👉 p. 11)
- Opera el dispositivo de audio conectado mediante Bluetooth. (👉 p. 19)

8 Indicador Bluetooth

Indica el estado de la conexión con el dispositivo Bluetooth.

9 Botón Volumen (+/-)

Sube y baja el volumen. (👉 p. 19)

10 Micrófono de llamada

11 Botón de llamada

Controla las operaciones de llamada del teléfono móvil emparejado. (👉 p. 22)



Carga

Cuando vaya a utilizar los auriculares por primera vez después de su compra o cuando el nivel de carga de la batería sea bajo, conecte los auriculares a un ordenador o a un adaptador de USB a alimentación de CA (no suministrado) a través de cable USB suministrado.

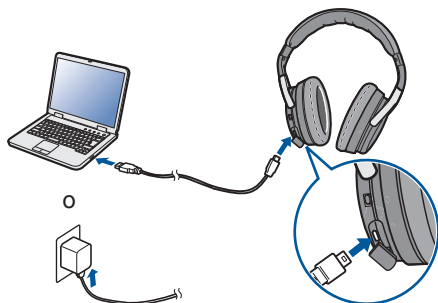

El indicador Charge/NC parpadeará durante la carga. Se tardan aproximadamente 3 horas en cargar los auriculares. (El tiempo de duración de la batería difiere en función de la de salida de carga.)

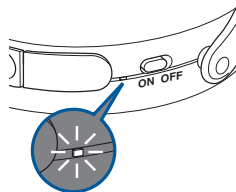

Cargado al 100 % : Se ilumina en rojo
 Cargado del 50 - 99% : Parpadea en rojo en intervalos de 2 segundos
 Cargado del 0 - 49 % : Parpadea lentamente en rojo



- Puede conectar los auriculares a un dispositivo utilizando el cable de audio suministrado para poder escuchar música aunque las baterías se hayan agotado. (ver p. 20)
- Los auriculares puede utilizarse durante aproximadamente 20 horas para reproducir música cuando la batería está completamente cargada.
- Puede escuchar música procedente de un dispositivo Bluetooth emparejado o realizar llamadas durante la carga. En este caso, puede que se produzca ruido en el audio procedente de los auriculares dependiendo del tipo de ordenador utilizado.

NOTA

- Cuando vaya a conectar un cable USB al puerto de carga, asegúrese de que el conector del cable coincide con la forma de la toma. Si introduce el conector a la fuerza en la toma puede que se produzcan daños.
- La potencia de salida de carga debe ser de 5 V CC, 2,4 A o inferior.
- El tiempo de utilización de los auriculares difiere en función de la temperatura del entorno en el que se utilizan y del método de uso.
- La alimentación se apaga cuando el cable USB se conecta a los auriculares durante el uso. Encienda la alimentación de nuevo para continuar utilizando los auriculares.



■ Comprobación de la carga restante de la batería

Cuando la alimentación está encendida (“Encendido” (☞ p. 15)), pulse el botón de llamada dos veces para comprobar la carga restante de la batería.

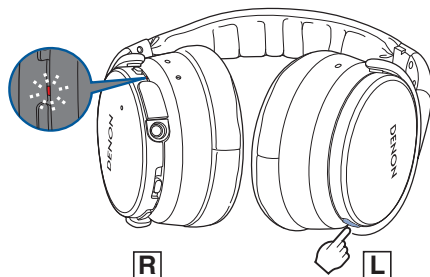

Carga restante de la batería

Indicador

Sonido de pitido

90 – 100 %	Parpadea cuatro veces	Cuatro veces
60 – 89 %	Parpadea tres veces	Tres veces
30 – 59 %	Parpadea dos veces	Dos veces
10 – 29 %	Parpadea una vez	Una vez

- No es posible comprobar la carga restante de la batería si hay una llamada de teléfono en curso.
- Cuando la cantidad de carga restante de la batería está baja, el indicador parpadea en rojo en intervalos de tres segundos a la vez que emite un sonido de pitido.
- Si la carga de la batería se agota durante el uso, se escuchará un sonido de pitido y la alimentación de los auriculares se apagará.



Uso de la guía de audio (sonidos de notificación)

Se le notificará de que una operación se ha completado correctamente por medio de un “pitido” o “guía de audio”. El sonido de notificación predeterminado es un “pitido”. Puede cambiar el sonido de notificación a través del siguiente procedimiento.

■ Cambiar al modo de guía de audio

- 1 Finalice la reproducción de audio o la llamada de teléfono en el dispositivo Bluetooth conectado, o desactive la función Bluetooth del dispositivo Bluetooth conectado.**
- 2 Mantenga pulsados el botón de llamada y de volumen “+” a la vez durante más de 5 segundos.**
 - Se escuchará un sonido de pitido y el sonido de notificación cambiará a la guía de audio.

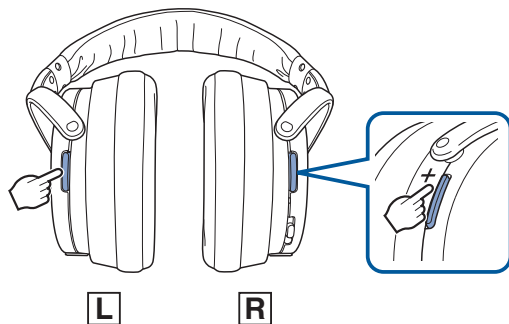

■ Cambiar al modo de sonido de pitido

- 1 Finalice la reproducción de audio o la llamada de teléfono en el dispositivo Bluetooth conectado, o desactive la función Bluetooth del dispositivo Bluetooth conectado.**
- 2 Mantenga pulsados el botón de llamada y de volumen “-” a la vez durante más de 5 segundos.**
 - Se escuchará un sonido de pitido y el sonido de notificación cambiará al sonido de pitido.

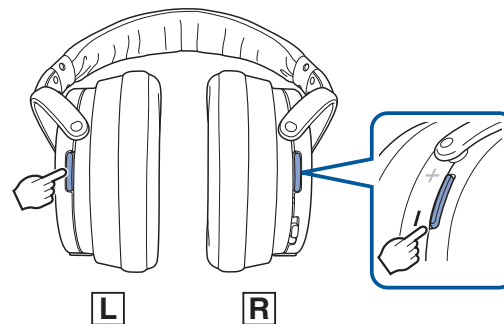

■ Cambiar el idioma de la guía de audio

El idioma de la guía de audio puede ser seleccionado entre los siguientes idiomas. (El idioma predeterminado de la guía de audio es “inglés”)
inglés, japonés, chino, alemán, francés italiano y español

- 1 Finalice la reproducción de audio o la llamada de teléfono en el dispositivo Bluetooth conectado, o desactive la función Bluetooth del dispositivo Bluetooth conectado.**
- 2 Mantenga pulsados el botón de llamada y el botón de control a la vez.**
 - El audio en cada idioma se reproduce en orden mientras que los botones se mantienen pulsados.
- 3 Suelte los botones en el momento en que se reproduzca el idioma que desee seleccionar.**
 - Se escuchará un mensaje informándole de que los ajustes se han completado.

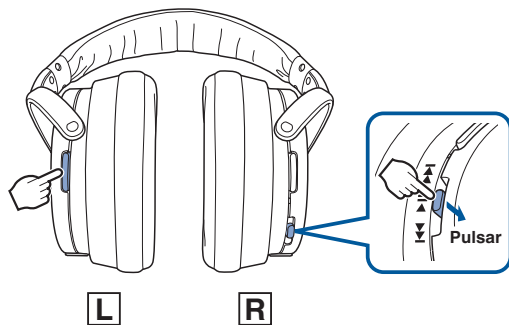

Operación Bluetooth

Emparejamiento

Es necesario registrar (emparejar) de antemano un dispositivo Bluetooth con los auriculares para poder escuchar música o realizar llamadas de teléfono de forma inalámbrica. Puede conectar un dispositivo Bluetooth en cualquier momento una vez que haya sido emparejado.

NOTA

El emparejamiento se debe realizar de nuevo en los siguientes casos.

- Cuando se han emparejado 9 dispositivos o más con los auriculares. Estos auriculares pueden almacenar la información de emparejamiento de un máximo de 8 dispositivos. Una vez que se hayan emparejado 9 dispositivos o más, la información de emparejamiento nueva sobrescribirá la información de emparejamiento más antigua, siempre en orden empezando desde la información más antigua.

No se pueden reproducir al mismo tiempo varios dispositivos Bluetooth.

Registro (emparejamiento) y conexión de un dispositivo Bluetooth

1 Activación de la función Bluetooth de su dispositivo móvil



- Para más detalles, consulte el Manual del usuario del dispositivo Bluetooth que desea conectar.



- 2** Con el suministro de alimentación desactivado, mantenga pulsado el botón de control durante aproximadamente 4 segundos

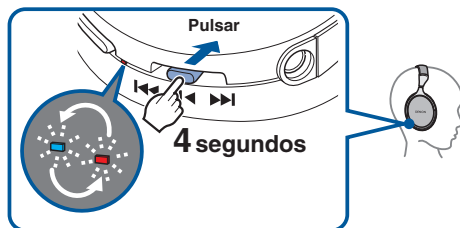

- El indicador Bluetooth parpadeará en rojo y azul alternativamente indicando que los auriculares se encuentran en el modo de registro de emparejamiento.

- 3** Seleccione “DENON AH-GC20” desde la lista de dispositivos que aparece en la pantalla de su dispositivo Bluetooth

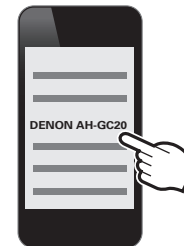

Cuando los auriculares se hayan emparejado y conectado por Bluetooth a un dispositivo de audio, el indicador Bluetooth de los auriculares se iluminará en azul durante aproximadamente 5 segundos para indicar que se ha completado la conexión Bluetooth.



4 Reproduzca la música en el dispositivo Bluetooth

La música reproducida en el dispositivo Bluetooth conectado se emite a través de los auriculares.



- Si la alimentación está encendida, apáguela antes de realizar el emparejamiento.
- El modo de registro de emparejamiento de los auriculares se cancela si el emparejamiento no se completa en 3 minutos. En este caso, mantenga pulsado el botón de control durante más de 5 segundos para apagar la alimentación y trate de realizar el emparejamiento de nuevo.
- Si necesita introducir un código PIN (código de acceso), introduzca "0000" (cuatro ceros).

Reconexión de dispositivos emparejados

1 Activación de la función Bluetooth de su dispositivo móvil



- Para más detalles, consulte el Manual del usuario del dispositivo Bluetooth que desea conectar.

2 Mantenga pulsado el botón de control durante 1 segundo para encender la alimentación de los auriculares

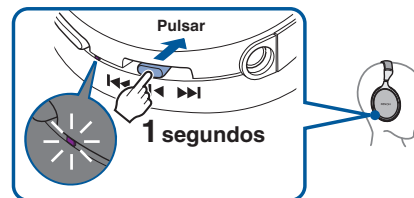

- Se escuchará un sonido de pitido y el indicador Bluetooth se iluminará en morado durante aproximadamente 1 segundo.
- La función Bluetooth se activa al encenderse la alimentación.



3 Los auriculares se conectan automáticamente con el dispositivo Bluetooth a través de Bluetooth

Si el dispositivo no se conecta, seleccione “DENON AH-GC20” desde la lista de dispositivos que aparece en la pantalla de su dispositivo Bluetooth.

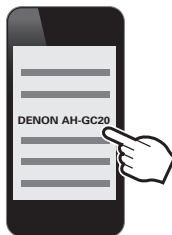

- El indicador Bluetooth de los auriculares se ilumina en azul durante aproximadamente 5 segundos al completarse la conexión Bluetooth.

4 Reproduzca la música en el dispositivo Bluetooth

La música reproducida en el dispositivo Bluetooth conectado se emite a través de los auriculares.

Eliminación de información de emparejamiento

Elimine la información de emparejamiento si se ha equivocado al introducir la información de emparejamiento o al volver a emparejarlo.

1 Mantenga pulsado el botón volumen + durante más de 5 segundos cuando los auriculares se encuentren en el modo de registro de emparejamiento con el dispositivo Bluetooth

- Se escuchará un sonido de pitido, el indicador Bluetooth parpadeará 5 veces en morado y se eliminará la información de emparejamiento.

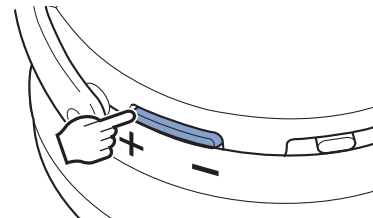

Encendido

Active con antelación la función Bluetooth del dispositivo Bluetooth que desea conectar.

1 Mantenga pulsado el botón de control de los auriculares durante aproximadamente 1 segundo

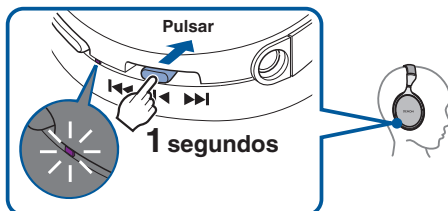

- Cuando se elimina la información de emparejamiento, los auriculares cambiarán automáticamente al modo de registro de emparejamiento cuando se encienda la alimentación.
- Se escuchará un sonido de pitido y el indicador Bluetooth se iluminará en morado durante aproximadamente 1 segundo.
- La alimentación se enciende y la función Bluetooth se activa.
- Los auriculares se conectan automáticamente a través de Bluetooth al dispositivo Bluetooth si el dispositivo ya está emparejado con los auriculares. (👉 p. 13)

Desconexión de la alimentación

1 Mantenga pulsado el botón de control durante más de 5 segundos

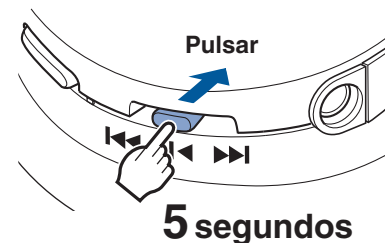

- Se escuchará un sonido de pitido y el indicador Bluetooth se iluminará en morado durante aproximadamente 1 segundo.



- Si se conecta el cable de audio cuando la alimentación de los auriculares está encendida, la alimentación se apagará automáticamente.
- Se consume una cantidad mínima de energía aunque la alimentación esté apagada.
- Si el indicador no se ilumina, aunque se pulse el botón de control, esto significará que las baterías están agotadas. Cargue las baterías.



Colocarse los auriculares

Ajuste el deslizante en la longitud preferida.



NOTA

- Tenga cuidado de que sus dedos no queden atrapados, etc. en las partes móviles.
- No tire del deslizante con demasiada fuerza.
- Para escuchar el sonido con la mejor calidad, asegúrese de que los tapones de espuma cubran correctamente las orejas izquierda y derecha. Si queda un hueco entre su oreja y los tapones de espuma de los auriculares, el sonido se escapará y se reducirá el nivel de graves y la efectividad de la función de anulación de ruido.



Conexión de múltiples dispositivos Bluetooth simultáneamente (función multipunto)

Se pueden conectar dos dispositivos Bluetooth simultáneamente a los auriculares, pero solo puede utilizarse uno de ellos cada vez para escuchar o realizar llamadas de teléfono. Es conveniente conectar dispositivos que utilice con frecuencia, para no tener que volver a conectarlos cada vez que desee cambiar los dispositivos.

■ Conectarse a un segundo dispositivo Bluetooth

1 Desactive la función Bluetooth del dispositivo Bluetooth emparejado (primero) (para más información consulte el Manual del usuario del dispositivo que ha conectado.)

2 Desactive la función Bluetooth de los auriculares y, a continuación, registre (empareje) el 2º dispositivo Bluetooth

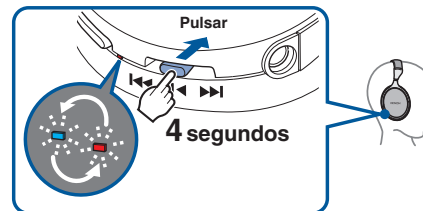

- Consulte "Registro (emparejamiento) y conexión de un dispositivo Bluetooth" (ver p. 11) para más detalles sobre cómo emparejar dispositivos.
- El indicador Bluetooth de los auriculares se ilumina en azul durante aproximadamente 5 segundos al completarse la conexión Bluetooth.



- 3** Active la función Bluetooth del 1er dispositivo Bluetooth y seleccione “DENON AH-GC20” en la lista de dispositivos que se muestra en la pantalla

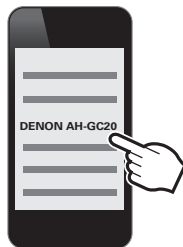

- Este procedimiento sirve para conectar dos dispositivos Bluetooth a los auriculares.

■ Cambio de los dispositivos de reproducción Bluetooth

- 1** Detenga o pause la reproducción del dispositivo de reproducción actual
- 2** Comience la reproducción en el dispositivo que desee escuchar

■ Modo de llamada en espera

El modo de llamada en espera simultáneo es posible, pero el dispositivo que recibe la llamada primero tiene prioridad. No es posible hacer llamadas simultáneamente.



Escuchar música

Cuando utilice los auriculares en el modo inalámbrico, asegúrese de que la función Bluetooth del dispositivo Bluetooth esté activada. (Para más detalles, consulte el Manual del usuario del dispositivo Bluetooth que haya conectado.)

Escuchar música mediante una conexión Bluetooth

El dispositivo Bluetooth emparejado se controla mediante el botón de control.

NOTA

Cuando los auriculares se conectan mediante el cable de audio, la función Bluetooth se desactiva automáticamente y ya no se podrá controlar el dispositivo a través de los auriculares.

Reproducción/pausa

Pulse **1** una vez

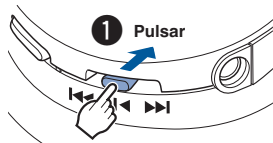

Seleccione la pista

Siguiente pista: deslice en la dirección **2** (hacia la parte trasera de la cabeza)

Pista anterior: deslice en la dirección **3** (hacia la cara)

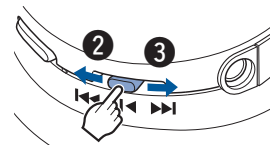

Continúe deslizando el mando hacia el **2** para un avance rápido de la reproducción y hacia el **3** para el rebobinado de la reproducción.

Ajuste de volumen

Aumentar volumen (*1): pulse **4**

Disminuir volumen (*2): pulse **5**



El indicador Bluetooth parpadea en azul durante la reproducción.

- *1 Al alcanzar el volumen máximo, se escucha un sonido de "dos pitidos". No será posible aumentar más el volumen.
- *2 Al alcanzar el volumen mínimo, se escuchará un sonido de "dos pitidos". No será posible disminuir más el volumen.





- Estos auriculares son compatibles con el estándar de seguridad de contenidos SCMS-T. Puede utilizar estos auriculares con teléfonos móviles o dispositivos compatibles con el estándar SCMS-T.
 - Para poder escuchar música utilizando una conexión Bluetooth, el dispositivo Bluetooth conectado debe ser compatible con A2DP (Advanced Audio Distribution Profile). (*)
 - Para poder controlar la reproducción desde el dispositivo Bluetooth conectado, el dispositivo Bluetooth conectado debe ser compatible con AVRCP (Audio Video Remote Control Profile). (*)
- * Para más detalles sobre los perfiles con los que el dispositivo Bluetooth es compatible, consulte el Manual del usuario del dispositivo Bluetooth.

Escuchar música mediante una conexión por cable

Utilice el cable de audio suministrado cuando no esté permitido utilizar la función Bluetooth o cuando se agote la batería.

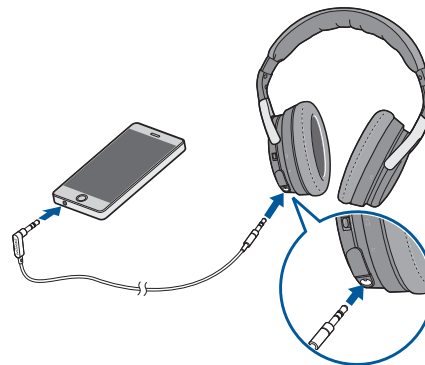

- La función de anulación de ruido se puede utilizar cuando los auriculares están conectados por cable mientras que haya carga en la batería.

NOTA

- Las operaciones de llamada y las operaciones de reproducción del dispositivo de audio que están disponibles cuando los auriculares están conectados a través de Bluetooth, no se pueden utilizar cuando los auriculares están conectados mediante el cable.
- Puede que la función de anulación de ruido no funcione cuando los auriculares se utilizan con determinados dispositivos portátiles equipados con un amplificador digital.



Reducción del ruido exterior (Función de anulación de ruido)

Coloque el interruptor de la función de anulación de ruido en la posición de encendido.

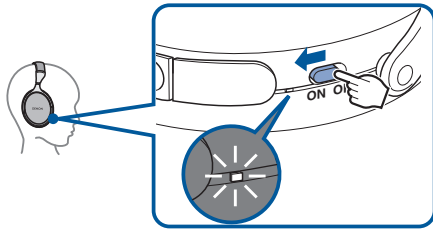

El indicador Charge/NC se ilumina en blanco cuando el interruptor se coloca en la posición de encendido.



Realización de llamadas telefónicas

Es posible realizar llamadas cuando lleve los auriculares puestos. Podrá escuchar la voz del otro interlocutor a través de los auriculares y su voz será recogida por el micrófono incorporado en los auriculares. El teléfono móvil compatible con Bluetooth emparejado se controlará utilizando el botón de llamada.

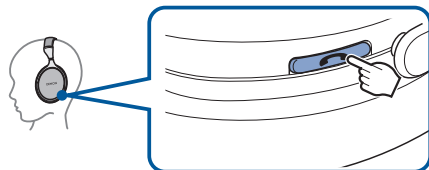

Cuando los auriculares se conectan a través del cable de audio, la función Bluetooth se desactiva automáticamente y no será posible realizar llamadas utilizando los auriculares.

Contestar una llamada entrante

Cuando se recibe una llamada entrante, la reproducción de audio se pausa y se escucha el tono de llamada.

Pulse una vez el botón de llamada para contestar la llamada.

Finalizar una llamada

Pulse una vez el botón de llamada durante la llamada.

Una vez finalizada la llamada, la reproducción de la pista pausada se reanudará automáticamente.

Realización de una llamada

Las operaciones de marcado se llevan a cabo en el teléfono móvil emparejado. La reproducción de audio se pausa y se conecta la llamada.



Uso de la función de llamada en espera

Si recibe una llamada mientras que hay una llamada en curso, puede poner la llamada actual (llamada A) en espera y cambiar a la nueva llamada (llamada B).

NOTA

Puede que algunos teléfonos móviles no sean compatibles con estas funciones.

1 Pulse el botón de llamada una vez mientras que la llamada está en curso.

- Esto pone la llamada actual (llamada A) en espera y cambia a la nueva llamada (llamada B).



Cuando la nueva llamada (llamada B) finaliza, la unidad regresa a la llamada en espera (llamada A).

■ Para regresar a la llamada en espera (llamada A)

1 Mantenga pulsado el botón de llamada unos 3 segundos durante la llamada actual (llamada B).

- Esto pone la llamada actual (llamada B) en espera y cambia a la llamada que estaba anteriormente en espera (llamada A).

Ignorar una llamada entrante

Mantenga pulsado el botón de llamada durante aproximadamente 3 segundos cuando reciba una llamada entrante.

Cambio de una llamada del modo auriculares al modo teléfono móvil

Cambie la llamada actual al teléfono móvil.
Pulse tres veces el botón de llamada.

NOTA

No se puede utilizar la operación de cambio cuando se recibe una llamada en espera. Realice el cambio mediante el teléfono móvil.



Otras operaciones

Llamada entrante detectada	Contestar	Pulse una vez el botón de llamada
En el modo de espera/ Durante la reproducción de audio	Marcación por voz/ Llamada por voz activada	Mantenga pulsado el botón de llamada
Llamada en curso	Finalizar llamada	Pulse una vez el botón de llamada
	Activación/ desactivación del modo silencioso	Pulse dos veces el botón de llamada



- Pulse el botón de volumen para ajustar el volumen de la voz del otro interlocutor.
- Es preciso que el dispositivo Bluetooth conectado sea compatible con HSP (Headset Profile) o HFP (Hands-free Profile) para poder utilizar los auriculares en la realización de llamadas. (*)
- Es preciso que el dispositivo Bluetooth sea compatible con HFP o HSP y A2DP para realizar llamadas durante la reproducción de audio. (*)

* Para más detalles sobre los perfiles con los que el dispositivo Bluetooth es compatible, consulte el Manual del usuario del dispositivo Bluetooth.



Información

Uso en aviones

Utilice el cable de audio y la clavija adaptadora para uso en aviones suministrados para escuchar los servicios de audio a bordo de un avión.

NOTA

- Es posible que no se pueda utilizar la clavija adaptadora suministrada según el tipo de avión.
- No utilice estos auriculares cuando el uso de dispositivos electrónicos a bordo de un avión esté prohibido o cuando el uso de auriculares personales para la escucha de servicios musicales del vuelo esté prohibido.

Almacenamiento en el estuche de transporte

Quite el cable y la clavija de los auriculares, pliéguelos y colóquelos en el estuche.

NOTA

No los introduzca a la fuerza en el estuche de transporte. Si así lo hiciera podría dañar los auriculares.



Solución de problemas

Si los auriculares no funcionan correctamente primero revise los siguientes puntos.

Síntoma	Causa / Solución	Página
La función Bluetooth de los auriculares no se activa.	<ul style="list-style-type: none"> Conecte los auriculares a un ordenador mediante el cable USB suministrado para cargar la batería. 	<u>7</u>
No se puede emparejar un dispositivo Bluetooth.	<ul style="list-style-type: none"> Acerque a los auriculares el dispositivo Bluetooth que desea conectar. 	—
No se puede conectar utilizando Bluetooth.	<ul style="list-style-type: none"> Compruebe que la alimentación de los auriculares está encendida. 	<u>15</u>
	<ul style="list-style-type: none"> Compruebe que la alimentación del dispositivo Bluetooth está encendida y la función Bluetooth activada. 	<u>11</u>
	<ul style="list-style-type: none"> Compruebe si el dispositivo Bluetooth se encuentra en el modo de descanso. 	—
	<ul style="list-style-type: none"> Vuelva a emparejar los dispositivos. 	<u>11</u>
	<ul style="list-style-type: none"> Extraiga el cable de los auriculares si el dispositivo Bluetooth y los auriculares se encuentran conectados mediante un cable. La función Bluetooth de los auriculares se desactiva automáticamente al conectar los auriculares mediante un cable. 	<u>20</u>
El sonido no se emite por los auriculares cuando están conectados mediante Bluetooth.	<ul style="list-style-type: none"> Compruebe que la alimentación de los auriculares está encendida. 	<u>15</u>
	<ul style="list-style-type: none"> Compruebe que la alimentación del dispositivo Bluetooth está encendida y la función Bluetooth activada. 	<u>11</u>
	<ul style="list-style-type: none"> Seleccione A2DP como el perfil de la conexión Bluetooth del dispositivo Bluetooth que está transmitiendo. Para más detalles, consulte el Manual del usuario del dispositivo Bluetooth. 	—
	<ul style="list-style-type: none"> Compruebe que el audio se está reproduciendo en el dispositivo Bluetooth. 	—
	<ul style="list-style-type: none"> Aumente el volumen. Aumente el volumen en el dispositivo Bluetooth, si fuera necesario ajustar el volumen en el dispositivo Bluetooth. 	<u>19</u>
	<ul style="list-style-type: none"> Vuelva a emparejar los dispositivos. 	<u>11</u>



Síntoma	Causa / Solución	Página
No es posible operar el dispositivo Bluetooth utilizando los auriculares.	• Extraiga el cable de los auriculares si el dispositivo Bluetooth y los auriculares se encuentran conectados mediante un cable. La función Bluetooth de los auriculares se desactiva automáticamente al conectar los auriculares mediante un cable.	<u>20</u>
	• Los auriculares se reinician cuando el cable USB suministrado se conecta a los auriculares. La información del emparejamiento con dispositivos Bluetooth no se elimina aunque los auriculares se reinicien.	—
No se puede escuchar la voz del otro interlocutor.	• Cuando esté escuchando el audio a través de los auriculares pulse el botón de llamada para cambiar a la llamada.	<u>22</u>
	• Compruebe que la alimentación de los auriculares está encendida.	<u>15</u>
	• Compruebe que la alimentación del dispositivo Bluetooth está encendida y la función Bluetooth activada.	<u>11</u>
	• Seleccione HSP o HFP como el perfil de la conexión Bluetooth del dispositivo Bluetooth que está transmitiendo. Para más detalles, consulte el Manual del usuario del dispositivo Bluetooth.	—
	• Compruebe que el dispositivo Bluetooth está ajustado para recibir llamadas a través de los auriculares. Para más detalles, consulte el Manual del usuario del dispositivo Bluetooth.	—
	• Aumente el volumen de la llamada de entrada.	<u>24</u>
	• Aumente el volumen del teléfono móvil compatible con Bluetooth.	—



Precauciones sobre el uso

- Asegúrese de haber leído el Manual del usuario del dispositivo que desea conectar.
- Compruebe la configuración del volumen cuando utilice los auriculares en el transporte público o en lugares públicos y asegúrese de que no molesta a las personas a su alrededor.
- No se garantiza que estos auriculares puedan funcionar con todas las combinaciones de dispositivos Bluetooth/teléfonos móviles.
- Estos auriculares no son compatibles con la conexión de todos los dispositivos Bluetooth/teléfonos móviles.
- La tecnología inalámbrica Bluetooth posee un alcance de transmisión de aprox. 10 metros de distancia. Sin embargo, los obstáculos (personas, objetos metálicos, paredes, etc.) y otras señales de radio pueden afectar el alcance en el que la comunicación es posible.
- Para poder utilizar la función Bluetooth, el dispositivo Bluetooth que desea conectar debe ser compatible con el mismo perfil que estos auriculares. Para más detalles sobre los perfiles con los que el dispositivo Bluetooth es compatible, consulte el Manual del usuario del dispositivo Bluetooth.
- Debido a las características de la tecnología inalámbrica Bluetooth, se producirá un ligero retardo entre la reproducción de audio en los auriculares y la reproducción de voz/audio del dispositivo transmisor.



Eliminación de estos auriculares

La batería recargable integrada en estos auriculares es reciclable. Póngase en contacto con el servicio de atención al cliente de Denon para más información sobre cómo eliminar estos auriculares.

Información sobre Marcas Registradas



La marca denominativa Bluetooth® y los logotipos son marcas comerciales registradas de Bluetooth SIG, Inc., y su uso por D&M Holdings Inc. se realiza bajo licencia. El resto de marcas comerciales así como los nombres comerciales pertenecen a sus respectivos propietarios.



©2013 CSR plc y su grupo empresarial.



Especificaciones

■ Sección de auriculares

Tipo:	Tipo dinámico
Unidad principal:	40 mm
Impedancia de entrada:	100 Ω /ohm (encendido)
Sensibilidad:	102 dB/mW
Entrada máxima:	1.000 mW
Frecuencia de reproducción:	5 – 40.000 Hz

■ Sección de Bluetooth

Estándares compatibles:	Bluetooth 4.0 dual mode
Potencia de transmisión:	Potencia máxima de transmisión 10 mW (clase 1)
Perfiles compatibles:	A2DP/AVRCP/HSP/HFP
Compatible con códec A2DP:	aptX baja latencia/aptX/AAC/SBC
Tiempo de reproducción continua	
Función Bluetooth activada + Función de anulación de ruido activada:	20 horas aprox.



■ General

Intervalo de temperaturas de funcionamiento:	5 °C - 40 °C
Alimentación eléctrica:	3,7 V CC (batería de polímero de litio recargable interna)
Peso:	275 g

* Con el propósito de introducir mejoras, las especificaciones y el diseño del equipo están sujetos a cambios sin previo aviso.





DENON®
www.denon.com

D&M Holdings Inc.
3520 10367 00ADB