

DENON[®]

AH-GC20

GLOBE CRUISER™ Bügelkopfhörer/
Kabelloser Kopfhörer mit
Geräuschunterdrückung

Bedienungsanleitung

Sie können mehrere Seiten einer PDF auf einem einzelnen Blatt Papier drucken.



Vorbereitung

Auspacken	4
Eigenschaften	5
Klangqualität	5
Funktionen	5
Telefonate	5
Eigenschaften und Funktionen	6
Laden	7
Verwendung der Audioanleitung (akustische Meldungen)	9

Anschlüsse

Bluetooth-Bedienung	11
Kopplung	11
Registrierung (Kopplung) und Verbindung eines Bluetooth-Geräts	11
Erneutes Verbinden gekoppelter Geräte	13
Löschen von Kopplungsinformationen	14
Einschalten	15
Ausschalten	15
Tragen des Kopfhörers	16
Gleichzeitiges Verbinden mehrerer Bluetooth-Geräte (Multipoint-Funktion)	17

Bedienung

Hören von Musik	19
Hören von Musik über eine Bluetooth-Verbindung	19
Hören von Musik über eine kabelgebundene Verbindung	20
Unterdrückung von Umgebungsgeräuschen (Geräuschunterdrückungsfunktion)	21
Durchführen von Telefonanrufen	22
Ausführen eines Anrufs	22
Annehmen eines eingehenden Anrufs	22
Beenden eines Anrufs	22
Verwenden der Anklopffunktion	23
Abweisen eines eingehenden Anrufs	23
Umschalten eines Anrufs vom Kopfhörer zu einem Mobiltelefon	23
Weitere Funktionen	24
Informationen	25
Verwendung im Flugzeug	25
Aufbewahrung in der Transporthülle	25



Fehlersuche

Fehlersuche	26
-------------	----

Anhang







Vorsichtsmaßnahmen beim Gebrauch	28
Entsorgung dieses Kopfhörers	29
Informationen zu Warenzeichen	29
Technische Daten	30

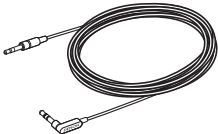
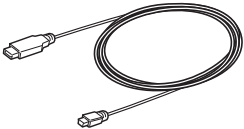
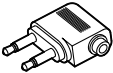
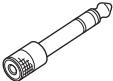

Vielen Dank, dass Sie sich für dieses Produkt entschieden haben. Um einen fehlerfreien Betrieb sicherzustellen, lesen Sie diese Bedienungsanleitung bitte sorgfältig durch, bevor Sie das Gerät in Betrieb nehmen.

Auspacken

Packen Sie Ihren neuen AH-GC20 aus, und überprüfen Sie, ob folgende Teile mitgeliefert wurden.

 <p>Kurzanleitung</p>	 <p>Vorsichtsmaßnahmen bei Verwendung des Kopfhörers</p>	 <p>Audiokabel (ca. 1,3 m)</p>	 <p>USB-Kabel (zum Aufladen: ca. 0,5 m)</p>
 <p>Adapter für den Gebrauch im Flugzeug</p>	 <p>6,3 mm Umwandlungsadapter</p>	 <p>Transporthülle</p>	 <p>Hinweise zum Radio</p>
 <p>Zubehörtasche</p>			



Eigenschaften

Klangqualität

- Dieser Kopfhörer ist mit zahlreichen Codecs, beispielsweise der hohen Klangqualität von aptX, AAC und SBC, kompatibel. Dieser Kopfhörer wählt automatisch den optimalen kompatiblen Codec für Ihr Bluetooth-Gerät (Smartphone oder Tablet) aus, damit Sie hochwertigen Klang ohne Kabel genießen können. Darüber hinaus ist aptX kompatibel mit niedriger Latenz, sodass Sie Videos und Spiele ohne Klangverzögerung genießen können.

Funktionen

- Sie können ohne Kabel Musik hören, indem Sie diesen Kopfhörer mit Ihrem Bluetooth-Gerät verbinden. Die Bedienung der Wiedergabe und die Lautstärkeregelung am gekoppelten Audiogerät können mit dem Kopfhörer erfolgen.
- Wenn die Geräuschunterdrückungsfunktion eingeschaltet ist, ist der Klang selbst an lauten Orten, beispielsweise in einem Zug, perfekt zu hören.
- Mit dem im Lieferumfang enthaltenen Kabel können Sie ein Audiogerät ohne Bluetooth-Funktion anschließen; dies ist nützlich, falls Bluetooth nicht zulässig ist oder der Akku einen niedrigen Ladestand aufweist.

Telefonate

- Durch die Kopplung dieses Kopfhörers mit einem Bluetooth-kompatiblen Mobiltelefon können Sie auch im Freisprechbetrieb telefonieren. Der Kopfhörer setzt die CVC-Technologie (Clear Voice Capture) ein, um Telefonate mit minimalem Echo und Signalrauschen zu ermöglichen.



Eigenschaften und Funktionen

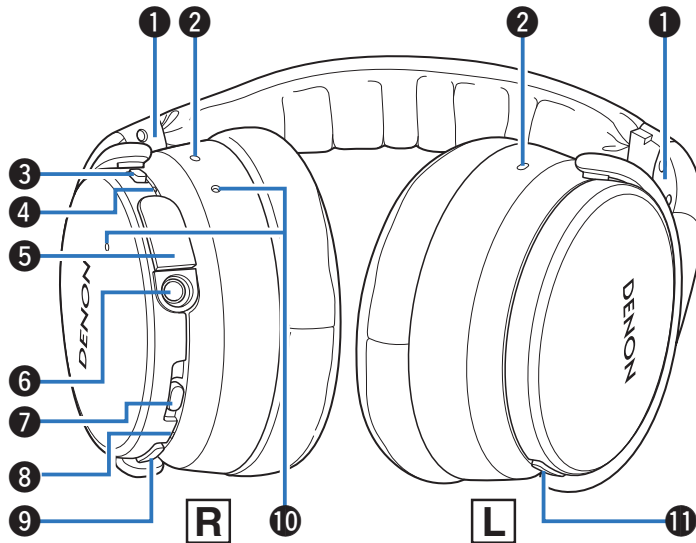

- ❶ L/R-Anzeige
- ❷ Mikrofon mit Geräuschunterdrückung
- ❸ Schalter für die Geräuschunterdrückungsfunktion
Schaltet die Geräuschunterdrückungsfunktion ein oder aus.

❹ Anzeige für Ladestand/Geräuschunterdrückung

- Blinkt je nach Ladezustand rot. (☞ S. 7)
- Leuchtet weiß, wenn die Geräuschunterdrückungsfunktion eingeschaltet ist. (☞ S. 21)

❺ Ladebuchse

Schließen Sie das im Lieferumfang enthaltene USB-Kabel an, um den Kopfhörer aufzuladen.

❻ Stereo-Minibuchse (3,5 mm)

Anschlussbuchse für das im Lieferumfang enthaltene Audiokabel.

❼ Steuertaste

- Schaltet das Gerät ein bzw. aus und koppelt den Kopfhörer mit Bluetooth-Geräten. (☞ S. 11)
- Bedient das über Bluetooth verbundene Audiogerät. (☞ S. 19)

❽ Bluetooth-Anzeige

Zeigt den Status der Verbindung mit dem Bluetooth-Gerät an.

❾ Lautstärketaste (+/-)

Damit wird die Lautstärke eingestellt. (☞ S. 19)

❿ Anrufmikrofon

⓫ Anruftaste

Steuert die Anruhfunktionen am gekoppelten Mobiltelefon. (☞ S. 22)



Laden

Wenn Sie den Kopfhörer nach dem Kauf zum ersten Mal verwenden oder wenn der Batterieladestand niedrig ist, schließen Sie den Kopfhörer mit dem im Lieferumfang enthaltenen USB-Kabel an einen Computer oder an ein USB-Netzteil (nicht im Lieferumfang enthalten) an.

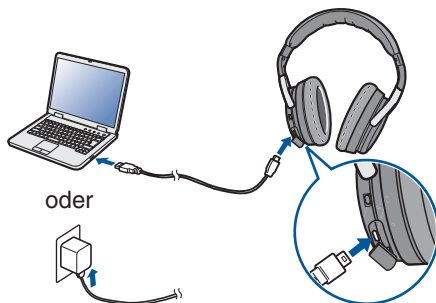

Während des Ladevorgangs blinkt die Anzeige für Ladestand/ Geräuschunterdrückung. Es dauert ca. 3 Stunden, bis der Kopfhörer vollständig geladen ist. (Die Dauer variiert je nach Ladeausgang.)

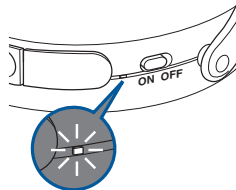

Ladestand von 100 % : Leuchtet rot
 Ladestand von 50 - 99 % : Blinkt im Abstand von 2 Sekunden rot
 Ladestand von 0 - 49 % : Blinkt langsam rot



- Sollte der Akku vollständig entladen sein, können Sie dennoch Musik hören, wenn Sie den Kopfhörer mit dem im Lieferumfang enthaltenen Audiokabel an ein Gerät anschließen. (☞ S. 20)
- Der Kopfhörer kann ca. 20 Stunden lang für die Musikwiedergabe genutzt werden, wenn der Akku vollständig geladen ist.
- Während des Ladevorgangs können Sie problemlos Musik eines gekoppelten Bluetooth-Geräts hören oder telefonieren. Je nach verwendetem Computer kann es in diesem Fall jedoch vorkommen, dass Audiostörgeräusche beim Kopfhörer auftreten.

HINWEIS

- Wenn Sie das USB-Kabel an die Ladebuchse anschließen, achten Sie darauf, dass die Form des Kabelsteckers in die Buchse passt. Wenn Sie den Stecker mit Gewalt in die Buchse stecken, drohen Beschädigungen.
- Der Nennwert des Ladeausgangs sollte höchstens 5 V Gleichstrom und 2,4 A betragen.
- Die Betriebszeit des Kopfhörers kann je nach Temperatur der Betriebsumgebung variieren und hängt außerdem von der jeweiligen Verwendungsweise ab.
- Wenn Sie während des Gebrauchs des Kopfhörers ein USB-Kabel anschließen, schaltet sich der Kopfhörer aus. Schalten Sie ihn wieder ein, damit Sie den Kopfhörer weiter verwenden können.



■ Überprüfen des Restladestands

Drücken Sie bei eingeschaltetem Gerät ("Einschalten" (☞ S. 15)) zweimal die Anruftaste, um den Restladestand zu überprüfen.

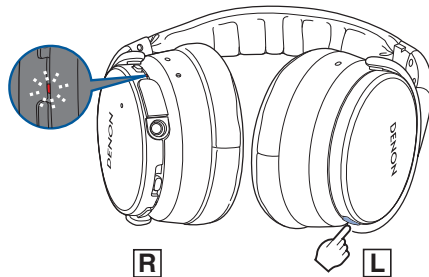

Restladestand	Anzeige	Piepton
90 – 100 %	Blinkt viermal	Viermal
60 – 89 %	Blinkt dreimal	Dreimal
30 – 59 %	Blinkt zweimal	Zweimal
10 – 29 %	Blinkt einmal	Einmal

- Wenn Sie gerade telefonieren, können Sie den Restladestand nicht überprüfen.
- Bei nachlassender Akkuleistung blinkt die Anzeige im Abstand von drei Sekunden rot, und es ertönt ein Piepton.
- Wenn sich der Akku während des Betriebs vollständig entladen hat, ist ein Piepton zu hören und der Kopfhörer schaltet sich aus.



Verwendung der Audioanleitung (akustische Meldungen)

Sobald eine Funktion erfolgreich ausgeführt wurde, werden Sie über einen "Piepton" oder die "Audioanleitung" benachrichtigt. Als akustische Meldung wird standardmäßig ein "Piepton" verwendet. Mit dem folgenden Verfahren können Sie die akustische Meldung umschalten.

■ Umschalten zum Audioanleitungsmodus

- 1** Beenden Sie die Audiowiedergabe oder den Anruf am verbundenen Bluetooth-Gerät oder schalten Sie die Bluetooth-Funktion des verbundenen Bluetooth-Geräts aus.
- 2** Halten Sie die Anruftaste und die Lautstärketaste "+" gleichzeitig länger als 5 Sekunden gedrückt.
 - Der Piepton ertönt und die akustische Meldung schaltet zur Audioanleitung um.

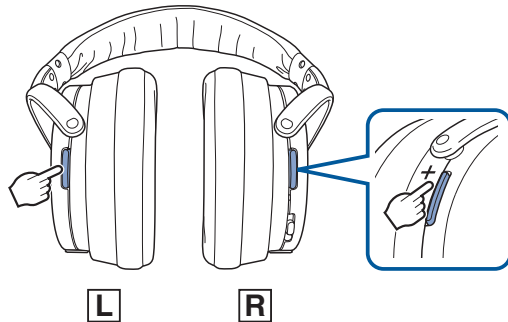

■ Umschalten zum Pieptonmodus

- 1** Beenden Sie die Audiowiedergabe oder den Anruf am verbundenen Bluetooth-Gerät oder schalten Sie die Bluetooth-Funktion des verbundenen Bluetooth-Geräts aus.
- 2** Halten Sie die Anruftaste und die Lautstärketaste "-" gleichzeitig länger als 5 Sekunden gedrückt.
 - Der Piepton ertönt und die akustische Meldung schaltet zum Piepton um.

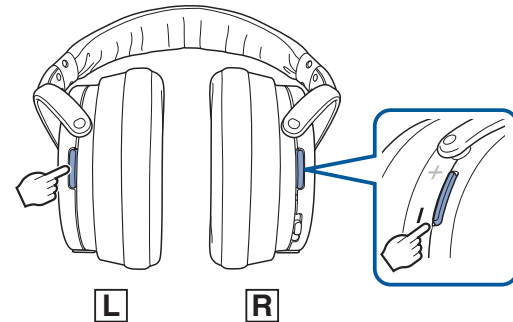

■ Umschalten der Audioanleitungssprache

Als Audioanleitungssprache stehen die folgenden Sprachen zur Auswahl.
(Die standardmäßige Audioanleitungssprache ist "Englisch")

Englisch, Japanisch, Chinesisch, Deutsch, Französisch, Italienisch und Spanisch

- 1 Beenden Sie die Audiowiedergabe oder den Anruf am verbundenen Bluetooth-Gerät oder schalten Sie die Bluetooth-Funktion des verbundenen Bluetooth-Geräts aus.**
- 2 Halten Sie die Anruftaste und die Steuertaste gleichzeitig gedrückt.**
 - Während die Tasten gedrückt sind, wird die Audioausgabe in den einzelnen Sprachen nacheinander abgespielt.
- 3 Lassen Sie die Tasten los, sobald die gewünschte Sprache zu hören ist.**
 - Es ist eine Meldung zu hören, in der Sie über den Abschluss der Einstellungen informiert werden.

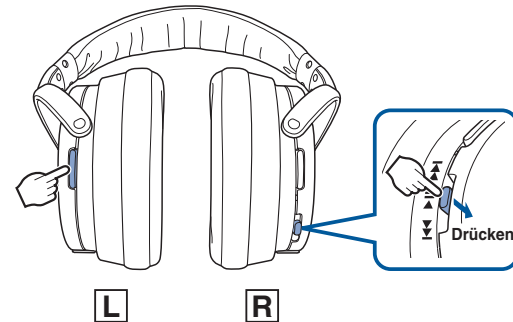

Bluetooth-Bedienung

Kopplung

Sie müssen im Vorfeld ein Bluetooth-Gerät beim Kopfhörer registrieren (koppeln), damit Sie ohne Kabel Musik hören oder telefonieren können. Sobald ein Bluetooth-Gerät gekoppelt wurde, können Sie sich jederzeit mit ihm verbinden.

HINWEIS

In folgenden Fällen muss die Kopplung erneut vorgenommen werden.

- Wenn 9 oder mehr Geräte mit dem Kopfhörer gekoppelt wurden
Dieser Kopfhörer kann die Kopplungsinformationen von höchstens 8 Geräten speichern. Wenn also 9 oder mehr Geräte gekoppelt werden, werden die ältesten Kopplungsinformationen jeweils nacheinander (beginnend bei den ältesten Informationen) durch die neuen Kopplungsinformationen überschrieben.
Mehrere Bluetooth-Geräte können nicht gleichzeitig wiedergegeben werden.

Registrierung (Kopplung) und Verbindung eines Bluetooth-Geräts

1 Einschalten von Bluetooth an Ihrem mobilen Gerät



- Sie finden ausführliche Informationen hierzu in der Bedienungsanleitung des zu verbindenden Bluetooth-Geräts.



- 2** Halten Sie bei ausgeschaltetem Kopfhörer die Steuertaste ca. 4 Sekunden lang gedrückt

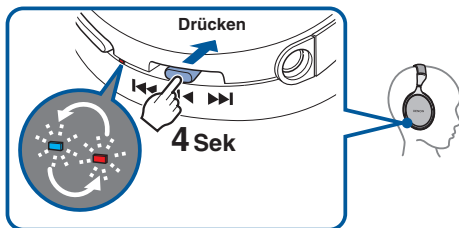

- Die Bluetooth-Anzeige blinkt abwechselnd rot und blau, was bedeutet, dass sich der Kopfhörer im Modus der Kopplungsregistrierung befindet.

- 3** Wählen Sie den Eintrag "DENON AH-GC20" in der Liste der Geräte, die auf dem Bildschirm Ihres Bluetooth-Geräts angezeigt wird

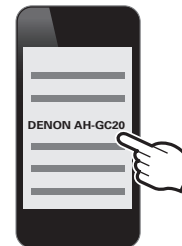

Sobald der Kopfhörer über Bluetooth mit einem Audiogerät gekoppelt und verbunden wurde, leuchtet die Bluetooth-Anzeige am Kopfhörer ca. 5 Sekunden lang blau, um anzuzeigen, dass die Bluetooth-Verbindung hergestellt ist.



4 Musikwiedergabe über das Bluetooth-Gerät

Die auf dem verbundenen Bluetooth-Gerät abgespielte Musik wird über den Kopfhörer ausgegeben.



- Falls das Gerät eingeschaltet ist, schalten Sie es vor der Kopplung aus.
- Wenn die Kopplung nicht innerhalb von 3 Minuten abgeschlossen ist, wird der Kopfhörermodus für die Kopplungsregistrierung abgebrochen. Halten Sie in diesem Fall die Steuertaste länger als 5 Sekunden gedrückt, um das Gerät auszuschalten, und versuchen Sie die Kopplung anschließend erneut.
- Wenn ein PIN-Code (Passschlüssel) abgefragt wird, geben Sie "0000" (vier Nullen) ein.

Erneutes Verbinden gekoppelter Geräte

1 Einschalten von Bluetooth an Ihrem mobilen Gerät



- Sie finden ausführliche Informationen hierzu in der Bedienungsanleitung des zu verbindenden Bluetooth-Geräts.

2 Halten Sie die Steuertaste 1 Sekunde lang gedrückt, um den Kopfhörer einzuschalten

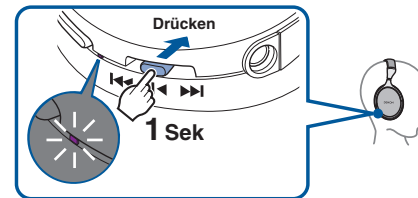

- Es ertönt ein Piepton und die Bluetooth-Anzeige leuchtet ca. 1 Sekunde lang blaurot.
- Die Bluetooth-Funktion wird aktiviert, sobald das Gerät eingeschaltet wird.



3 Der Kopfhörer verbindet sich automatisch über Bluetooth mit dem Bluetooth-Gerät

Wenn das Gerät nicht verbunden wird, wählen Sie den Eintrag "DENON AH-GC20" in der Liste der Geräte, die auf dem Bildschirm Ihres Bluetooth-Geräts angezeigt wird.

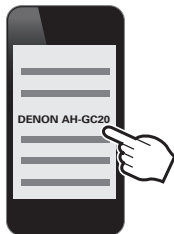

- Die Bluetooth-Anzeige am Kopfhörer leuchtet ca. 5 Sekunden lang blau, sobald die Bluetooth-Verbindung hergestellt ist.

4 Musikwiedergabe über das Bluetooth-Gerät

Die auf dem verbundenen Bluetooth-Gerät abgespielte Musik wird über den Kopfhörer ausgegeben.

Löschen von Kopplungsinformationen

Löschen Sie die Kopplungsinformationen, wenn Ihnen bei der Eingabe der Kopplungsinformationen ein Fehler unterlaufen ist oder Sie ein Gerät erneut koppeln möchten.

1 Wenn sich der Kopfhörer im Modus der Kopplungsregistrierung mit dem Bluetooth-Gerät befindet, halten Sie die Lautstärketaste + länger als 5 Sekunden gedrückt

- Es ertönt ein Piepton, die Bluetooth-Anzeige blinkt 5 Mal blaurot und die Kopplungsinformationen werden gelöscht.

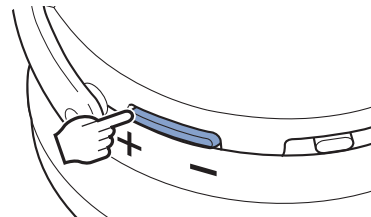

Einschalten

Aktivieren Sie bereits im Vorfeld die Bluetooth-Funktion des zu verbindenden Bluetooth-Geräts.

1 Halten Sie die Steuertaste des Kopfhörers ca. 1 Sekunde lang gedrückt

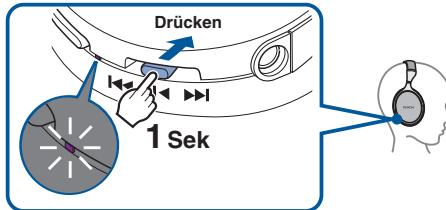

- Wenn die Kopplungsinformationen gelöscht wurden, schaltet der Kopfhörer automatisch in den Modus der Kopplungsregistrierung um, sobald er eingeschaltet wird.
- Es ertönt ein Piepton und die Bluetooth-Anzeige leuchtet ca. 1 Sekunde lang blaurot.
- Die Stromzufuhr schaltet sich ein und die Bluetooth-Funktion wird aktiviert.
- Wenn das Gerät bereits mit dem Kopfhörer gekoppelt wurde, verbindet sich der Kopfhörer automatisch über Bluetooth mit dem Bluetooth-Gerät. (👉 S. 13)

Ausschalten

1 Halten Sie die Steuertaste länger als 5 Sekunden gedrückt

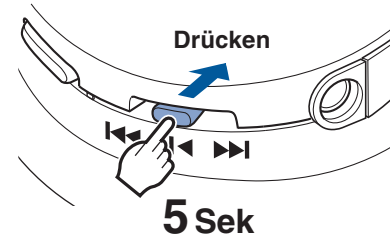

- Es ertönt ein Piepton und die Bluetooth-Anzeige leuchtet ca. 1 Sekunde lang blaurot.



- Wenn das Audiokabel bei eingeschaltetem Kopfhörer angeschlossen wird, schaltet sich die Stromzufuhr automatisch aus.
- Selbst bei ausgeschaltetem Gerät wird eine geringe Menge an Strom verbraucht.
- Wenn Sie die Steuertaste drücken und die Anzeige nicht leuchtet, bedeutet dies, dass der Akku entladen ist. Laden Sie den Akku auf.



Tragen des Kopfhörers

Stellen Sie den Schieber auf die gewünschte Länge ein.



HINWEIS

- Achten Sie darauf, dass Sie Ihre Finger oder andere Körperteile nicht in den beweglichen Teilen einklemmen.
- Ziehen Sie nicht mit Gewalt an dem Schieber.
- Damit die bestmögliche Klangqualität erreicht wird, müssen die Ohrpolster richtig auf beiden Ohren sitzen. Falls die Ohrpolster des Kopfhörers nicht richtig auf Ihren Ohren sitzen, geht Klang verloren und Basstöne sowie die Wirksamkeit der Geräuschunterdrückungsfunktion werden verringert.



Gleichzeitiges Verbinden mehrerer Bluetooth-Geräte (Multipoint-Funktion)

Der Kopfhörer kann zwar mit zwei Bluetooth-Geräten gleichzeitig verbunden werden, Sie können jedoch immer nur eines dieser Geräte zum Musikhören oder Telefonieren verwenden. Es ist praktisch, die Geräte, die Sie regelmäßig verwenden, zu verbinden, sodass Sie nicht jedes Mal eine neue Verbindung herstellen müssen, wenn Sie die Geräte wechseln möchten.

■ Verbindung mit einem zweiten Bluetooth-Gerät

- 1** Schalten Sie die Bluetooth-Funktion des gekoppelten (ersten) Bluetooth-Geräts aus (Sie finden ausführliche Informationen hierzu in der Bedienungsanleitung des verbundenen Bluetooth-Geräts.)

- 2** Schalten Sie die Bluetooth-Funktion des Kopfhörers aus und registrieren (koppeln) Sie dann das zweite Bluetooth-Gerät

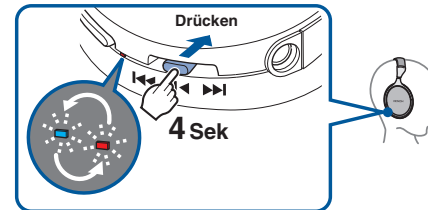

- Unter "Registrierung (Kopplung) und Verbindung eines Bluetooth-Geräts" (☞ S. 11) finden Sie ausführliche Informationen zur Kopplung von Geräten.
- Die Bluetooth-Anzeige am Kopfhörer leuchtet ca. 5 Sekunden lang blau, sobald die Bluetooth-Verbindung hergestellt ist.



- 3** Schalten Sie die Bluetooth-Funktion des ersten Bluetooth-Geräts aus und wählen Sie “DENON AH-GC20” in der Liste der Geräte, die auf dem Bildschirm angezeigt wird

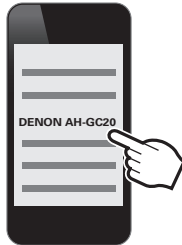

- Mit diesem Verfahren werden zwei Bluetooth-Geräte mit dem Kopfhörer verbunden.

■ Wechseln von Bluetooth-Wiedergabegeräten

- 1** Stoppen Sie die Wiedergabe auf dem aktuellen Wiedergabegerät oder halten Sie diese an
- 2** Beginnen Sie die Wiedergabe auf dem Gerät, auf dem Sie Musik abspielen möchten

■ Anruf-Standby

Das Standby für gleichzeitige Anrufe ist möglich, allerdings hat das Gerät Vorrang, bei dem zuerst ein Anruf eingegangen ist. Sie können nicht gleichzeitig mehrere Anrufe tätigen.



Hören von Musik

Wenn Sie den Kopfhörer ohne Kabel verwenden, vergewissern Sie sich, dass die Bluetooth-Funktion für das Bluetooth-Gerät auf EIN gestellt ist. (Sie finden ausführliche Informationen hierzu in der Bedienungsanleitung des verbundenen Bluetooth-Geräts.)

Hören von Musik über eine Bluetooth-Verbindung

Das gekoppelte Bluetooth-Gerät wird mit der Steuertaste gesteuert.

HINWEIS

Wenn der Kopfhörer mit dem Audiokabel angeschlossen wird, wird die Bluetooth-Funktion automatisch ausgeschaltet und das Bluetooth-Gerät kann nicht über den Kopfhörer gesteuert werden.

Wiedergabe/Pause

Drücken Sie einmal **1**

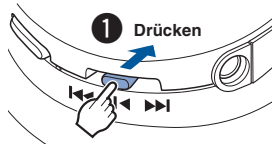

Titel auswählen

Nächster Titel: Schieben Sie den Schalter in Richtung **2** (in Richtung Hinterkopf)

Vorheriger Titel: Schieben Sie den Schalter in Richtung **3** (in Richtung Gesicht)

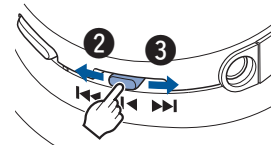

Wenn Sie eine Wiedergabe im schnellen Vorlauf wünschen, schieben Sie den Schalter weiter in Richtung **2**, und wenn Sie eine Wiedergabe im schnellen Rücklauf wünschen, schieben Sie ihn weiter in Richtung **3**.

Lautstärkeregelung

Lautstärke erhöhen (*1): Drücken Sie **4**

Lautstärke senken (*2): Drücken Sie **5**



Während der Wiedergabe blinkt die Bluetooth-Anzeige blau.

- *1 Sobald die maximale Lautstärke erreicht ist, ertönt ein mehrmaliger "Piepton". Die Lautstärke kann nicht weiter erhöht werden.
- *2 Sobald die minimale Lautstärke erreicht ist, ertönt ein mehrmaliger "Piepton". Die Lautstärke kann nicht weiter gesenkt werden.





- Dieser Kopfhörer ist mit den Sicherheitsstandards SCMS-T für Inhalte kompatibel. Sie können diesen Kopfhörer zusammen mit SCMS-T-kompatiblen Mobiltelefonen oder Geräten verwenden.
 - Damit Sie über eine Bluetooth-Verbindung Musik hören können, muss das verbundene Bluetooth-Gerät mit A2DP (Advanced Audio Distribution Profile) kompatibel sein. (*)
 - Damit Sie die Wiedergabe auf dem Bluetooth-Gerät steuern können, muss das verbundene Bluetooth-Gerät mit AVRCP (Audio Video Remote Control Profile) kompatibel sein. (*)
- * Sie finden ausführliche Informationen zu den Profilen, mit denen das Bluetooth-Gerät kompatibel ist, in der Bedienungsanleitung des jeweiligen Bluetooth-Geräts.

Hören von Musik über eine kabelgebundene Verbindung

Verwenden Sie das mitgelieferte Audiokabel, wenn die Nutzung der Bluetooth-Funktion nicht zulässig oder die Akkuleistung schwach ist.

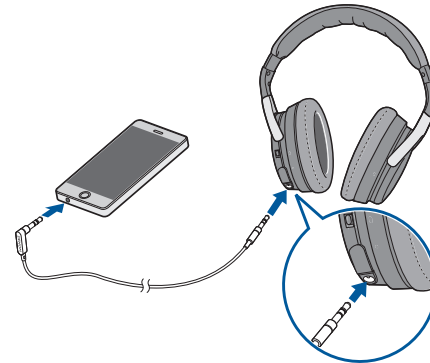

- Wenn der Kopfhörer mit dem Kabel angeschlossen wird, kann die Geräuschunterdrückungsfunktion so lange verwendet werden, wie die Akkurestladung ausreicht.

HINWEIS

- Die Funktionen für Telefonate und die Wiedergabe auf dem Audiogerät, die über eine Bluetooth-Verbindung zur Verfügung stehen, können nicht genutzt werden, wenn der Kopfhörer mit dem Kabel angeschlossen wurde.
- Wenn der Kopfhörer mit bestimmten tragbaren Geräten verwendet wird, die mit einem digitalen Verstärker ausgestattet sind, funktioniert die Geräuschunterdrückungsfunktion möglicherweise nicht.



Unterdrückung von Umgebungsgeräuschen (Geräuschunterdrückungsfunktion)

Schalten Sie den Schalter für die Geräuschunterdrückungsfunktion ein.

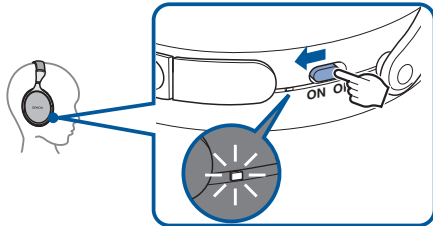

Die Anzeige für Ladestand/Geräuschunterdrückung leuchtet weiß, wenn der Schalter eingeschaltet ist.



Durchführen von Telefonanrufen

Solange Sie den Kopfhörer tragen, können Sie auch telefonieren. Sie hören die Stimme des Anrufers über den Kopfhörer und Ihre Stimme wird über das integrierte Mikrofon am Kopfhörer übertragen. Das gekoppelte, mit Bluetooth kompatible Mobiltelefon wird mit der Anruftaste gesteuert.

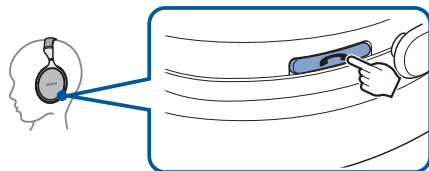

Wenn der Kopfhörer mit dem Audiokabel angeschlossen wird, wird die Bluetooth-Funktion automatisch ausgeschaltet und es sind keine Telefonate über den Kopfhörer möglich.

Ausführen eines Anrufs

Zum Wählen wird das gekoppelte Mobiltelefon verwendet. Die Audiowiedergabe wird angehalten und der Anruf wird verbunden.

Annehmen eines eingehenden Anrufs

Wenn ein eingehender Anruf erkannt wird, hält die Audiowiedergabe an und Sie hören einen Klingelton.

Drücken Sie die Anruftaste einmal, um den Anruf anzunehmen.

Beenden eines Anrufs

Drücken Sie die Anruftaste während des Anrufs einmal.

Sobald ein Anruf beendet ist, wird die Wiedergabe des angehaltenen Titels erneut gestartet.



Verwenden der Anklopffunktion

Wenn Sie während eines Telefonats einen weiteren Anruf empfangen, können Sie das derzeitige Telefonat (Anruf A) halten und zum neuen Anruf (Anruf B) wechseln.

HINWEIS

Manche Mobiltelefone sind mit diesen Funktionen möglicherweise nicht kompatibel.

1 Drücken Sie während des Telefonats einmal die Anruftaste.

- Dadurch wird das derzeitige Telefonat (Anruf A) gehalten und zum neuen Anruf (Anruf B) gewechselt.



Wenn der neue Anruf (Anruf B) beendet wird, kehrt das Gerät zum gehaltenen Anruf (Anruf A) zurück.

■ Zurückkehren zum gehaltenen Anruf (Anruf A)

1 Halten Sie die Anruftaste während des derzeitigen Anrufs (Anruf B) ca. 3 Sekunden gedrückt.

- Dadurch wird das derzeitige Telefonat (Anruf B) gehalten und zum vorher gehaltenen Anruf (Anruf A) zurückgekehrt.

Abweisen eines eingehenden Anrufs

Halten Sie die Anruftaste ca. 3 Sekunden lang gedrückt, wenn ein Anruf eingeht.

Umschalten eines Anrufs vom Kopfhörer zu einem Mobiltelefon

Stellen Sie das aktuelle Gespräch auf das Mobiltelefon um. Drücken Sie die Anruftaste dreimal.

HINWEIS

Das Umschalten ist nicht möglich, wenn ein geparkter Anruf der Anklopffunktion erhalten wird. Verwenden Sie zum Umschalten das Mobiltelefon.



Weitere Funktionen

Eingehender Anruf erkannt	Annehmen	Drücken Sie die Anruftaste einmal
Im Standby-Modus/ Während der Audiowiedergabe	Sprachwahl/ Anruf mit Sprachauswahl	Halten Sie die Anruftaste gedrückt
Laufendes Gespräch	Anruf beenden	Drücken Sie die Anruftaste einmal
	Stummschaltung ein/aus	Drücken Sie die Anruftaste zweimal



- Drücken Sie die Lautstärketaste, um die Lautstärke der Stimme des Anrufers einzustellen.
 - Das verbundene Bluetooth-Gerät muss entweder mit HSP (Headset Profile) oder HFP (Hands-free Profile) kompatibel sein, damit der Kopfhörer für Telefonate genutzt werden kann. (*)
 - Das Bluetooth-Gerät muss entweder mit HFP oder mit HSP und A2DP kompatibel sein, damit während der Audiowiedergabe Telefonate möglich sind. (*)
- * Sie finden ausführliche Informationen zu den Profilen, mit denen das Bluetooth-Gerät kompatibel ist, in der Bedienungsanleitung des jeweiligen Bluetooth-Geräts.



Informationen

Verwendung im Flugzeug

Verwenden Sie das im Lieferumfang enthaltene Audiokabel und den Adapter für den Gebrauch im Flugzeug, um das in der Flugzeugkabine angebotene Audioprogramm zu hören.

HINWEIS

- Der im Lieferumfang enthaltene Umwandlungsstecker passt in einigen Flugzeugen möglicherweise nicht.
- Verwenden Sie diesen Kopfhörer nicht, wenn der Gebrauch von elektronischen Geräten an Bord verboten ist, oder wenn die Verwendung eigener Kopfhörer zum Hören des Audioprogramms in der Flugzeugkabine untersagt ist.

Aufbewahrung in der Transporthülle

Ziehen Sie Kabel und Stecker vom Kopfhörer ab, falten Sie alles zusammen und legen Sie die Teile in die Hülle.

HINWEIS

Drücken Sie die Teile nicht mit Gewalt in die Transporthülle. Dadurch könnte der Kopfhörer beschädigt werden.



Fehlersuche

Wenn der Kopfhörer nicht ordnungsgemäß funktioniert, prüfen Sie zunächst die folgenden Punkte.

Symptom	Ursache/Lösung	Seite
Die Bluetooth-Funktion des Kopfhörers lässt sich nicht einschalten.	<ul style="list-style-type: none"> Laden Sie den Akku auf, indem Sie den Kopfhörer mit dem im Lieferumfang enthaltenen USB-Kabel an einen Computer anschließen. 	<u>7</u>
Es ist keine Kopplung mit einem Bluetooth-Gerät möglich.	<ul style="list-style-type: none"> Verringern Sie den Abstand zwischen dem zu verbindenden Bluetooth-Gerät und dem Kopfhörer. 	–
Die Bluetooth-Verbindung wird nicht hergestellt.	<ul style="list-style-type: none"> Überprüfen Sie, ob der Kopfhörer eingeschaltet ist. 	<u>15</u>
	<ul style="list-style-type: none"> Überprüfen Sie, ob das Bluetooth-Gerät eingeschaltet und die Bluetooth-Funktion aktiviert ist. 	<u>11</u>
	<ul style="list-style-type: none"> Überprüfen Sie, ob sich das Bluetooth-Gerät im Ruhemodus befindet. 	–
	<ul style="list-style-type: none"> Koppeln Sie die Geräte erneut. 	<u>11</u>
Bei einer Bluetooth-Verbindung ist kein Ton über den Kopfhörer zu hören.	<ul style="list-style-type: none"> Falls der Kopfhörer und das Bluetooth-Gerät mit einem Kabel verbunden wurden, ziehen Sie das Kabel vom Kopfhörer ab. Die Bluetooth-Funktion des Kopfhörers schaltet sich automatisch aus, wenn der Kopfhörer mit einem Kabel verbunden wird. 	<u>20</u>
	<ul style="list-style-type: none"> Überprüfen Sie, ob der Kopfhörer eingeschaltet ist. 	<u>15</u>
	<ul style="list-style-type: none"> Überprüfen Sie, ob das Bluetooth-Gerät eingeschaltet und die Bluetooth-Funktion aktiviert ist. 	<u>11</u>
	<ul style="list-style-type: none"> Wählen Sie A2DP als Bluetooth-Verbindungsprofil auf dem übertragenden Bluetooth-Gerät aus. Ausführliche Informationen hierzu finden Sie in der Bedienungsanleitung des Bluetooth-Geräts. 	–
	<ul style="list-style-type: none"> Überprüfen Sie, ob die Audiowiedergabe auf dem Bluetooth-Gerät gestartet wurde. 	–
	<ul style="list-style-type: none"> Erhöhen Sie die Lautstärke. Falls erforderlich, erhöhen Sie die Lautstärke auf dem Bluetooth-Gerät. 	<u>19</u>
<ul style="list-style-type: none"> Koppeln Sie die Geräte erneut. 	<u>11</u>	



Symptom	Ursache/Lösung	Seite
Das Bluetooth-Gerät lässt sich nicht mit dem Kopfhörer bedienen.	• Falls der Kopfhörer und das Bluetooth-Gerät mit einem Kabel verbunden wurden, ziehen Sie das Kabel vom Kopfhörer ab. Die Bluetooth-Funktion des Kopfhörers schaltet sich automatisch aus, wenn der Kopfhörer mit einem Kabel verbunden wird.	<u>20</u>
	• Der Kopfhörer wird zurückgesetzt, wenn das im Lieferumfang enthaltene USB-Kabel an den Kopfhörer angeschlossen wird. Beim Zurücksetzen des Kopfhörers bleiben die Kopplungsinformationen für Bluetooth-Geräte erhalten.	–
Die Stimme des Anrufers ist nicht zu hören.	• Wenn Sie Musik mit dem Kopfhörer hören, drücken Sie die Anruftaste, um zum Anruf zu schalten.	<u>22</u>
	• Überprüfen Sie, ob der Kopfhörer eingeschaltet ist.	<u>15</u>
	• Überprüfen Sie, ob das Bluetooth-Gerät eingeschaltet und die Bluetooth-Funktion aktiviert ist.	<u>11</u>
	• Wählen Sie HSP oder HFP als Bluetooth-Verbindungsprofil auf dem übertragenden Bluetooth-Gerät aus. Ausführliche Informationen hierzu finden Sie in der Bedienungsanleitung des Bluetooth-Geräts.	–
	• Überprüfen Sie, ob auf dem Bluetooth-Gerät das Telefonieren mit dem Kopfhörer aktiviert ist. Ausführliche Informationen hierzu finden Sie in der Bedienungsanleitung des Bluetooth-Geräts.	–
	• Erhöhen Sie die Lautstärke des eingehenden Anrufs.	<u>24</u>
	• Erhöhen Sie die Lautstärke auf dem Bluetooth-kompatiblen Mobiltelefon.	–



Vorsichtsmaßnahmen beim Gebrauch

- Lesen Sie die Bedienungsanleitung des zu verbindenden Geräts.
- Achten Sie auf die Lautstärke des Kopfhörers, wenn Sie ihn in öffentlichen Verkehrsmitteln oder an einem öffentlichen Ort benutzen, um niemanden zu stören.
- Die einwandfreie Funktion dieses Kopfhörers mit allen Bluetooth-Geräten und Mobiltelefonen wird nicht garantiert.
- Dieser Kopfhörer unterstützt nicht die Verbindung mit allen Bluetooth-Geräten und Mobiltelefonen.
- Die Reichweite der kabellosen Bluetooth-Technologie beträgt ca. 10 Meter. Hindernisse (Personen, Metallgegenstände, Wände usw.) und Funksignale können die Übertragungreichweite jedoch einschränken.
- Das zu verbindende Bluetooth-Gerät muss die Verwendung derselben Profile wie dieser Kopfhörer unterstützen, damit die Bluetooth-Funktion genutzt werden kann. Sie finden ausführliche Informationen zu den Profilen, mit denen das Bluetooth-Gerät kompatibel ist, in der Bedienungsanleitung des jeweiligen Bluetooth-Geräts.
- Aufgrund der Charakteristik der Bluetooth-Funktechnologie tritt eine leichte Verzögerung zwischen der Audiowiedergabe beim Kopfhörer und der Stimme/Audiowiedergabe am übertragenden Gerät auf.



Entsorgung dieses Kopfhörers

Der in diesem Kopfhörer enthaltene aufladbare Akku kann der Wiederverwertung zugeführt werden.

Bitte Sie das Kundendienstzentrum von Denon um Informationen bezüglich der Entsorgung dieses Kopfhörers.

Informationen zu Warenzeichen



Das Bluetooth®-Wortzeichen und die Logos sind eingetragene Warenzeichen der Bluetooth SIG, Inc. und jegliche Verwendung dieser Zeichen von D&M Holdings Inc. erfolgt unter Lizenz. Die anderen Warenzeichen und Markennamen sind Eigentum der jeweiligen Inhaber.



©2013 CSR plc und seine Konzernunternehmen.



Technische Daten

■ Kopfhörerbereich

Typ:	Dynamischer Typ
Treibereinheiten:	40 mm
Eingangsimpedanz:	100 Ω /Ohm (bei eingeschaltetem Gerät)
Empfindlichkeit:	102 dB/mW
Maximaler Eingang:	1.000 mW
Wiedergabe-Frequenzen:	5 bis 40.000 Hz

■ Bluetooth-Bereich

Kompatible Standards:	Bluetooth 4.0 dual mode
Übertragungsleistung:	Max. Übertragungsleistung 10 mW (Klasse 1)
Kompatible Profile:	A2DP/AVRCP/HSP/HFP
Unterstützte A2DP-Codecs:	aptX mit niedriger Latenz/aptX/AAC/SBC
Kontinuierliche Wiedergabezeit	
Bei aktivierter Bluetooth- und Geräuschunterdrückungsfunktion:	ca. 20 Stunden



■ Allgemein

Betriebstemperaturbereich:	5 °C bis 40 °C
Stromversorgung:	3,7 V Gleichstrom (eingebauter Lithium-Polymer-Akku)
Gewicht:	275 g

* Änderung der technischen Angaben und des Designs zum Zwecke der Verbesserung ohne Ankündigung vorbehalten.





DENON[®]
www.denon.com

D&M Holdings Inc.
3520 10367 00ADB