

DENON[®]

DCD-1600NE

LETTORE SUPER AUDIO CD

Manuale delle istruzioni

È possibile stampare più pagine di un file PDF su un singolo foglio.

[Pannello anteriore](#)[Display](#)[Pannello posteriore](#)[Telecomando](#)[Indice analitico](#)

Accessori	4
Inserimento delle batterie	5
Raggio operativo del telecomando	5
Caratteristiche	6
Suono di alta qualità	6
Alte prestazioni	7
Nomi delle parti e funzioni	8
Pannello anteriore	8
Display	10
Pannello posteriore	11
Telecomando	12

Collegamenti

Collegamento a un amplificatore audio stereo	19
Collegamento a un dispositivo dotato di connettori di ingresso audio digitale	20
Collegamento del dispositivo timer	21
Collegamento del cavo di alimentazione	22

Riproduzione

Funzionamento di base	24
Accensione	24
Commutazione della luminosità del display	25
Attivazione e disattivazione della modalità Pure Direct	25
Impostazione del layer di riproduzione prioritario per i Super Audio CD	26
Riproduzione di CD/Super Audio CD	27
Riproduzione di CD e Super Audio CD	27
Riproduzione di brani in un ordine specifico (riproduzione programmata)	29
Riproduzione di dati CD e dati DVD	31
Riproduzione di file	32
Uso della funzione di riproduzione con timer	34



Impostazioni

Impostazione della modalità standby automatico	35
Disattivazione della modalità standby automatico	35
Attivazione della modalità standby automatico	35

Suggerimenti

Suggerimenti	37
Risoluzione dei problemi	38

Appendice





Supporti riproducibili	42
Dischi	42
Ordine di riproduzione dei file musicali	44
Informazioni su dischi e file	45
Precauzioni relative all'uso dei supporti	46
Inserimento di un disco	46
Informazioni sulla gestione dei supporti	47
Pulizia dei dischi	47
Spiegazione dei termini	48
Informazioni sui marchi	51
Specifiche tecniche	52
Indice analitico	55

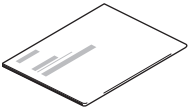

Grazie per avere acquistato questo prodotto Denon. Per un funzionamento corretto, assicurarsi di leggere attentamente il presente manuale delle istruzioni prima di utilizzare il prodotto.
Una volta letto, custodirlo per consultazioni future.

Accessori

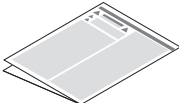
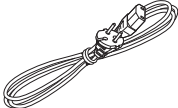
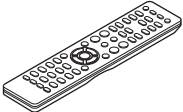
Verificare che i seguenti componenti siano in dotazione con il prodotto.

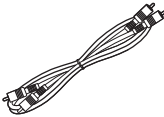
 <p>Guida di avvio rapido</p>	 <p>CD-ROM (Manuale delle istruzioni)</p>	 <p>Istruzioni per la sicurezza</p>	 <p>Cavo di alimentazione</p>
 <p>Telecomando (RC-1213)</p>	 <p>Batterie R03/AAA</p>	 <p>Cavo audio</p>	

Inserimento delle batterie

- 1 **Rimuovere il coperchio posteriore nella direzione della freccia e staccarlo.**

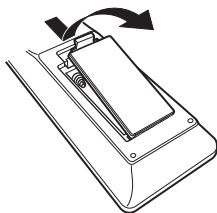

- 2 **Inserire correttamente due batterie nel vano batteria come indicato.**

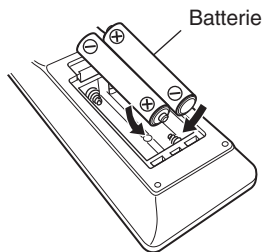

- 3 **Riposizionare il coperchio posteriore.**

NOTA

- Quando si inseriscono le batterie, accertarsi di farlo nella direzione corretta, seguendo i segni ⊕ e ⊖ nel vano batteria.
- Per prevenire danni o perdita di fluido della batteria:
 - Non utilizzare una batteria nuova con una vecchia.
 - Non utilizzare due tipi diversi di batterie.
- Se si prevede di non utilizzare il telecomando per un periodo prolungato, rimuovere le batterie dal telecomando.
- In caso di perdita di fluido della batteria, rimuoverlo attentamente dall'interno del vano batteria ed inserire delle nuove batterie.

Raggio operativo del telecomando

Puntare il telecomando verso il sensore del telecomando durante l'azionamento.

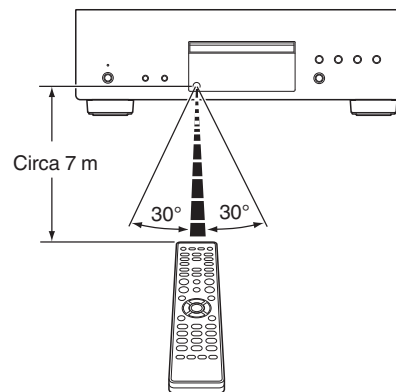

Caratteristiche

Suono di alta qualità

- **Velocità in bit e campionamento elevati, grazie all'Advanced AL32 Processing Plus**

Grazie all'esclusivo algoritmo di interpolazione dei dati di Denon, sono state ottenute una velocità in bit e un campionamento elevati. I segnali audio a 16 bit vengono convertiti a un'elevata velocità in bit pari a 32 bit, e i segnali con frequenza di campionamento di 44,1 kHz sono stati sovracampionati di un fattore 16x per ricostruire in modo più uniforme le onde sonore. Viene utilizzata anche l'interpolazione dei dati, prevedendo i punti di interpolazione da un ampio numero di punti circostanti, per fornire un audio che si avvicini il più possibile al suono originale. Questo elaborato ripristino dei dati persi durante la registrazione digitale produce un rendering preciso e privo di distorsioni, una localizzazione accurata del suono, bassi profondi e una ricostruzione fedele del suono originale.

- **Progettazione con master clock del DAC, per ottenere il clock ideale**

Per sfruttare al meglio le proprietà del semiconduttore di questa unità, era essenziale utilizzare un segnale di clock estremamente accurato per le operazioni del semiconduttore. Questo modello contiene 2 oscillatori, uno per ciascuna frequenza. Questi oscillatori sono sviluppati per ridurre in modo sostanziale il rumore di fase causato dallo spostamento delle frequenze, per ottenere un clock più stabile e più accurato che mai. Il master clock è in prossimità del convertitore D/A, per ridurre il jitter al fine di ottenere una riproduzione fedele.

- **Meccanismo S.V.H. avanzato e sistema di stabilizzazione meccanica diretta (Direct Mechanical Ground Construction)**
Meccanismo S.V.H. (Suppress Vibration Hybrid) tutte le parti, incluso il vassoio porta-dischi in xylon con 2 piastre antivibrazioni in metallo, sono state costruite con materiali metallici diversi e specifici per l'uso. Ciò garantisce prestazioni eccezionali per quel che riguarda l'assorbimento delle vibrazioni, tra cui un fattore di attutimento più elevato e la diffusione del punto di risonanza dovuta alla maggiore massa. Il meccanismo è progettato con un basso centro di gravità, al fine di ridurre le vibrazioni provenienti dall'area interna durante la rotazione del disco. Inoltre, la sua struttura è molto resistente alle vibrazioni esterne. L'unità dispone anche del sistema di stabilizzazione meccanica diretta (Direct Mechanical Ground Construction), in grado di eliminare del tutto l'effetto delle vibrazioni interne ed esterne, ad esempio mediante il collocamento del trasformatore vicino alla base. Ciò consente di evitare la trasmissione di vibrazioni indesiderate e anche di rumori.



Alte prestazioni

- **Supporta le sorgenti audio ad alta risoluzione memorizzate sui dischi**

Su questo unità è possibile riprodurre file MP3, WMA, AAC, WAV, FLAC, ALAC, AIFF e DSD che siano stati registrati su dischi DVD-R/-RW/+R/+RW o CD-R/-RW.

- **Consumo ridotto della corrente in standby**

Al fine di avere un impatto ambientale minore, il consumo elettrico in standby è stato ridotto a 0,1 Watt o meno.



Nomi delle parti e funzioni

Pannello anteriore

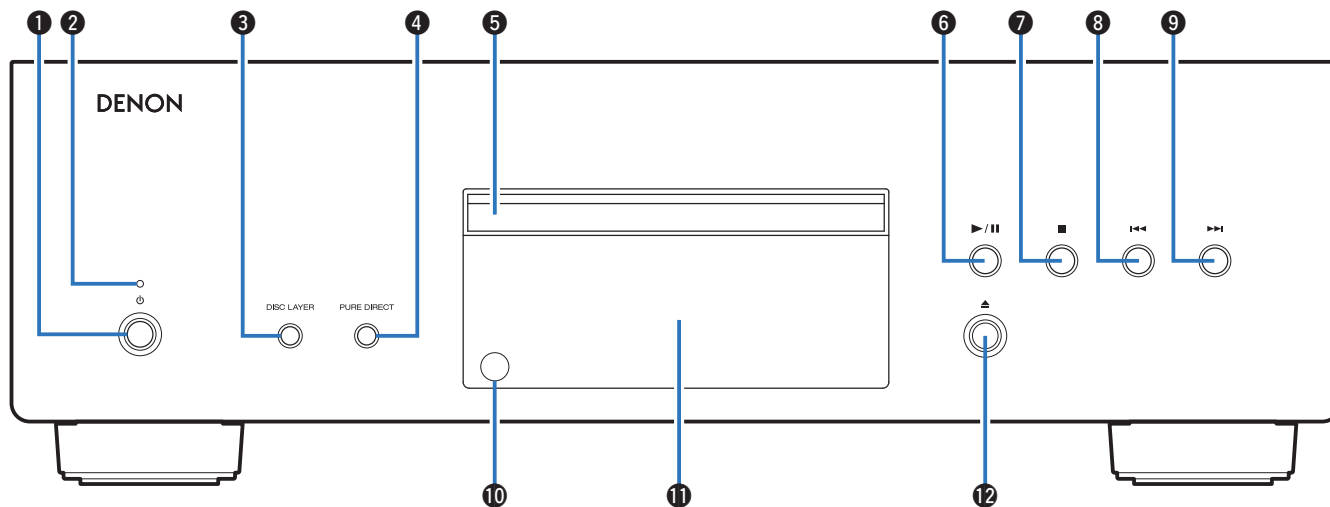

1 Pulsante di alimentazione (⏻)

Consente di accendere e spegnere l'unità. (👉 p. 24)

2 Indicatore di alimentazione

Questo è acceso come segue, in base allo stato dell'alimentazione:

- Acceso: verde
- Standby : spento
- Spegnimento: Spento

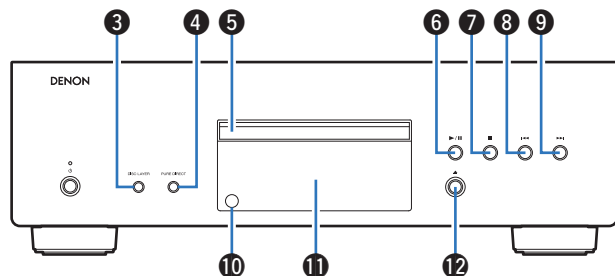

3 Pulsante DISC LAYER

Attiva o disattiva il layer Super Audio CD. (☞ p. 26)

4 Pulsante PURE DIRECT

Attiva o disattiva la modalità Pure Direct. (☞ p. 25)

5 Vassoio porta dischi

Utilizzato per inserire un disco.

6 Pulsante di riproduzione/pausa (▶/||)

Riproduce o mette in pausa il brano.

7 Pulsante di arresto (■)

Arresta la riproduzione.

8 Pulsante indietro-salto brano (◀◀)

Riporta all'inizio del brano correntemente riprodotto.

9 Pulsante avanti-salto brano (▶▶)

Riproduce il brano successivo.

10 Sensore del telecomando

Consente di ricevere i segnali dal telecomando. (☞ p. 5)

11 Display

Consente di visualizzare diverse informazioni. (☞ p. 10)

12 Pulsante di apertura/chiusura del vassoio porta dischi (▲)

Consente di aprire e chiudere il vassoio porta dischi.

Display

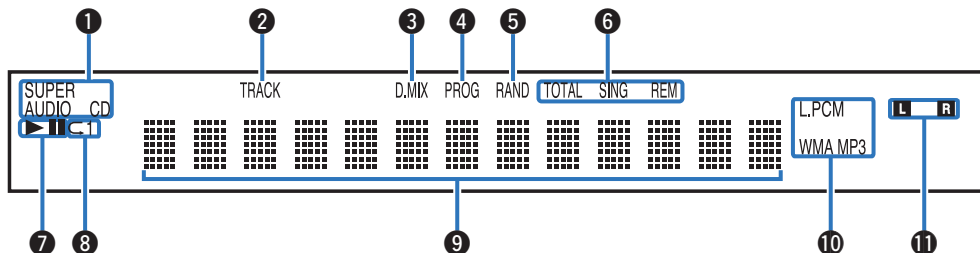

1 Indicatori del tipo di disco

Visualizza il tipo di disco riprodotto.

2 Indicatore del numero di brano

Si illumina per visualizzare il numero di brano.

3 Indicatore di downmix (D.MIX)

Questo indicatore luminoso si accende quando viene riprodotta l'area multicanale di un Super Audio CD.

4 Indicatore del programma (PROG)

Si illumina durante la riproduzione programmata.

5 Indicatore della modalità casuale (RAND)

Si illumina durante la riproduzione casuale.

6 Indicatori del tempo

TOTAL REM : Si illumina quando viene visualizzato il tempo residuo nella riproduzione di tutti i brani.

SING REM : Si illumina quando viene visualizzato il tempo residuo nella riproduzione di un singolo brano.

7 Indicatori della modalità di riproduzione

▶ : Si illumina durante la riproduzione.

|| : Si illumina durante la pausa.

8 Indicatore della modalità di ripetizione

Si illumina in base alle impostazioni della modalità di ripetizione.

9 Display informazioni

Consente di visualizzare diverse informazioni relative al disco o il tempo trascorso dall'inizio della riproduzione e così via.

10 Indicatori del formato di riproduzione

Si accendono quando viene riprodotto un file WAV/MP3/WMA.

11 Indicatori segnale canale di riproduzione

Si illumina l'indicatore corrispondente al segnale in uscita.

L : Anteriore sinistro

R : Anteriore destro

Pannello posteriore

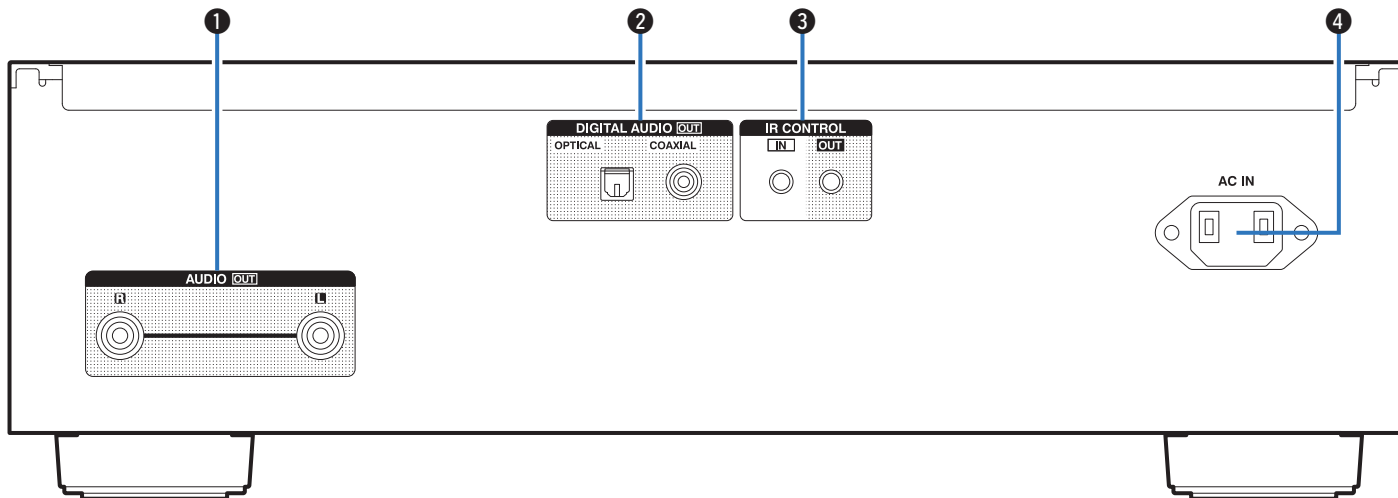

1 Connettori AUDIO OUT

Utilizzati per collegare dispositivi dotati di connettori di ingresso audio analogico o un amplificatore esterno. (☞ p. 19)

2 Connettori DIGITAL AUDIO OUT (OPTICAL/COAXIAL)

Utilizzati per collegare un ricevitore AV o un convertitore D/A dotato di connettori di ingresso digitali. (☞ p. 20)

3 Connettori IR CONTROL

Utilizzate per collegare i lettori di rete Denon con un controller IR.

4 Ingresso CA (AC IN)

Utilizzato per collegare il cavo di alimentazione. (☞ p. 22)

Telecomando

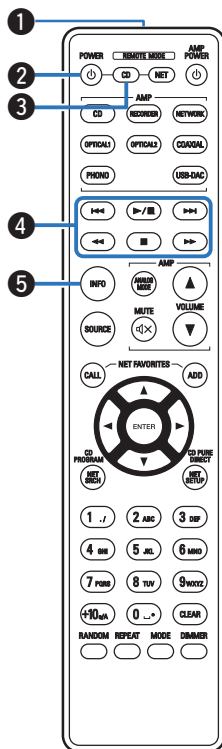

■ Azionamento di questa unità

1 Trasmittitore di segnale

Trasmette i segnali del telecomando. (☞ p. 5)

2 Pulsante di alimentazione (POWER ⏻)

Consente di accendere/spengere l'alimentazione (standby). (☞ p. 24)

3 Pulsante di selezione della modalità remota (REMOTE MODE CD)

Consente di commutare la modalità di azionamento del telecomando su CD.

4 Pulsanti di sistema

Consentono di eseguire le operazioni relative alla riproduzione.

- Pulsanti di salto (⏮/⏭)
- Pulsante di riproduzione/pausa (▶/⏸)
- Pulsanti di riavvolgimento rapido/avanzamento rapido (⏮ / ⏭)
- Pulsante di arresto (■)

5 Pulsante informazioni (INFO)

Commuta le informazioni sul brano mostrate sul display durante la riproduzione.

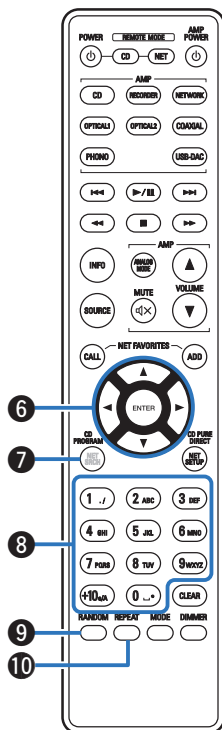

6 Pulsanti cursore (Δ▽◀▶)

Consentono di selezionare le varie voci.

7 Pulsante CD PROGRAM

Consente di impostare la riproduzione programmata. (☞ p. 29)

8 Pulsanti numerici (0 – 9, +10)

Consentono di immettere i numeri nell'unità.

9 Pulsante RANDOM

Commuta la riproduzione casuale.

10 Pulsante REPEAT

Commuta la riproduzione ripetuta.

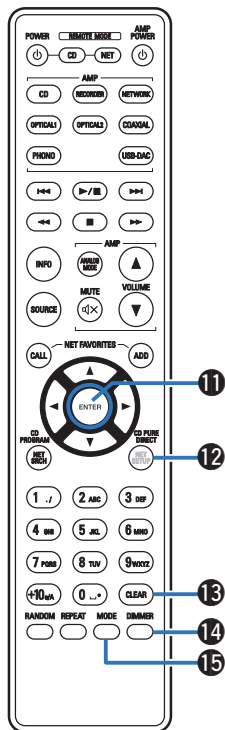

11 Pulsante ENTER

Consente di attivare la selezione.

12 Pulsante CD PURE DIRECT

Attiva o disattiva la modalità Pure Direct. (☞ p. 25)

13 Pulsante CLEAR

Cancella la registrazione programmata. (☞ p. 30)

14 Pulsante DIMMER

Consente di cambiare la luminosità del display. (☞ p. 25)

15 Pulsante MODE

- Consente di cambiare la modalità di riproduzione. (☞ p. 33)
- Commuta il layer di riproduzione di un Super Audio CD.
 - “Impostazione del layer di riproduzione prioritario per i Super Audio CD” (☞ p. 26)
 - “Riproduzione di CD e Super Audio CD” (☞ p. 27)



- Non è possibile utilizzare il tasto SOURCE per il funzionamento di questa unità.

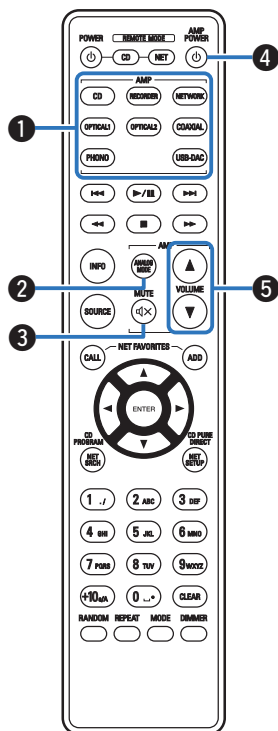

Operazioni dell'amplificatore

Può essere azionato un amplificatore Denon.

- 1 Pulsanti di selezione della fonte di ingresso
- 2 Pulsante ANALOG MODE
- 3 Pulsante MUTE (🔇)
- 4 Pulsante di alimentazione (AMP POWER ⏻)
- 5 Pulsanti VOLUME (▲▼)

NOTA

- Il telecomando potrebbe non funzionare con alcuni prodotti.

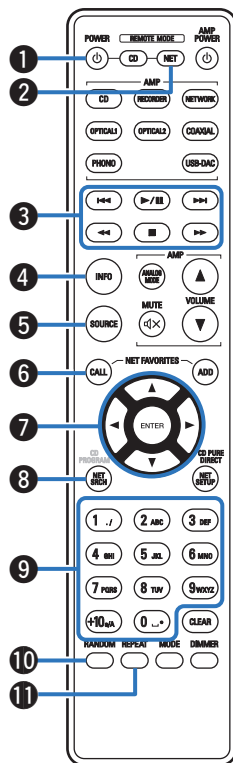

Operazioni del lettore audio di rete

Per azionare un lettore audio di rete Denon, premere il pulsante REMOTE MODE NET per commutare il telecomando sulla modalità di azionamento del lettore audio di rete.

- 1 Pulsante di alimentazione (POWER ϕ)
- 2 Pulsante di selezione della modalità remota (REMOTE MODE NET)
- 3 Pulsanti di sistema
 - Pulsanti di salto ($I \lll / \ggg I$)
 - Pulsante di riproduzione/pausa (\gg / \ll)
 - Pulsanti di riavvolgimento rapido/avanzamento rapido (\lll / \ggg)
 - Pulsante di arresto (III)
- 4 Pulsante informazioni (INFO)
- 5 Pulsante SOURCE
- 6 Pulsante NET FAVORITES CALL
- 7 Pulsanti cursore ($\Delta \nabla \triangleleft \triangleright$)
- 8 Pulsante NET SRCH
- 9 Pulsanti numerici (0 - 9, +10)
- 10 Pulsante RANDOM
- 11 Pulsante REPEAT

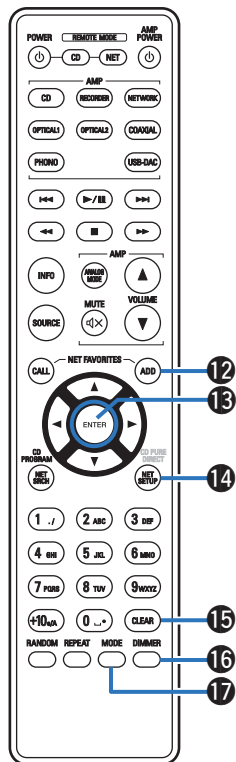

12 Pulsante NET FAVORITES ADD

13 Pulsante ENTER

14 Pulsante NET SETUP

15 Pulsante CLEAR

16 Pulsante DIMMER

17 Pulsante MODE



- L'amplificatore possono essere azionati con i pulsanti di azionamento dell'amplificatore anche quando la modalità del telecomando è NET.
- Quando viene utilizzato, fare riferimento anche alle istruzioni per l'uso degli altri dispositivi.
- Il telecomando potrebbe non funzionare con alcuni prodotti.

■ Sommario



Collegamento a un amplificatore audio stereo	19
Collegamento a un dispositivo dotato di connettori di ingresso audio digitale	20
Collegamento del dispositivo timer	21
Collegamento del cavo di alimentazione	22

NOTA

- Non collegare il cavo di alimentazione prima di aver completato tutti i collegamenti.
- Non unire i cavi di alimentazione ai cavi di connessione. Ciò può provocare ronzii o altri rumori.

■ Cavi utilizzati per i collegamenti

Utilizzare i cavi necessari per i dispositivi da collegare.

Cavo audio (in dotazione)	
Cavo ottico (venduto separatamente)	
Cavo digitale coassiale (venduto separatamente)	

Collegamento a un amplificatore audio stereo

Utilizzare questo collegamento per la riproduzione audio tramite un amplificatore.

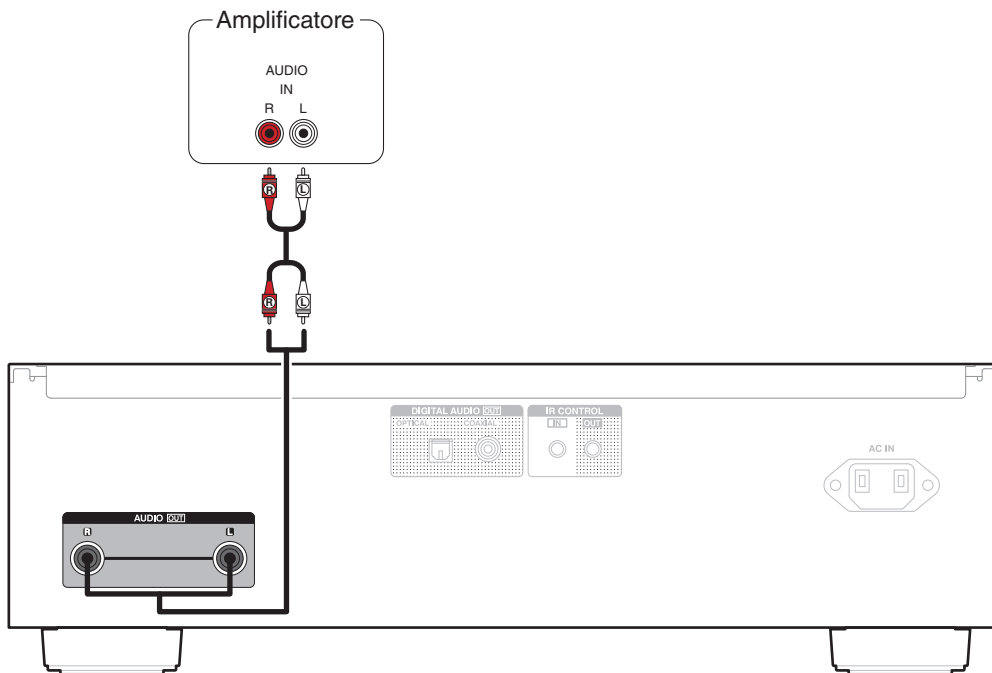

Collegamento a un dispositivo dotato di connettori di ingresso audio digitale

È possibile godere di una riproduzione audio digitale collegando a questa unità un ricevitore AV o un convertitore D/A che abbia un terminale audio digitale.

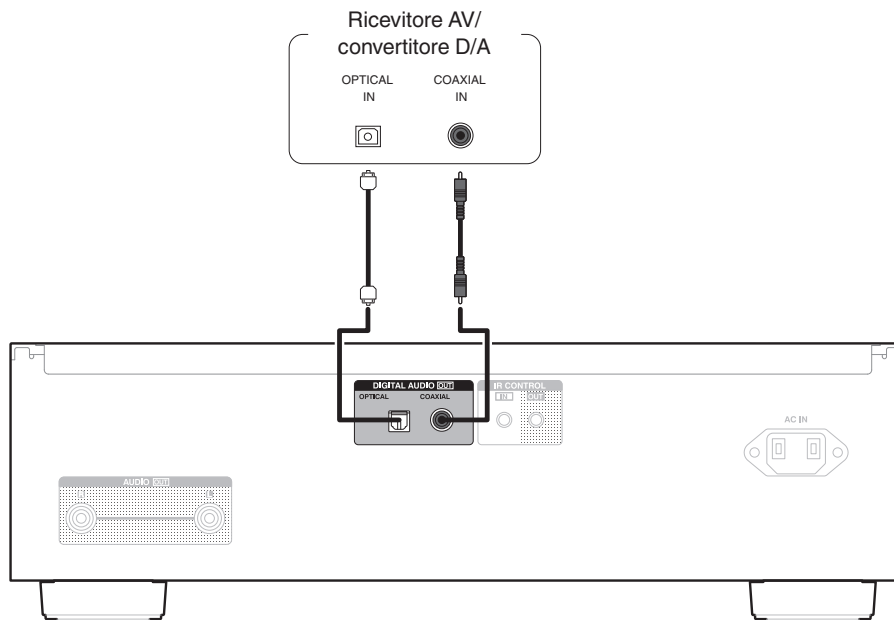

NOTA

- La riproduzione in uscita dell'audio digitale si arresta durante la riproduzione del layer HD dei Super Audio CD, file DSD e di file con una frequenza di campionamento di 32 kHz.

Collegamento del dispositivo timer

Questa unit  consente di effettuare la riproduzione con timer quando un amplificatore e un dispositivo timer sono collegati all'unit . ("Uso della funzione di riproduzione con timer" (p. 34))

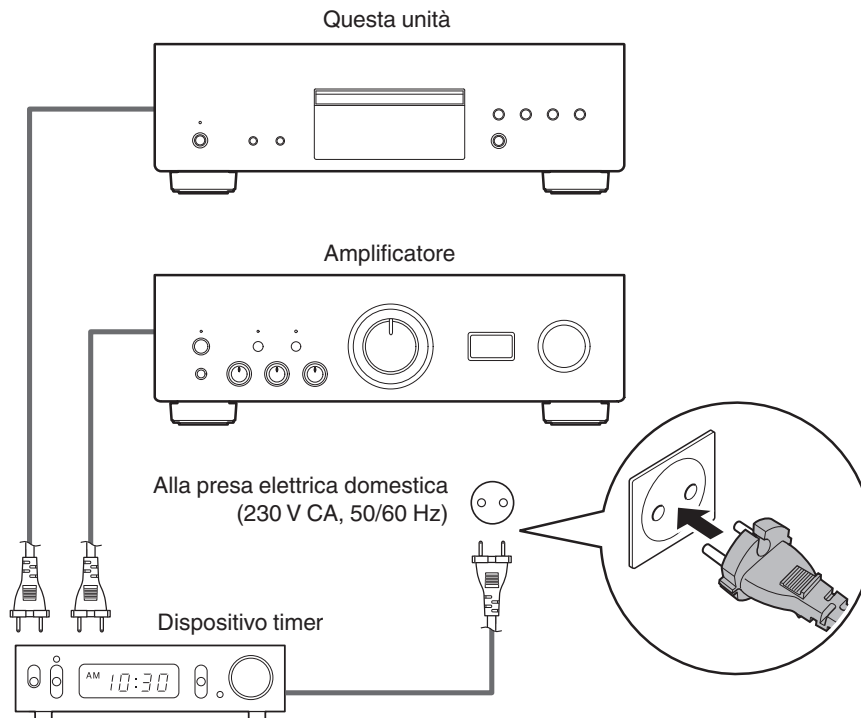

Collegamento del cavo di alimentazione

Dopo aver effettuato tutti i collegamenti, inserire la spina di alimentazione nella presa di corrente.

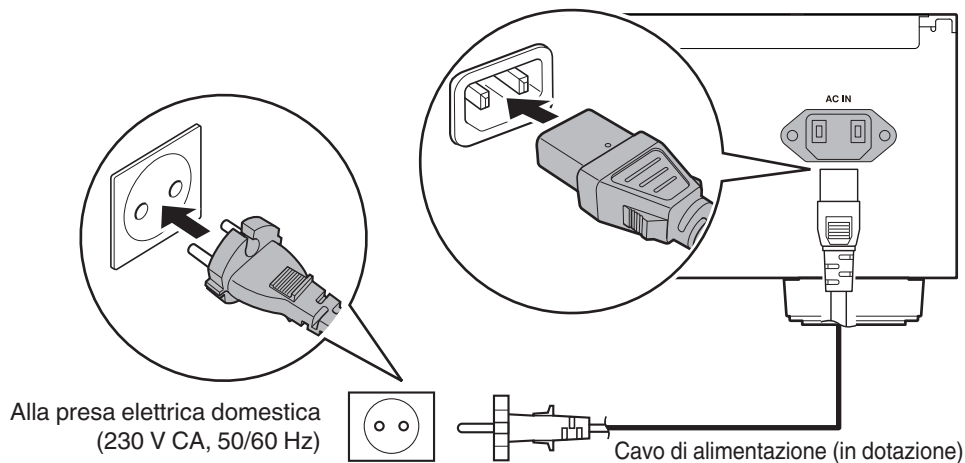

■ Sommario

Funzionamento di base	24
Riproduzione di CD/Super Audio CD	27
Riproduzione di dati CD e dati DVD	31
Uso della funzione di riproduzione con timer	34



Funzionamento di base

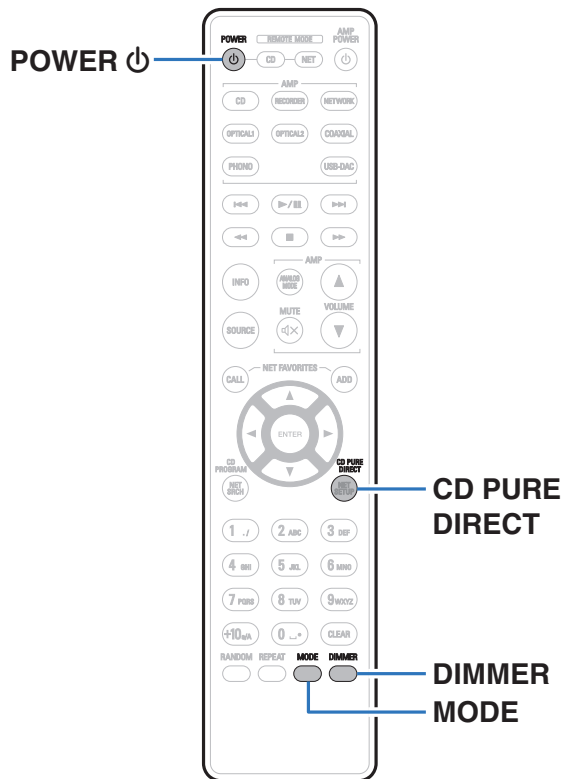

Accensione

1 Premere sull'unità per accenderla.

L'indicatore di alimentazione diventa verde.



- Premere POWER  sul telecomando per accendere l'apparecchio dalla modalità standby.

■ Quando l'alimentazione viene commutata su standby

1 Premere POWER sul telecomando.

NOTA

- Alcuni circuiti dell'unità continuano a essere alimentati anche se è attiva la modalità standby. Se non si usa l'unità per lunghi periodi, ad esempio quando si va in vacanza, premere  sull'unità principale per spegnerla o scollegare il cavo di alimentazione dalla presa elettrica.

Commutazione della luminosità del display

È possibile regolare la luminosità del display da uno a quattro livelli.

1 Premere DIMMER.



- Il pulsante DIMMER controlla anche l'amplificatore integrato Denon PMA-1600NE, in modo da consentire il funzionamento simultaneo del PMA-1600NE insieme a questa unità. Quando le due unità hanno impostazioni diverse, premere e tenere premuto il pulsante per almeno 2 secondi per ripristinarle entrambe all'impostazione predefinita, quindi effettuare l'impostazione desiderata.
- La luminosità del display è impostata per default sul valore massimo.

Attivazione e disattivazione della modalità Pure Direct

Se si utilizza la modalità Pure Direct, il display si spegne e l'uscita digitale viene arrestata.

Ciò consente di ridurre la sorgente di eventuali rumori che potrebbero peggiorare l'audio, in modo che la riproduzione sia sempre di alta qualità.

1 Premere CD PURE DIRECT.

Il display si spegne e viene attivata la riproduzione Pure Direct.

- Per disattivare questa modalità, premere di nuovo CD PURE DIRECT.



- È inoltre possibile selezionare la modalità Pure Direct premendo PURE DIRECT sull'unità principale.

NOTA

- In modalità Pure Direct, non è possibile utilizzare il pulsante DIMMER.
- Il display viene spento solo durante la riproduzione.



Impostazione del layer di riproduzione prioritario per i Super Audio CD

È possibile impostare la priorità del layer da riprodurre quando viene caricato il disco.

1 Verificare che non sia caricato alcun disco.

- Se il layer viene cambiato mentre viene caricato il disco, anche il layer di riproduzione per il disco cambia, ma l'impostazione per il layer di riproduzione prioritario non viene modificata.

2 Premere MODE e passare al layer da impostare.

STEREO (Impostazione predefinita):	Consente di riprodurre l'area a 2 canali in modalità Super Audio CD.
MULTI:	Consente di riprodurre l'area multicanale in modalità Super Audio CD. L'uscita analogica di questa unità trasmette un segnale a 2 canali con down-mix.
CD:	Consente di riprodurre il layer CD in modalità Super Audio CD.



- È possibile commutare il layer per la riproduzione anche premendo DISC LAYER su questa unità.
- Quando si carica un disco dopo aver definito l'impostazione, vengono visualizzati i contenuti registrati sul layer impostato.
- Se viene caricato un disco che non contiene il layer con priorità di riproduzione alta, il contenuto registrato su un altro layer viene visualizzato automaticamente.
- Questa impostazione viene memorizzata in memoria e non viene cancellata anche se il vassoio porta-dischi viene aperto o chiuso o se l'unità viene spenta. Per modificare l'impostazione, ripetere la procedura descritta in precedenza.
- Il layer di riproduzione prioritario non può essere impostato quando viene inserito un disco o se sul display compare l'indicazione "Open".
- Se non sono stati impostati l'area e il layer per un disco, l'ordine di priorità di riproduzione è il seguente:

① STEREO

② MULTI

③ CD



Riproduzione di CD/Super Audio CD

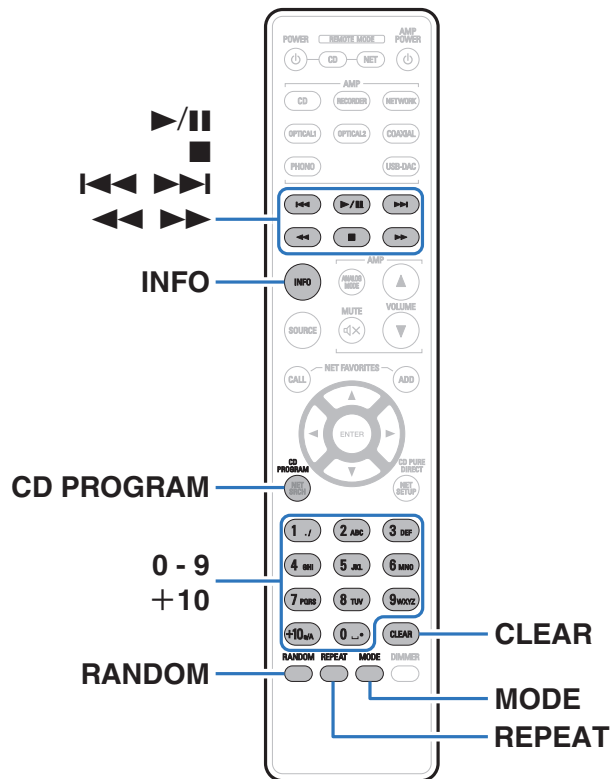

Riproduzione di CD e Super Audio CD

- 1 Inserire un disco.** (☞ p. 46)
 - Premere **▶** sull'unità principale per aprire/chiedere il vassoio porta dischi.
- 2 Se si riproduce un Super Audio CD, premere MODE per impostare il layer di riproduzione.** (☞ p. 26)
- 3 Premere ▶/||.**

L'indicatore **▶** si illumina sul display. Viene avviata la riproduzione.

NOTA

- Non porre nessun oggetto estraneo sul vassoio porta dischi. Si rischierebbe di danneggiare l'unità.
- Non spingere il vassoio porta-dischi con le mani quando l'apparecchiatura viene disalimentata. Si rischierebbe di danneggiare l'unità.

Pulsanti operativi	Funzione
	Riproduzione/Pausa
	Arresto
	Passa alla traccia precedente/passa alla traccia successiva
	Riavvolgimento rapido/Avanzamento rapido
0 - 9, +10	Selezionare il brano
RANDOM	Riproduzione casuale
REPEAT	Riproduzione ripetuta <ul style="list-style-type: none"> • Commutazione dalla ripetizione di tutti i brani alla ripetizione di un singolo brano.
INFO	<p>Passaggio alla visualizzazione della durata</p> <ul style="list-style-type: none"> • Passaggio dalla visualizzazione del tempo trascorso della traccia corrente, a quello del tempo residuo della traccia corrente o a quello del tempo residuo di tutte le tracce. • Il tempo visualizzato su questa unità potrebbe variare rispetto al tempo effettivo, in quanto viene calcolato troncadolo al singolo secondo piÙ vicino. <p>Le informazioni di testo registrate sul Super Audio CD vengono visualizzate sul display.</p>

■ Commutazione del display

Premere INFO.

Visualizza informazioni sul testo e sulla durata.

- Le informazioni di testo vengono visualizzate solo per il formato Super Audio CD.
- I caratteri visualizzabili sono i seguenti:

ABCDEFGHIJKLMN OPQRSTUVWXYZ

abcdefghijklmno pqrstuvwxyz

0123456789

!"#\$%&:;<>?@ \ [] _ ` | { } ~ ^ ' () * + , - . / = (spazio)

■ Dischi riproducibili

- Vedere "Dischi". (☞ p. 42)

■ Riproduzione di un brano specifico (ricerca diretta)

1 Utilizzare i pulsanti 0 – 9 e +10 per selezionare i brani.

[Esempio]

Brano 4:

Premere il numero 4 per selezionare il brano 4.

Brano 12:

Premere in successione i numeri +10 e 2 per selezionare il brano 12.

Riproduzione di brani in un ordine specifico (riproduzione programmata)

È possibile programmare fino a 20 brani.

1 Nella modalità di arresto, premere CD PROGRAM.

L'indicatore del programma si illumina sul display.

2 Utilizzare 0 – 9 e +10 per selezionare i brani che si desidera programmare.

[Esempio]

Per programmare la riproduzione dei brani 3 e 12 in quest'ordine, premere i pulsanti 3, +10 e 2 uno dopo l'altro.

3 Premere ►/II.

La riproduzione viene avviata nell'ordine programmato.



- Quando si preme REPEAT durante la riproduzione programmata, i brani vengono riprodotti ripetutamente nell'ordine programmato.



■ Verifica dell'ordine dei brani programmati

Nella modalità di arresto, premere ►►I.

I numeri dei brani vengono visualizzati nell'ordine con cui sono stati programmati ogni volta che si preme il pulsante.

■ Per cancellare l'ultimo brano programmato

In modalità arresto premere CLEAR.

L'ultimo brano programmato viene cancellato ogni volta che si preme il pulsante.

■ Cancellazione di tutti i brani programmati

Nella modalità di arresto, premere CD PROGRAM.



Riproduzione di dati CD e dati DVD

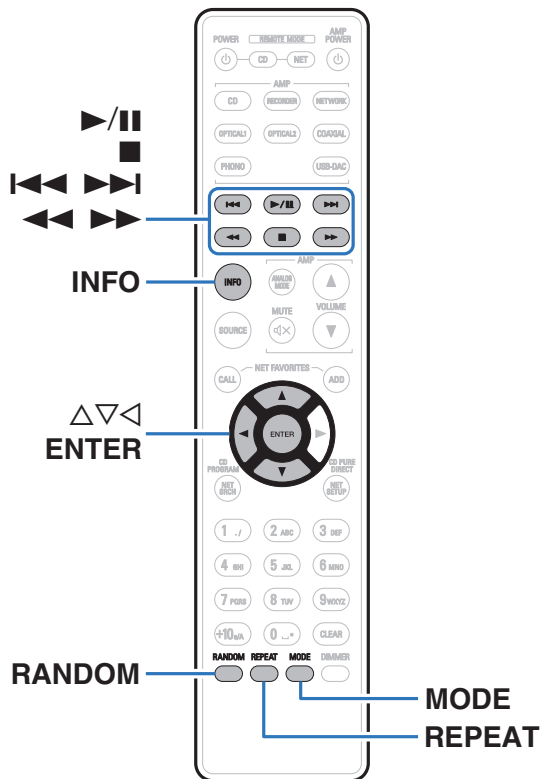

- Questa sezione illustra come riprodurre file musicali che siano registrati su un CD-R/-RW o un DVD-R/-RW/+R/+RW.
- In Internet esistono numerosi siti di distribuzione musicale che permettono di scaricare file musicali in formato MP3 o WMA (Windows Media® Audio). La musica (file) scaricata da tali siti può essere memorizzata su dischi CD-R/-RW o DVD-R/-RW/+R/+RW e riprodotta su questa unità.

“Windows Media” e “Windows” sono i marchi di fabbrica o i marchi di fabbrica registrati di Microsoft Corporation negli Stati Uniti e in altri Paesi.

- I tipi di formato audio e le specifiche tecniche supportate da questa unità per la riproduzione sono come segue.

Per i dettagli, vedere “File riproducibili”. (☞ p. 43)

- MP3
- WMA
- AAC
- WAV
- FLAC
- ALAC
- AIFF
- DSD

Riproduzione di file

- 1 **Caricare un disco CD-R/-RW o DVD-R/-RW/+R/+RW contenente file musicali sul vassoio porta-dischi. (☞ p. 46)**
 - Premere ▲ sull'unità principale per aprire/chiedere il vassoio porta dischi.
- 2 **Utilizzare Δ▽◀ per selezionare la cartella da riprodurre, quindi premere ENTER.**
- 3 **Utilizzare Δ▽ per selezionare il file da riprodurre, quindi premere ENTER.**

Viene avviata la riproduzione.

Pulsanti operativi	Funzione
▶/	Riproduzione/Pausa
■	Arresto
◀◀▶▶	Passa alla traccia precedente/passa alla traccia successiva
◀◀▶▶	Riavvolgimento rapido/Avanzamento rapido
◀	Passaggio a un livello superiore nell'albero delle cartelle
Δ▽	Selezionare la voce
ENTER	Immissione della voce selezionata / Riproduzione
MODE	Scegliere la selezione da riprodurre
RANDOM	Riproduzione casuale
REPEAT	Riproduzione ripetuta <ul style="list-style-type: none"> • Commutazione dalla ripetizione di tutti i brani alla ripetizione di un singolo brano.
INFO	Commutare il display tra il tempo di riproduzione trascorso, le informazioni di testo e il formato file.



- Per riprodurre un altro file durante la riproduzione da un CD-R/-RW o un DVD-R/-RW/+R/+RW, premere ◀ per visualizzare l'albero delle cartelle, premere Δ▽ per selezionare il file da riprodurre, quindi premere ENTER.



■ Commutazione del display

Durante la riproduzione, premere INFO.

- Commutare il display tra il tempo di riproduzione trascorso, le informazioni di testo e il formato file.
- Se un file non supporta le informazioni di testo o non sono registrate informazioni sul brano, viene visualizzato il nome file.
- I caratteri visualizzabili sono i seguenti:

ABCDEFGHIJKLMN**OP**QRSTUVWXYZ

abcdefghijklmn**op**qrstuvwxyz

0123456789

!"#\$%&:;<>?@\[]_`{|}~^'()*+,-./=(spazio)

- I numeri di cartella e di file vengono impostati automaticamente durante il caricamento del disco.

NOTA

- Non è possibile riprodurre file protetti da copyright.
- A seconda del software utilizzato per la masterizzazione e di altre condizioni, è possibile che alcuni file non vengano riprodotti o visualizzati correttamente.

■ File riproducibili

- Vedere "File riproducibili". (☞ p. 43)

■ Commutazione della selezione da riprodurre

Nella modalità di arresto, premere MODE.

- È possibile impostare la selezione dei brani da riprodurre.

Folder mode:

Tutti i file nella cartella selezionata vengono riprodotti.

All mode:

Tutti i file sul disco vengono riprodotti.



- La gerarchia delle cartelle non viene visualizzata quando "All mode" è impostato come selezione da riprodurre.

Uso della funzione di riproduzione con timer

- 1** Accendere i componenti collegati. (☞ p. 21)
- 2** Impostare la funzione di amplificazione in modo che l'ingresso sia quello dell'unità principale collegata.
- 3** Caricare un disco.
- 4** Impostare il timer per gli orari desiderati.
 - Fare riferimento anche al manuale delle istruzioni del timer audio.
- 5** Accendere il timer.
 - I componenti collegati al timer vengono spenti.
 - All'ora impostata, i componenti si accendono automaticamente e la riproduzione viene avviata dal primo brano.

NOTA

- Con la riproduzione con timer non è supportata la riproduzione casuale o programmata.



Impostazione della modalità standby automatico

Se la modalità Auto Standby è attivata, l'unità passa automaticamente in modalità standby se rimane in modalità arresto e non viene eseguita alcuna operazione per circa 30 minuti.

L'impostazione di default è "Attivata".

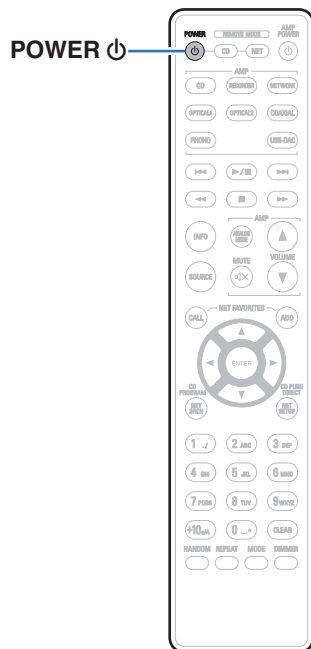

Disattivazione della modalità standby automatico

- 1 Premere e tenere premuto **POWER**  per più di 5 secondi per disattivare la modalità Auto Standby. L'indicatore di alimentazione lampeggia una volta.

Attivazione della modalità standby automatico

- 1 Premere e tenere premuto **POWER**  per più di 5 secondi per attivare la modalità Auto Standby. L'indicatore di alimentazione lampeggia tre volte.

■ Sommario

Suggerimenti

Si desidera riprodurre l'audio analogico in uscita a una qualità superiore	37
Si desidera riprodurre solo la cartella specificata	37
Si desidera visualizzare il testo del Super Audio CD	37
Si desidera riprodurre l'area multicanale di un Super Audio CD	37
Si desidera riprodurre tutti i brani su un DVD-R/-RW/+R/+RW o un CD-R/-RW in modo casuale	37

Risoluzione dei problemi

L'alimentazione non si accende/l'alimentazione si spegne	38
Non è possibile eseguire alcuna operazione tramite il telecomando	39
Sul display dell'unità non compare nulla	39
Non viene trasmesso alcun suono	40
L'audio è interrotto o si verificano dei rumori	40
Non è possibile riprodurre dischi	41



Suggerimenti

Si desidera riprodurre l'audio analogico in uscita a una qualità superiore

- Impostare la funzione Pure Direct che disattiva l'uscita digitale e il display. (👉 p. 25)

Si desidera riprodurre solo la cartella specificata

- Premere il pulsante MODE per impostare il tipo di selezione da riprodurre sulla "Folder mode". (👉 p. 33)

Si desidera visualizzare il testo del Super Audio CD

- Questa unità supporta il testo dei Super Audio CD. Premere il pulsante INFO per attivare le informazioni sul display. (👉 p. 28)

Si desidera riprodurre l'area multicanale di un Super Audio CD

- Questa unità è in grado di riprodurre audio multicanale riducendolo (downmixing) a due canali. Premere il tasto MODE e impostare "MULTI". (👉 p. 26)

Si desidera riprodurre tutti i brani su un DVD-R/-RW/+R/+RW o un CD-R/-RW in modo casuale

- È possibile impostare la riproduzione casuale premendo il tasto MODE e impostando "All Mode" come modalità di riproduzione prima della riproduzione. (👉 p. 33)



Risoluzione dei problemi

In caso di problemi, controllare anzitutto quanto segue.

1. **I collegamenti sono corretti?**
2. **L'apparecchiatura viene azionata come descritto nel manuale delle istruzioni?**
3. **Gli altri dispositivi funzionano correttamente?**

Se l'unità non funziona correttamente, controllare la tabella riportata in basso.

Se il problema persiste, potrebbe esserci un guasto. In questo caso, scollegare immediatamente il cavo di alimentazione e rivolgersi al proprio rivenditore.

■ L'alimentazione non si accende/l'alimentazione si spegne

Sintomo	Causa / Soluzione	Pagina
L'alimentazione non si accende.	• Controllare se la spina è inserita correttamente nella presa elettrica.	22
	• L'unità è in modalità standby. Premere il pulsante POWER  sul telecomando.	24
L'alimentazione si spegne automaticamente.	• È impostata la modalità standby automatico. La modalità standby automatico commuta l'unità in modalità standby quando l'unità non viene utilizzata per circa 30 minuti.	35

■ Non è possibile eseguire alcuna operazione tramite il telecomando

Sintomo	Causa / Soluzione	Pagina
Non è possibile eseguire alcuna operazione tramite il telecomando.	• Le batterie sono esaurite. Sostituire le batterie.	<u>5</u>
	• Azionare il telecomando entro una distanza di circa 7 metri dall'unità e con un'angolazione compresa entro 30 °.	<u>5</u>
	• Rimuovere gli eventuali ostacoli presenti tra l'unità e il telecomando.	—
	• Inserire le batterie nella direzione corretta, verificando i segni ⊕ e ⊖.	<u>5</u>
	• Il sensore del telecomando dell'unità è esposto ad una forte luce (luce solare diretta, lampada fluorescente del tipo ad invertitore ecc.). Spostare l'unità in un luogo in cui il sensore del telecomando non sia esposto a forte luce.	—
	• Se si utilizza un dispositivo video 3D, il telecomando dell'unità potrebbe non funzionare a causa dell'effetto delle comunicazioni a infrarossi tra unità (ad esempio TV e occhiali per la visione in 3D). In questo caso, regolare la direzione e la distanza delle unità con la funzione di comunicazione 3D per garantire che il telecomando di questa unità funzioni correttamente.	—

■ Sul display dell'unità non compare nulla

Sintomo	Causa / Soluzione	Pagina
Il display è disattivato.	• Premere il pulsante DIMMER e cambiare l'impostazione su qualunque valore diverso da Off.	<u>25</u>
	• Il display si spegne quando è attiva la modalità Pure Direct.	<u>25</u>

■ Non viene trasmesso alcun suono

Sintomo	Causa / Soluzione	Pagina
Non viene prodotto alcun suono. O il suono è distorto.	• Controllare i collegamenti di tutti i dispositivi.	<u>18</u>
	• Inserire fino in fondo i cavi di collegamento.	—
	• Verificare che i connettori di ingresso e di uscita non siano collegati al contrario.	—
	• Verificare se i cavi sono danneggiati.	—
	• Controllare le funzioni ed i controlli dell'amplificatore e regolarli se necessario.	—
	• La riproduzione in uscita dell'audio digitale si arresta durante la riproduzione del layer HD dei Super Audio CD, file DSD e di file con una frequenza di campionamento di 32 kHz.	—

■ L'audio è interrotto o si verificano dei rumori

Sintomo	Causa / Soluzione	Pagina
Durante la riproduzione dal CD-R/CD-RW/DVD-R/DVD-RW/DVD+R/DVD+RW l'audio si interrompe occasionalmente.	• L'audio potrebbe saltare durante la riproduzione di un CD-R/CD-RW contenente una sorgente audio ad alta risoluzione.	—
	• Questo problema può dipendere da scarse condizioni di registrazione o dalla scarsa qualità del disco stesso. Utilizzare un disco registrato correttamente.	—





■ Non è possibile riprodurre dischi

Sintomo	Causa / Soluzione	Pagina
Non è possibile riprodurre quando si preme il pulsante di riproduzione oppure non è possibile riprodurre correttamente una parte specifica del disco.	<ul style="list-style-type: none"> Il disco è sporco o graffiato. Pulire il disco o inserirne uno diverso. 	47
Non è possibile riprodurre DVD-R/-RW/+R/+RW o CD-R/CD-RW.	<ul style="list-style-type: none"> I dischi possono essere riprodotti solo dopo che sono stati finalizzati. Utilizzare un disco finalizzato. 	42
	<ul style="list-style-type: none"> Questo problema può dipendere da scarse condizioni di registrazione o dalla scarsa qualità del disco stesso. Utilizzare un disco registrato correttamente. 	—
	<ul style="list-style-type: none"> Il formato dei file non è supportato da questa unità. Controllare i formati supportati. 	43
Viene visualizzato il messaggio “No Disc”.	<ul style="list-style-type: none"> “No Disc” viene visualizzato se il disco viene inserito capovolto o se non viene inserito nessun disco. 	46
“Unsupported” viene visualizzato.	<ul style="list-style-type: none"> Il messaggio “Unsupported” viene visualizzato se si carica un disco che non può essere riprodotto. 	42



Supporti riproducibili

Dischi

Supporti riproducibili	
Super Audio CD	
CD	
CD-R	
CD-RW	
DVD-R/-RW/+R/+RW	

NOTA

- Alcuni dischi ed alcuni formati di registrazione potrebbero non essere riproducibili.
- Non è possibile riprodurre dischi non finalizzati.

Super Audio CD

Esistono tre tipi di Super Audio CD:

- ① Dischi a layer singolo
Super Audio CD a layer singolo con un solo layer HD.
- ② Dischi a doppio layer
Super Audio CD a doppio layer HD, con tempi di riproduzione più lunghi ed elevata qualità audio.
- ③ Dischi ibridi
Super Audio CD a doppio layer con un layer HD e un layer CD.
I segnali del layer CD possono essere riprodotti con un lettore CD standard.

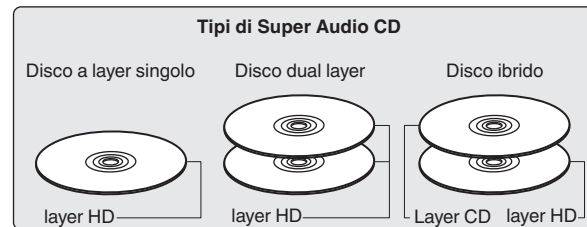

Il layer HD è un layer di segnali ad alta densità per Super Audio CD.

Il layer CD è un layer di segnali leggibili con lettori CD standard.



- Se è selezionato "MULTI", l'audio con down-mix viene trasmesso dai canali L e R.

■ Tipi di file riproducibili

	Frequenza di campionamento	Bit rate	Lunghezza bit	Dischi riproducibili			Estensione
				CD-R/ CD-RW	DVD-R/ DVD-RW	DVD+R/ DVD+RW	
MP3	32/44,1/48 kHz	32 - 320 kbps	-	✓	✓	✓	.mp3
WMA	32/44,1/48 kHz	48 -320 kbps	-	✓	✓	✓	.wma
AAC	32/44,1/48 kHz	16 -320 kbps	-	✓	✓	✓	.aac/ .m4a
WAV	32/44,1/48/88,2/ 96/176,4/192 kHz	-	16/24 bit	✓*2	✓	✓	.wav
FLAC	32/44,1/48/88,2/ 96/176,4/192 kHz	-	16/24 bit	✓*2	✓	✓	.flac
ALAC*1	32/44,1/48/ 88,2/96 kHz	-	16/24 bit	✓*2	✓	✓	.m4a
AIFF	32/44,1/48/88,2/ 96/176,4/192 kHz	-	16/24 bit	✓*2	✓	✓	.aif/ .aiff
DSD	2,8 MHz/5,6 MHz	-	1 bit	-	✓	✓	.dsf/ .dff

*1 Copyright [2012] [D&M Holdings, Inc.]

Fornito ai sensi della Licenza Apache versione 2.0 ("Licenza"). Questo file può essere utilizzato solo nel rispetto della Licenza. È possibile ottenere una copia della Licenza all'indirizzo

<http://www.apache.org/licenses/LICENSE-2.0>

*2 Questa voce può venire utilizzata solo per riprodurre file con una frequenza di campionamento di 32/44,1/48 kHz.

■ Numero massimo di file e cartelle riproducibili

Numero massimo di cartelle: 1.000

Numero massimo di file in una cartella: 2.000

NOTA

- Assicurarsi di dare ai file l'estensione. Non è possibile riprodurre file con altre estensioni o senza estensione.
- Le registrazioni effettuate possono essere usate solo privatamente, e non possono essere utilizzate per scopi diversi senza il consenso del proprietario dei diritti secondo la legge sul diritto d'autore.



- In questa unità è possibile riprodurre solo file musicali non protetti da copyright.
 - I contenuti scaricati da siti a pagamento su internet sono protetti da copyright. Inoltre, i file codificati in formato WMA quando copiati da CD, ecc. su un computer possono essere protetti da copyright, a seconda delle impostazioni del computer.
- Il numero massimo di file e cartelle che possono essere riprodotti varia a seconda di condizioni quali la lunghezza del nome file o del nome cartella o il numero di livelli nella gerarchia delle cartelle.

Ordine di riproduzione dei file musicali

Quando ci sono più cartelle contenenti file musicali, l'ordine di riproduzione delle cartelle è impostato automaticamente quando questa unità legge il supporto multimediale. I file presenti in ogni cartella vengono riprodotti nell'ordine in cui sono stati registrati sul supporto, a partire da quello con la data e l'ora meno recenti.

DVD-R/-RW/+R/+RW e CD-R/-RW

Per la riproduzione di file su DVD-R/-RW/+R/+RW o CD-R/-RW, vengono riprodotti per primi i file di tutte le cartelle del primo livello, poi quelli del secondo livello e a seguire quelli del terzo, e così via in questo ordine.



- L'ordine di riproduzione visualizzato su un PC potrebbe discostarsi dall'ordine di riproduzione effettivo.
- Con un DVD-R/-RW/+R/+RW e CD-R/-RW l'ordine di riproduzione potrebbe cambiare in funzione del software di scrittura.



Informazioni su dischi e file

I file musicali registrati su CD-R/-RW e DVD-R/-RW/+R/+RW vengono divisi in segmenti grandi (cartelle) e segmenti piccoli (file).

I file sono memorizzati in cartelle, quindi le cartelle possono essere sistemate per l'archiviazione in ordine gerarchico. L'unità può riconoscere fino a 8 livelli di cartelle.

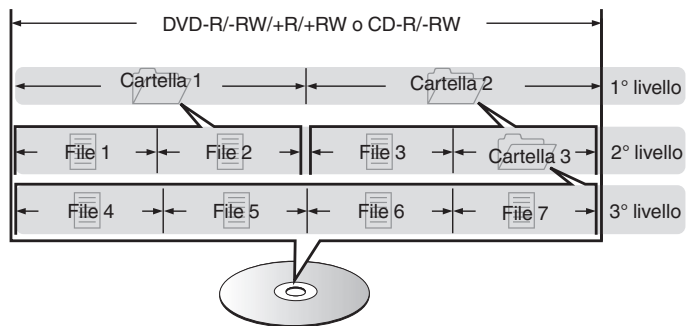

- Quando si intende scrivere file musicali su un disco DVD-R/-RW/+R/+RW o CD-R/-RW, impostare il formato del software di scrittura su "ISO9660". I file potrebbero non venire riprodotti correttamente, qualora vengano registrati in altri formati. Per i dettagli, vedere le istruzioni del software di scrittura utilizzato.

Precauzioni relative all'uso dei supporti

Inserimento di un disco

- Inserire il disco nel vassoio con il lato dell'etichetta rivolto verso l'alto.
- Prima di inserire il disco accertarsi che il vassoio porta-dischi sia completamente aperto.
- Inserire i dischi tenendoli in modo orizzontale, quelli da 12 cm nel vassoio guida esterno (Figura 1), quelli da 8 cm nel vassoio guida interno (Figura 2).

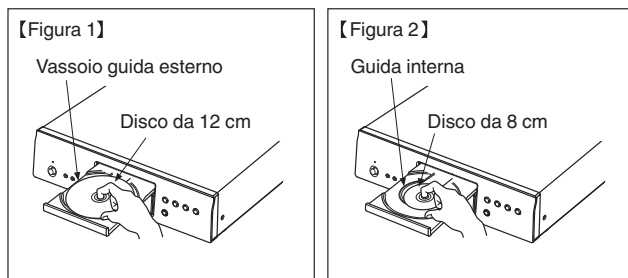

- Inserire dischi da 8 cm nella guida interna senza utilizzare un adattatore.



- Il messaggio "Unsupported" viene visualizzato se si carica un disco che non può essere riprodotto.
- "No Disc" viene visualizzato se il disco viene caricato capovolto o se non viene caricato alcun disco.

NOTA

- Caricare solo un disco per volta. Caricando due o più dischi si può danneggiare l'unità o graffiare i dischi.
- Non usare dischi crepati, ondulati o che siano stati riparati con nastro adesivo, ecc.
- Non usare dischi la cui parte adesiva di cellofan o colla, utilizzata per fissare l'etichetta, si è parzialmente staccata o dischi con tracce di nastro o adesivo rimossi. I suddetti dischi potrebbero bloccarsi all'interno del lettore danneggiandolo.
- Non utilizzare dischi con forme speciali, poiché potrebbero danneggiare l'unità.



- Non spingere il vassoio porta-dischi con le mani quando l'apparecchiatura è disalimentata. Si rischierebbe di danneggiare l'unità.
- Se l'unità viene lasciata in una stanza piena di fumo di sigarette o simili, la superficie del pickup ottico può sporcarsi e questo può non essere in grado di leggere correttamente i segnali.

Informazioni sulla gestione dei supporti

- Non lasciare impronte digitali, grasso o sporco sui dischi.
- Fare particolare attenzione a non graffiare i dischi durante l'estrazione dalla custodia.
- Non piegare né riscaldare i dischi.
- Non allargare il foro centrale.
- Non scrivere sul lato dell'etichetta (stampata) con una penna a sfera, una matita ecc, né attaccare una nuova etichetta sul disco.
- Si possono formare delle gocce di acqua sui dischi nel caso in cui questi vengano spostati repentinamente da un luogo freddo (dall'esterno per esempio) ad un luogo caldo; in tal caso non tentare di asciugarli usando un asciugacapelli o altro.
- Non conservare i dischi nei seguenti luoghi:
 1. Luoghi esposti a luce solare diretta per periodi di tempo prolungati
 2. Luoghi umidi o polverosi
 3. Luoghi esposti al calore di termosifoni, ecc.

Pulizia dei dischi

- In presenza di impronte o sporco su un disco, pulire con un panno prima di usare il disco.
- Per la pulizia dei dischi usare un set di pulizia disponibile in commercio oppure un panno morbido.

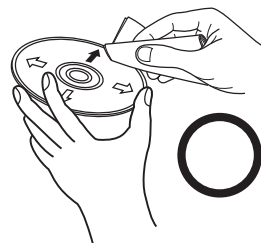

Strofinare leggermente il disco dall'interno verso l'esterno.

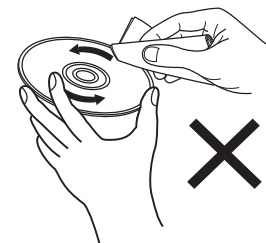

Non strofinare con movimento circolare.

NOTA

- Non utilizzare spray per dischi, agenti antistatici, benzene, diluente o altri solventi.

Spiegazione dei termini

Advanced AL32 Processing Plus

L'unità utilizza Advanced AL32 Processing Plus, ovvero la tecnologia Denon per la riproduzione delle forme d'onda analogiche. La riproducibilità dei segnali deboli viene aumentata mediante l'espansione dei dati digitali da 16 bit a 32 bit.

AIFF (Audio Interchange File Format)

Questo è un formato audio digitale non compresso e senza perdita di qualità. Utilizzare i file AIFF per masterizzare CD audio di alta qualità da brani importati. I file AIFF utilizzano circa 10 MB di spazio su disco al minuto.

ALAC (Apple Lossless Audio Codec)

Questo è un codec per un metodo di compressione senza perdita della qualità audio, sviluppato da Apple Inc. Questo codec può essere riprodotto su iTunes, iPod o iPhone. I dati compressi a circa il 60 – 70% possono essere decompressi in modo da ottenere esattamente gli stessi dati originali.

DSD (Direct-Stream Digital)

Uno dei metodi di registrazione dei dati audio è il rapporto segnale usato per memorizzare i segnali audio su un CD super audio, ed è un audio digitale modulato Δ - Σ .

FLAC

FLAC significa Free lossless Audio Codec, cioè un formato di file audio gratuito privo di perdite. Privo di perdite significa che l'audio viene compresso senza alcuna perdita di qualità.

Un esempio di licenza FLAC è illustrato di seguito.

Copyright (C) 2000, 2001, 2002, 2003, 2004, 2005, 2006, 2007, 2008, 2009 Josh Coalson

Redistribution and use in source and binary forms, with or without modification, are permitted provided that the following conditions are met:

- Redistributions of source code must retain the above copyright notice, this list of conditions and the following disclaimer.
- Redistributions in binary form must reproduce the above copyright notice, this list of conditions and the following disclaimer in the documentation and/or other materials provided with the distribution.
- Neither the name of the Xiph.org Foundation nor the names of its contributors may be used to endorse or promote products derived from this software without specific prior written permission.



THIS SOFTWARE IS PROVIDED BY THE COPYRIGHT HOLDERS AND CONTRIBUTORS "AS IS" AND ANY EXPRESS OR IMPLIED WARRANTIES, INCLUDING, BUT NOT LIMITED TO, THE IMPLIED WARRANTIES OF MERCHANTABILITY AND FITNESS FOR A PARTICULAR PURPOSE ARE DISCLAIMED. IN NO EVENT SHALL THE FOUNDATION OR CONTRIBUTORS BE LIABLE FOR ANY DIRECT, INDIRECT, INCIDENTAL, SPECIAL, EXEMPLARY, OR CONSEQUENTIAL DAMAGES (INCLUDING, BUT NOT LIMITED TO, PROCUREMENT OF SUBSTITUTE GOODS OR SERVICES; LOSS OF USE, DATA, OR PROFITS; OR BUSINESS INTERRUPTION) HOWEVER CAUSED AND ON ANY THEORY OF LIABILITY, WHETHER IN CONTRACT, STRICT LIABILITY, OR TORT (INCLUDING NEGLIGENCE OR OTHERWISE) ARISING IN ANY WAY OUT OF THE USE OF THIS SOFTWARE, EVEN IF ADVISED OF THE POSSIBILITY OF SUCH DAMAGE.

MP3 (MPEG Audio Layer-3)

È uno schema di compressione dati audio standardizzato a livello internazionale, che utilizza lo standard di compressione video "MPEG-1". Comprime volumi di dati rendendoli a fino a undici volte più piccoli rispetto agli originali, mantenendo la qualità del suono di un CD musicale.

WMA (Windows Media Audio)

Si tratta di una tecnologia di compressione audio sviluppata da Microsoft Corporation.

I dati WMA possono essere codificati mediante Windows Media® Player. Per codificare file WMA, utilizzare solo applicazioni autorizzate da Microsoft Corporation. Se si utilizza un'applicazione non autorizzata, il file potrebbe non funzionare correttamente.

Frequenza di campionamento

Il campionamento consiste nella lettura di un'onda sonora (segnale analogico) a intervalli regolari e nella riproduzione dell'altezza dell'onda dopo ciascuna lettura in formato digitalizzato (producendo un segnale digitale).

Il numero di letture eseguite in un secondo e chiamato "frequenza di campionamento". Maggiore è il valore, più il suono riprodotto si avvicina all'originale.

Gamma dinamica

La differenza fra il livello sonoro massimo non distorto ed il livello sonoro minimo percepibile al di sopra del rumore emesso dal dispositivo.

Downmix

Questa funzione converte il numero di canali dell'audio surround in un numero minore e li riproduce in base alla configurazione del sistema.



Bit rate

Quantità di dati audio registrati su un disco e letti in un secondo.

Finalizzazione

Questo processo permette di riprodurre DVD/CD registrati con un registratore CD utilizzando altri lettori.

PCM lineare

Segnale PCM (Pulse Code Modulation) non compresso. A differenza delle fonti audio con perdita di compressione come MP3, non vi è alcun deterioramento della qualità dell'audio o dell'intervallo dinamico.



Informazioni sui marchi



Adobe, il logo Adobe e Reader sono marchi registrati o marchi di Adobe Systems Incorporated negli Stati Uniti e/o in altri Paesi.



Specifiche tecniche

■ Prestazioni audio

- Uscita analogica

Canali:

Gamma di frequenza riproducibile:

Risposta frequenza riproducibile:

S/N:

Gamma dinamica:

Distorsione armonica:

Wow & flutter:

Livello di uscita:

Tipo di segnale:

Frequenza di campionamento:

Dischi utilizzabili:

[Super Audio CD]

2 canali

2 Hz – 100 kHz

2 Hz – 50 kHz (–3 dB)

119 dB (gamma udibile)

112 dB (gamma udibile)

0,0010 % (1 kHz, gamma udibile)

Al di sotto di limiti misurabili

2,0 V (10 k Ω /kohm)

DSD a 1 bit

2,8224 MHz

Super Audio CD

[CD]

2 canali

2 Hz – 20 kHz

2 Hz – 20 kHz (\pm 0,5 dB)

117 dB

101 dB

0,0016 % (a 1 kHz)

Al di sotto di limiti misurabili

2,0 V (10 k Ω /kohm)

PCM lineare a 16 bit

44,1 kHz

Compact Disc

- Uscita digitale

Coassiale:

Ottico:

Lunghezza d'onda emissione:

-

-

-

0,5 V_{p-p}/75 Ω /ohm

-15 – -21 dBm

660 nm

■ Generale

Alimentazione:	CA 230 V, 50/60 Hz
Consumo energetico:	24 W
Consumo energetico in modalità standby:	0,1 W o inferiore

Per motivi di miglioramento del prodotto, le specifiche tecniche ed il design sono soggetti a modifiche senza preavviso.

■ Dimensioni (unità: mm)

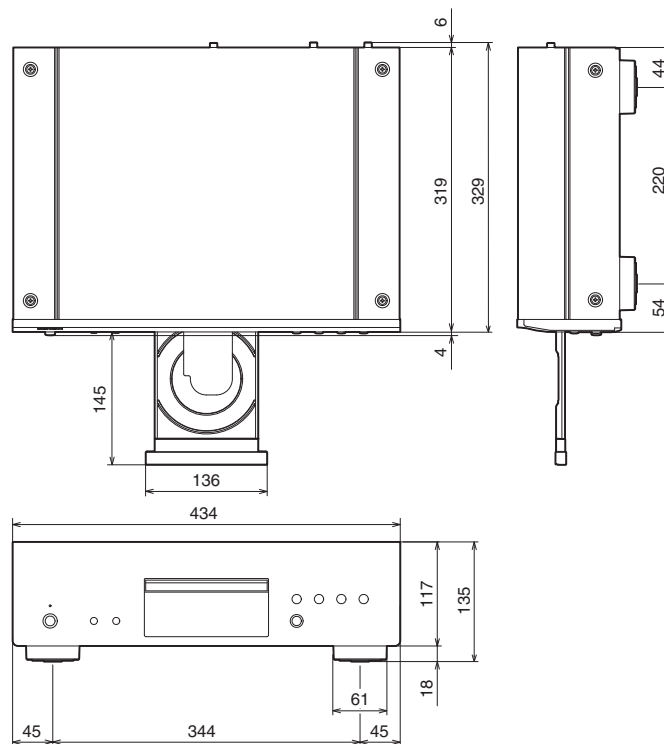

■ **Peso: 8,2 kg**

Indice analitico

A	
Amplificatore	19
C	
CD	27
Convertitore C/A	20
D	
DATA CD	31
Display	10
Dispositivo timer	21, 34
P	
Pannello anteriore	8
Pannello posteriore	11
R	
Riproduzione programmata	29
Risoluzione dei problemi	38
S	
Sintoamplificatore AV	20
Standby Automatico	35
Suggerimenti	37
T	
Telecomando	12
V	
Visualizzare la luminosità	25



DENON®

www.denon.com

3520 10480 00AD

Copyright © 2016 D&M Holdings Inc. All Rights Reserved.