

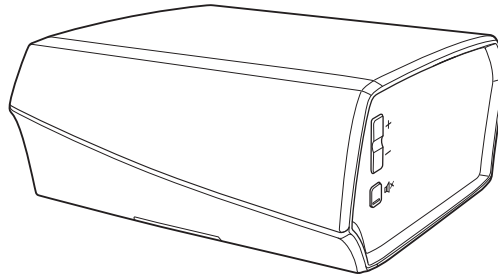

Kabelloser Vorverstärker

# Bedienungsanleitung

HEOS Link HS2



<b>Einführung</b>	<b>5</b>	Wiedergeben von Musik von einem USB-Speichergerät	24
<b>Bevor Sie beginnen</b>	<b>6</b>	Wiedergeben von Musik von einem Bluetooth-Gerät	25
Systemanforderungen	6	Kopplung des HEOS-Gerät mit Ihren Bluetooth-Geräten	25
Netzwerkanforderungen	6	HEOS-Konto	26
Anforderungen für die Steuerung	7	Was ist ein HEOS-Konto?	26
Lernen Sie Ihren HEOS Link kennen	8	Warum brauche ich ein HEOS-Konto?	26
Vorderseite	9	Eröffnen eines HEOS-Kontos	26
Bedienelemente	10	Ändern ihres HEOS-Kontos	26
Rückseite	11	Wiedergeben von Streaming-Musikdiensten	27
Aufstellen Ihres HEOS Link	13	Hinzufügen eines Musikdiensts	27
Anschließen externer Geräte	14	Ändern der Einstellungen eines Musikdiensts	27
Anschließen an einen Verstärker oder AV-Empfänger	14	Verwalten der Eingänge	28
Anschließen eines Subwoofers	14	Ändern des namens von eingängen	28
Anschließen eines Audio-Wiedergabegeräts	15	Ausblenden eines Eingangs	28
Anschließen eines USB-Speichergeräts	15	Verwalten ihres Telefons	29
Stromversorgung Ihres HEOS Link	16	Wiedergeben derselben Musik in mehreren Räumen	30
So erhalten Sie die HEOS-App	16	Gruppieren von Räumen	30
<b>Einrichten Ihres ersten HEOS Link</b>	<b>17</b>	Aufheben der Gruppierung von Räumen	31
<b>Hinzufügen weiterer HEOS-Geräte</b>	<b>18</b>	Gruppieren aller Räume (Partymodus)	32
Hinzufügen kabelgebundener HEOS-Geräte	18	Aufheben der Gruppierung aller Räume	33
Hinzufügen kabelloser HEOS-Geräte	18	Verwenden der Wiedergabewarteschlange	34
<b>Benutzung Ihres HEOS Link</b>	<b>19</b>	Jetzt wiedergeben	34
Auswählen eines Raums	19	Warteschlange ersetzen	34
Wiedergeben von Radio	20	Als nächstes wiedergeben	34
Wiedergeben von auf ihrem mobilen Gerät gespeicherter Musik	20	Ans Ende der Warteschlange	34
Wiedergeben von Musik auf ihrem Computer im Netzwerk oderauf einem NAS	21	Neuanordnen der Wiedergabewarteschlange	35
Musikwiedergabe über ein externes Audiogerät	22	Löschen von Titeln aus der Wiedergabewarteschlange	35
Streaming eines externen Audiogeräts auf ein beliebiges HEOS- Gerät	23	Löschen aller Titel aus der Wiedergabewarteschlange	36
		Speichern von Wiedergabelisten	36



Durchführen der wiederholten Wiedergabe und Zufallswiedergabe	36
Verwendung der Favoriten	37
Hinzufügen zu den HEOS-Favoriten	37
Löschen eines Senders aus den HEOS-Favoriten	37

<b>Vornehmen von Einstellungen</b>	<b>38</b>
Ändern des Namens eines HEOS Link	38
Ändern der drahtlosen Netzwerkverbindung	38
Einstellen des Equalizers	39
Einstellen der Audioqualität	39
Einstellen des Leitungsausgangs	39
Einstellen der Helligkeit von Statusleuchten	39
Erweiterte Einstellungen	40
Netzwerkeinstellungen	40
Informationen zur Drahtlos-Stromsparfunktion	40
Firmware-Upgrade	41
Über	41
<b>Externe Gerätesteuerung</b>	<b>42</b>
IP-Steuerung	42
IR-Steuerung	43
Trigger-Steuerung	44
Trigger-Ausgang	44



<b>Aktualisieren Ihres Systems</b>	<b>45</b>	<b>Tabelle zum LED-Status</b>	<b>57</b>
<b>Erweiterte Funktionen</b>	<b>46</b>	<b>Unterstützte Dateitypen und Codecs</b>	<b>64</b>
Gemeinsame Nutzung von Musik auf Ihrem mobilen Gerät	46	Unterstützte Audioformate (optisch)	64
Drahtlose Performance	46	<b>Technische Daten</b>	<b>65</b>
Fehlerbericht senden	47	<b>Informationen</b>	<b>67</b>
Zurücksetzen Ihrer Steuerungs-App	47	Marken	67
<b>Stromversorgung</b>	<b>48</b>		
Stromversorgungsmodi	48		
Schnellstartmodus	48		
Tiefes Standby	49		
Aus	49		
<b>Grundlegende Fehlersuche</b>	<b>50</b>		
Mein HEOS-Gerät lässt sich nicht über das Audiokabel an mein Netzwerk anschließen	50		
Ein mobiles Bluetooth-Gerät kann nicht mit dem HEOS-Gerät gekoppelt werden	51		
Es kann keine Musik über Bluetooth gehört werden	51		
Ich kann keine externen Geräte über IR und Trigger steuern	52		
Ich kann über den HEOS Link nichts hören	52		
Die Musik ist abgeschnitten oder verzögert manchmal	53		
Ich höre eine Verzögerung, wenn ich den externen Eingang mit meinem Fernseher verwende	53		
Der klang ist verzerrt, wenn ich den AUX-Eingang verwende	54		
Herstellen einer Verbindung zu einem WPS-Netzwerk	54		
Ich höre Geräusche vom OPTICAL OUT-Audio	54		
Zurücksetzen Ihres HEOS-Geräts	55		
Zurücksetzen des HEOS-Geräts auf Werkseinstellungen	55		
Kontaktieren Sie Denon	56		



Vielen Dank für den Kauf dieses HEOS-Produkts. Um einen fehlerfreien Betrieb sicherzustellen, lesen Sie bitte sorgfältig dieses Handbuch, bevor Sie das Gerät in Betrieb setzen.

#### HINWEIS

- DIESES DOKUMENT ENTHÄLT INFORMATIONEN, DIE SICH OHNE ANKÜNDIGUNG ÄNDERN KÖNNEN.  
Die neuesten Informationen finden Sie unter <http://www.HEOSbyDenon.com>

## Einführung

Der HEOS Link ist Bestandteil des drahtlosen HEOS-Soundsystems für mehrere Räume, mit dem Sie Ihre Lieblingsmusik jederzeit und überall in Ihrer Wohnung genießen können. Mithilfe Ihres vorhandenen Heim-Netzwerks und der HEOS-App auf Ihrem iOS- oder Android™-Gerät können Sie Musik aus Ihrer eigenen Musikbibliothek oder Musik von zahlreichen Online-Streaming-Musikdiensten durchsuchen und wiedergeben.

- Echtes Mehrraum-Audio – Sie können unterschiedliche Titel in unterschiedlichen Räumen oder den gleichen Titel in allen Räumen wiedergeben
- Die Verwendung Ihres vorhandenen drahtlosen Heim-Netzwerks ermöglicht eine schnelle und einfache Einrichtung
- Branchenführende Audiosynchronisierung zwischen HEOS-Geräten in Mikrosekunden
- Legendäre Audioqualität von Denon
- Wenn Sie es eilig haben, gelangen Sie in kürzester Zeit zu Ihrem einzigartigen Musikerlebnis, indem Sie den Schritten in der HEOS-Schnellanleitung folgen (im Lieferumfang Ihres HEOS-Geräts).



Weitere Informationen zu den Eigenschaften und Vorteilen Ihres HEOS Link finden Sie in dieser Bedienungsanleitung.



# Bevor Sie beginnen

---

## HINWEIS

- Wenn Sie bereits mindestens ein HEOS-Gerät installiert haben, können Sie diesen Abschnitt überspringen und mit "Hinzufügen weiterer HEOS-Geräte" fortfahren. (👉 S. 18)

## Systemanforderungen

Bevor Sie mit der Installation Ihres ersten HEOS-Geräts beginnen, stellen Sie sicher, dass Sie einige grundlegende Anforderungen verstehen und erfüllen.

### ■ Netzwerkanforderungen

**Wireless Router** – Um Ihr HEOS-Musiksystem zu verwenden, müssen Sie in Ihrer Wohnung über ein funktionsfähiges WLAN (Drahtlosnetzwerk) oder ein Ethernet-Netzwerk verfügen. Auch bei der Verbindung mit einem Ethernet-Netzwerk ist eine WLAN-Verbindung zum Router notwendig, um das System mithilfe der HEOS-Steuerungsapp steuern zu können. Wenn Sie kein WLAN besitzen, wenden Sie sich an Ihren örtlichen Denon-Händler oder einen Elektronikhändler, die Sie beim Kauf und der Installation eines WLANs in Ihrer Wohnung unterstützen werden.

**Hochgeschwindigkeits-Internetverbindung** – Zum Streamen von Musik vom Internet in Ihre Wohnung greift HEOS auf zahlreichen bekannten Online-Musikdiensten auf das Internet zu. HEOS wurde zudem konzipiert, um Ihnen Software-Aktualisierungen über Ihre Internetverbindung bereitzustellen. Die beste Leistung und Zuverlässigkeit erzielen Sie über DSL, Kabel oder Glasfaser. Bei langsameren Internetverbindungen wie über Satellit kann es zu Leistungsproblemen kommen.



## ■ Anforderungen für die Steuerung

Mithilfe der kostenlosen HEOS-App können Sie Ihr drahtloses HEOS-System für mehrere Räume über beliebige iOS- oder Android-Mobilgeräte, die folgende Mindestanforderungen erfüllen, steuern:



### Mindestanforderungen für iOS

- iOS 8.0 oder höher
- iPhone® 4S oder neuer
- iPad® 2 oder neuer
- iPod touch® (5. Generation) oder neuer



### Mindestanforderungen für Android

- Android OS 4.0 oder höher
- Alle Auflösungen



## Lernen Sie Ihren HEOS Link kennen

Entnehmen Sie Ihren HEOS Link der Verpackung und überprüfen Sie, ob folgende Artikel enthalten sind:

① HEOS Link

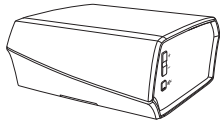

② Kurzanleitung



③ Sicherheitsdatenblätter



④ Garantie (nur für nordamerikanisches Modell)

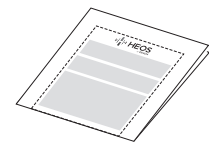

⑤ Erweiterter Schutzplan (nur für nordamerikanisches Modell)



⑥ Audio-/Einrichtungskabel

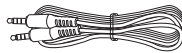

⑦ RCA-Kabel



⑧ Ethernet-Kabel

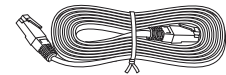

⑨ Netzkabel

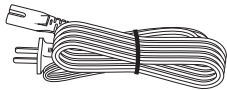

⑩ IR Direct-Kabel

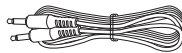

⑪ IR Emitter-Kabel

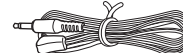

### HINWEIS

- Bitte verwenden Sie das im Lieferumfang Ihres Geräts enthaltene Netzkabel.





## ■ Vorderseite

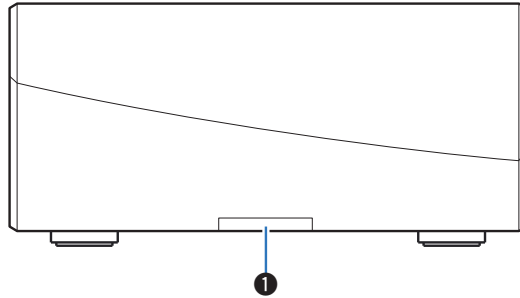

### ① Status-LED

Informationen zur LED-Farbe und ihrer Bedeutung finden Sie in der "Tabelle zum LED-Status". (☞ S. 57)



## ■ Bedienelemente

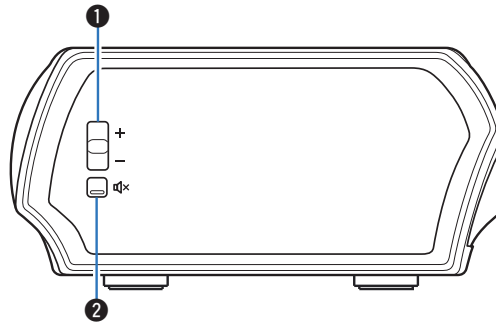

### ① Tasten für Lautstärke erhöhen/verringern (+, -)

Ermöglichen das Erhöhen oder Verringern der Lautstärke des HEOS-Geräts.

### ② Stummschalttaste (Mikrofon mit X)

Ermöglicht das Stummschalten des HEOS-Geräts oder die Aufhebung der Stummschaltung.



## ■ Rückseite

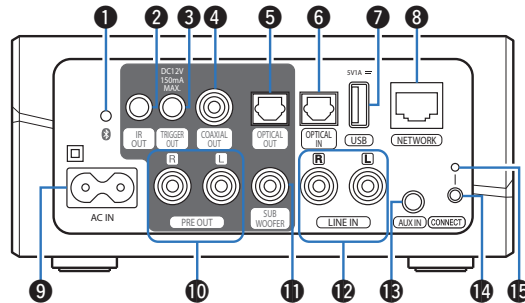

### 1 Bluetooth-Taste (📶)

Wird in den Bluetooth-Kopplungseinstellungen verwendet. (👉 S. 25)

### 2 IR-Ausgang (IR OUT)

Ermöglicht die Steuerung eines Denon AVR, PMA oder Systems. (👉 S. 43)

### 3 Trigger-Ausgang (TRIGGER OUT)

Ermöglicht das Senden eines 12 V-Signals für die Steuerung eines externen Verstärkers. (👉 S. 44)

### 4 Digitaler Audioausgang (COAXIAL OUT)

Ermöglicht den Anschluss dieses Geräts an einen Audioverstärker oder AV-Empfänger eines Audiosystems. (👉 S. 14)

### 5 Digitaler Audioausgang (OPTICAL OUT)

Ermöglicht den Anschluss dieses Geräts an einen Audioverstärker oder AV-Empfänger eines Audiosystems. (👉 S. 14)

### 6 Digitaler Audioeingang (OPTICAL IN)

Ermöglicht den Anschluss von Audiogeräten über ein digitales optisches Kabel. (👉 S. 15)

### 7 USB-Eingang (USB 5 V/1 A)

Ermöglicht den Anschluss von USB-Speichergeräten. (👉 S. 15)

### 8 NETWORK-Anschluss

Ermöglicht die Verbindung dieses Geräts mit dem kabelgebundenen Ethernet-Netzwerk. (👉 S. 18)

### 9 Wechselstromeingang (AC IN)

Ermöglicht den Anschluss des Netzkabels. (👉 S. 16)

### 10 Analoges Voraussgang (PRE OUT)

Ermöglicht den Anschluss dieses Geräts an einen Audioverstärker oder AV-Empfänger eines Audiosystems. (👉 S. 14)

### 11 Subwoofer-Anschluss (SUBWOOFER)

Ermöglicht die Verbindung dieses Geräts mit einem aktiven Subwoofer. (👉 S. 14)



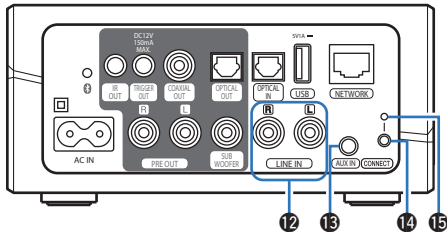

### 12 Analoge Audioanschlüsse (LINE IN)

Ermöglicht den Anschluss von Audiogeräten über ein Stereo-RCA-Kabel. (☞ S. 15)

### 13 AUX-Buchse (AUX IN)

Ermöglicht den Anschluss von Audiogeräten über ein 3,5-mm-Kabel. (☞ S. 15)  
Wird für das Hinzufügen des HEOS-Geräts zu Ihrem WLAN verwendet. (☞ S. 18)

### 14 CONNECT-Taste

Wird für die Wi-Fi-Einrichtung verwendet.

### 15 Verbindungsstatus-LED

Zeigt den Status dieses Geräts an. (☞ S. 57)



## Aufstellen Ihres HEOS Link

Der HEOS Link wurde so konzipiert, dass die HEOS-Audiofunktionalität für mehrere Räume auch für externe Geräte gilt und somit eine Audioverstärkung bietet. Stellen Sie Ihren HEOS Link an einem geeigneten Ort in der Nähe des Verstärkers auf, an den Sie ihn anschließen.

- Der HEOS Link muss sich innerhalb der Reichweite Ihres WLANs befinden.
- Der HEOS Link ist nicht wasserdicht. Stellen Sie ihn nicht in der Nähe von Wasserquellen auf, und setzen Sie ihn nicht Regen oder Schnee aus.

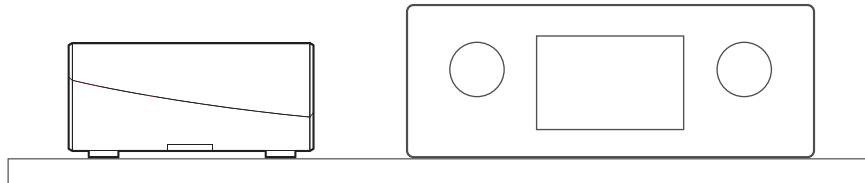

## Anschließen externer Geräte

### ■ Anschließen an einen Verstärker oder AV-Empfänger

Schließen Sie den PRE OUT-, COAXIAL OUT- oder OPTICAL OUT-Ausgang über geeignete Kabel an einen verfügbaren Eingang Ihres Verstärkers oder AV-Empfängers an.

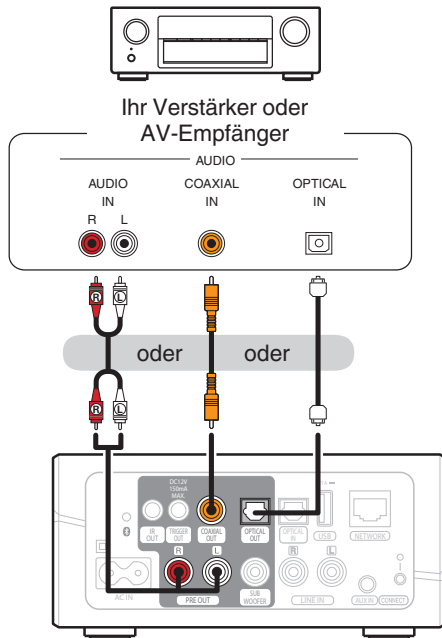

### ■ Anschließen eines Subwoofers

Schließen Sie den SUB WOOFER-Ausgang an einen Eingang Ihres aktiven Subwoofers oder Ihres Subwoofer-Verstärkers an.

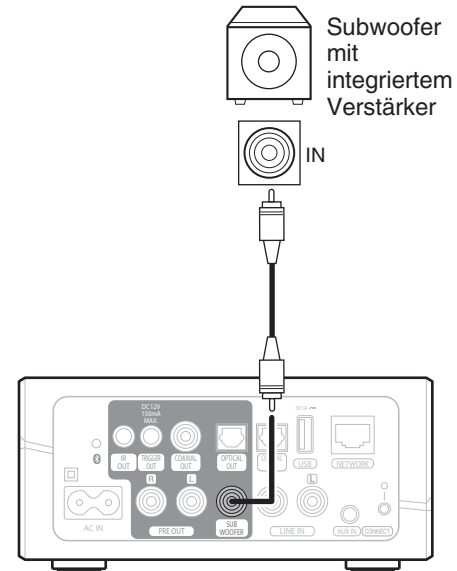

## ■ Anschließen eines Audio-Wiedergabegeräts

Schließen Sie den LINE IN-, AUX IN- oder OPTICAL IN-Eingang über geeignete Kabel an ein Gerät für die Audiowiedergabe (CD-Player, tragbarer Audio-Player etc.) an.

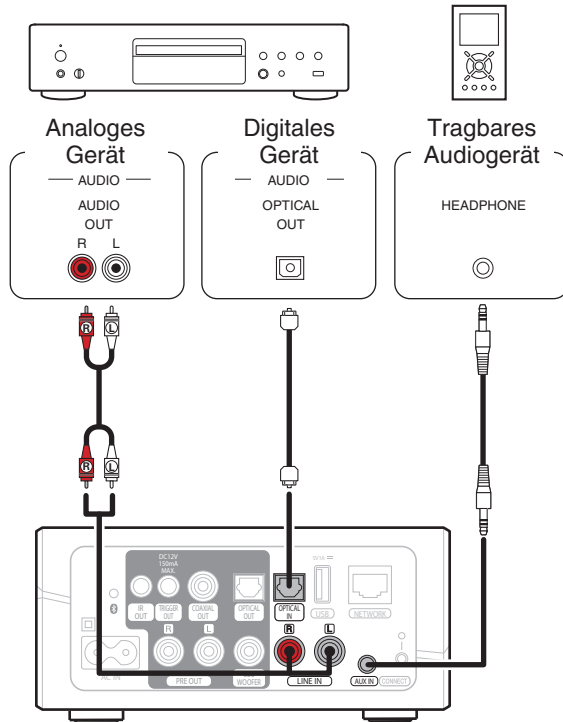

## ■ Anschließen eines USB-Speichergeräts

Schließen Sie ein mit FAT32 formatiertes USB-Speichergerät mit digitalen Musikdateien an einen verfügbaren USB-Anschluss an.

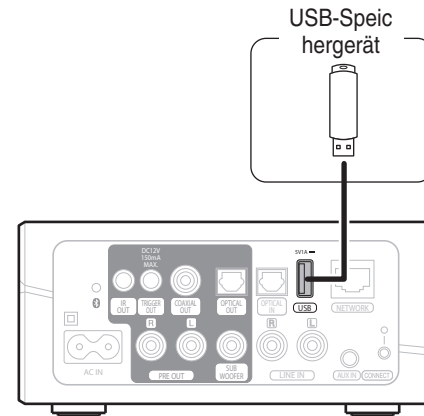

## Stromversorgung Ihres HEOS Link

Schließen Sie das mitgelieferte Netzkabel an der Rückseite des HEOS Link und den Stecker an einer Wandsteckdose an.

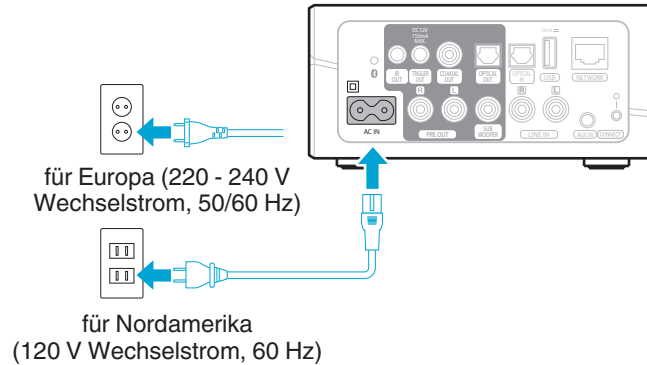

## So erhalten Sie die HEOS-App

Die HEOS-App ist das Herzstück des HEOS-Erlebnisses. Mit Ihrem mobilen Gerät und der HEOS App können Sie Ihr HEOS-System von überall in Ihrem Zuhause in Ihrer Handfläche einstellen, browsen, erkunden und steuern.

Laden Sie sich die HEOS-App für iOS oder Android im App Store®, im Google Play™ Store oder in Amazon herunter, indem Sie dort nach "HEOS" suchen.



Änderung der technischen Angaben und des Designs zum Zwecke der Verbesserung ohne Ankündigung vorbehalten.





# Einrichten Ihres ersten HEOS Link

Nachdem Sie Ihren HEOS Link an der gewünschten Position aufgestellt und die HEOS-App heruntergeladen haben, sind Sie bereit, den HEOS Link für die Musikwiedergabe zu konfigurieren. Dies erfordert einige einfache Schritte, in denen der HEOS Link mit dem bestehenden Heim-Netzwerk verbunden wird:

## Vorsicht

- Schließen Sie das Ethernet-Kabel NICHT an, wenn Sie den HEOS Link an ein WLAN anschließen möchten. Wenn Sie den HEOS Link mit einem kabelgebundenen Netzwerk verbinden möchten, schließen Sie ihn mithilfe des Ethernet-Kabels an das Netzwerk oder den Router an.

## 1 Stellen Sie sicher, dass Ihr mobiles Gerät mit Ihrem WLAN verbunden ist (demselben Netzwerk, mit dem Sie den HEOS Link verbinden möchten).

Sie können dies unter Einstellungen im WLAN-Menü Ihres iOS- oder Android-Geräts überprüfen.

### HINWEIS

- Wenn Ihr WLAN gesichert ist, müssen Sie das Kennwort kennen, um ein Verbindung mit dem Netzwerk herstellen zu können.

## 2 Legen Sie sich das mitgelieferte Audio-/Einrichtungskabel bereit.

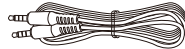

## 3 Starten Sie die HEOS-App auf Ihrem mobilen Gerät.



## 4 Tippen Sie auf dem Bildschirm auf “Jetzt konfigurieren”.

## 5 Folgen Sie den Anweisungen, um den HEOS Link Ihrem WLAN hinzuzufügen.

Die Wi-Fi-Einstellungen Ihres mobilen Geräts werden über das Audiokabel auf den HEOS Link kopiert.

### HINWEIS

- Wenn Sie Probleme mit der Verbindung Ihres HEOS-Geräts haben, sehen Sie im Abschnitt über die Fehlersuche nach. (🔍 S. 50)



## Hinzufügen weiterer HEOS-Geräte

Das drahtlose HEOS-Soundsystem für mehrere Räume ist ein echtes Mehrraum-Audiosystem, das automatisch die Audiowiedergabe zwischen mehreren HEOS-Geräten synchronisiert, sodass der Klang in unterschiedlichen Räumen perfekt synchron und in hervorragender Qualität wiedergegeben wird! Sie können Ihrem HEOS-System ganz einfach bis zu 32 Geräte hinzufügen.

### Hinzufügen kabelgebundener HEOS-Geräte

Schließen Sie die HEOS-Geräte mithilfe eines Ethernet-Kabels an Ihr Heim-Netzwerk an. Die HEOS-Geräte werden daraufhin in der HEOS-App im Bildschirm "Räume" als neuer Raum angezeigt.

Sie können den HEOS-Geräten auf Wunsch einen Namen zuweisen, um den Raum anzugeben, in dem Sie sie aufgestellt haben.



- Verwenden Sie nur im Fachhandel erhältliche geschirmte STP- oder ScTP LAN-Kabel (CAT-5 oder höher empfohlen).
- Der Netzwerkstecker darf nicht direkt mit dem LAN-/Ethernet-Anschluss des Computers verbunden werden.

### Hinzufügen kabelloser HEOS-Geräte

Sie können Ihrem HEOS-System weitere drahtlose HEOS-Geräte hinzufügen, indem Sie im Einstellungsmenü der HEOS-App "Gerät hinzufügen" auswählen und den Anleitungen folgen:



## Benutzung Ihres HEOS Link

Nachdem Sie Ihr HEOS-Gerät dem Netzwerk hinzugefügt und die HEOS-App auf dem mobilen Gerät installiert haben, können Sie ganz einfach mit der Wiedergabe Ihrer Musik beginnen. Sie können in jedem Raum andere Musik wiedergeben oder dieselbe Musik in perfekter Synchronisation in allen Räumen hören. Ganz wie Sie wollen!

### Auswählen eines Raums

Wenn Sie mehrere HEOS-Geräte besitzen, müssen Sie dem HEOS-System mitteilen, welches Gerät Sie steuern möchten:

- 1 Tippen Sie auf die Registerkarte “Räume”.**
- 2 Wählen Sie den Raum aus, den Sie steuern möchten.**
- 3 Tippen Sie auf die Registerkarte “Musik”, um eine Musikquelle auszuwählen oder auf die Registerkarte “Aktuelle Wiedergabe”, um festzulegen, was in dem ausgewählten Raum gespielt werden soll.**

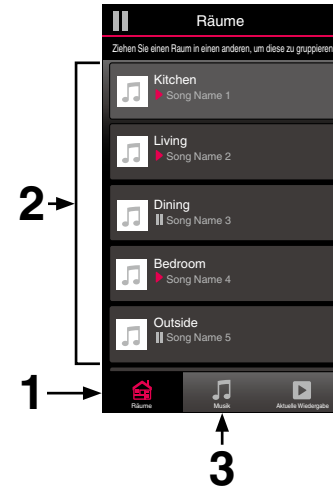

## Wiedergeben von Radio

Das HEOS-System ermöglicht über den Radiodienst Tuneln den Zugriff auf über 100.000 kostenlose Internetradio-Streams von überall auf der Welt. Tippen Sie im Hauptmenü "Musik" einfach auf das Tuneln-Logo, und durchsuchen Sie die nach praktischen Kategorien organisierten 100.000 Sender, bis Sie einen Ihrer Stimmung entsprechenden Sender gefunden haben.

### HINWEIS

- Wenn Sie ein Tuneln-Konto besitzen, können Sie sich unter "Einstellungen - Musikquellen - Tuneln" anmelden und auf alle Tuneln-Sender unter "Meine Favoriten" zugreifen.

■ ■ ■ Audiosignal

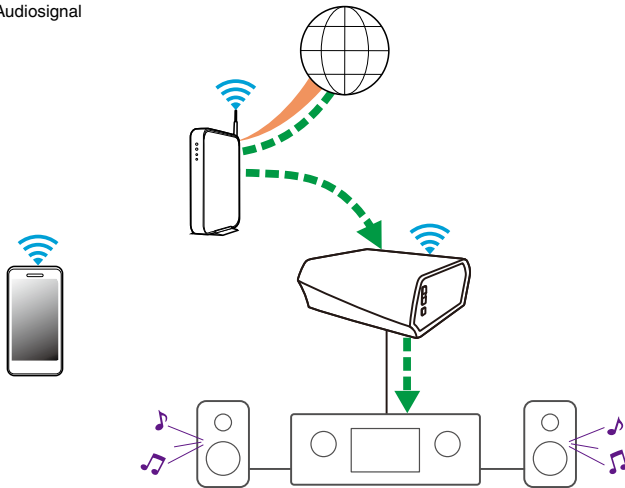

## Wiedergeben von auf ihrem mobilen Gerät gespeicherter Musik

- 1 Tippen Sie auf die Registerkarte "Musik".
- 2 Wählen Sie "Dieses Telefon/iPhone/iPod/iPad" aus.
- 3 Navigieren Sie zu der lokal auf Ihrem Telefon gespeicherten Musik, und wählen Sie einen Titel aus.

■ ■ ■ Audiosignal

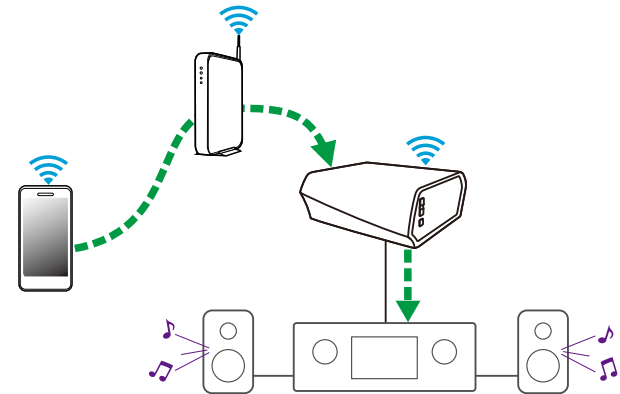

## Wiedergeben von Musik auf ihrem Computer im Netzwerk oder auf einem NAS

- 1 Wählen Sie auf der Registerkarte “Musik” die Option “Musikserver” aus.
- 2 Wählen Sie den Namen Ihres Computers im Netzwerk oder des NAS-Servers (Network Attached Storage) aus.
- 3 Navigieren Sie zu der auf Ihrem Computer/NAS gespeicherten Musik, und wählen Sie einen Titel aus.

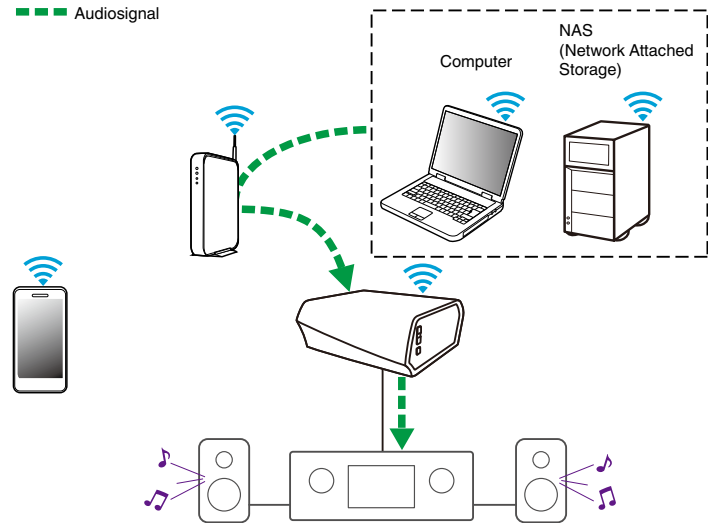

## Musikwiedergabe über ein externes Audiogerät

- 1** Schließen Sie ein externes Audiogerät an den digitalen optischen, den analogen RCA-Stereo- oder den analogen 3,5 mm Stereo-Eingang auf der Rückseite des HEOS Link an.
- 2** Wählen Sie auf der Registerkarte "Musik" die Option "Eingänge" aus.
- 3** Wählen Sie den Namen des HEOS Link sowie den Eingang aus, an den Sie das Audiogerät in Schritt 1 angeschlossen haben.
- 4** Starten Sie die Wiedergabe auf dem Audiogerät.

### HINWEIS

- Wenn ein Stereo-Audiokabel an AUX IN angeschlossen wird, wechselt die Quelle automatisch zu den Eingängen.

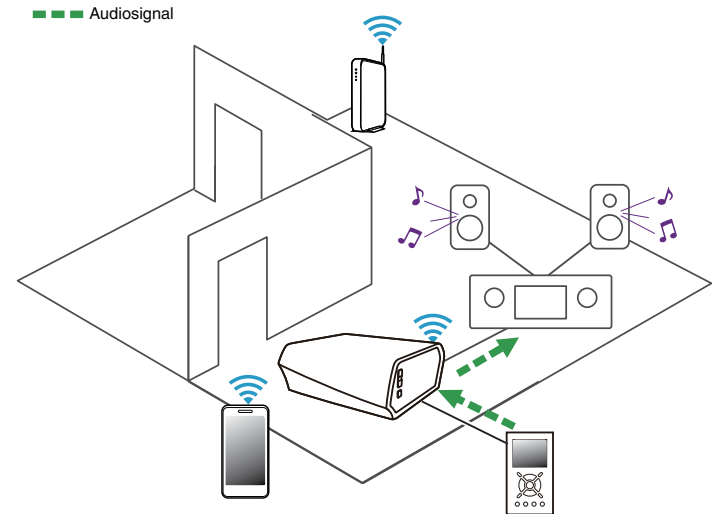

## Streaming eines externen Audiogeräts auf ein beliebiges HEOS-Gerät

Der Ton des Audiogeräts kann direkt über das ausgewählte Gerät wiedergeben oder digitalisiert über das Netzwerk an andere HEOS-Geräte gesendet werden.

- 1** Schließen Sie ein externes Audiogerät an den digitalen optischen, den analogen RCA-Stereo- oder den analogen 3,5 mm Stereo-Eingang auf der Rückseite des HEOS Link an.
- 2** Wählen Sie auf der Registerkarte "Musik" die Option "Eingänge" aus.
- 3** Wählen Sie den Namen des HEOS Link sowie den Eingang aus, an den Sie das Audiogerät in Schritt 1 angeschlossen haben.
- 4** Starten Sie die Wiedergabe auf dem Audiogerät.

### HINWEIS

- Wenn ein Stereo-Audiokabel an AUX IN angeschlossen wird, wechselt die Quelle automatisch zu den Eingängen.

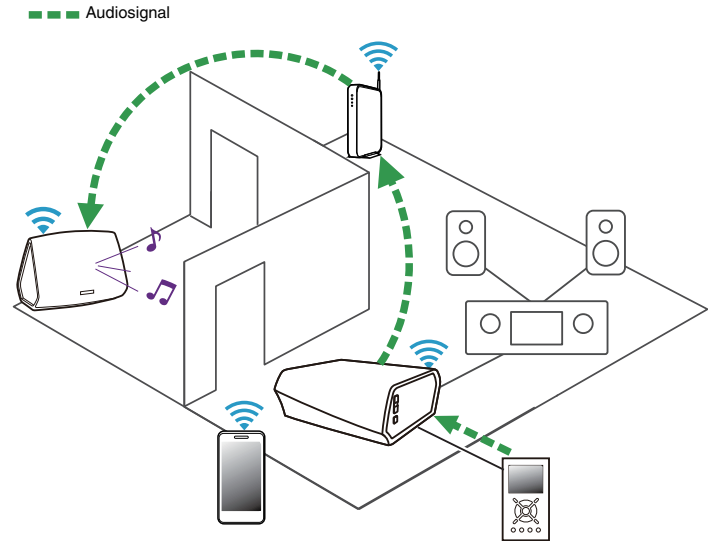

## Wiedergeben von Musik von einem USB-Speichergerät

- 1** Schließen Sie ein mit FAT32 formatiertes USB-Speichergerät am USB-Anschluss auf der Rückseite des HEOS Link an.
- 2** Wählen Sie auf der Registerkarte "Musik" die Option "USB-Musik" aus.
- 3** Wählen Sie den Namen des HEOS-Geräts aus.
- 4** Navigieren Sie zu der auf Ihrem USB-Speichergerät gespeicherten Musik, und wählen Sie einen Titel aus.

### HINWEIS

- Wenn auf Ihrem USB-Speichergerät eine große Anzahl Dateien gespeichert ist, kann es einige Minuten dauern, bis der Name Ihres HEOS-Geräts in der Liste "USB-Musik" angezeigt wird.
- Es ist nicht möglich, einen Computer mit einem USB-Kabel über den USB-Anschluss dieses Geräts anzuschließen und zu benutzen.

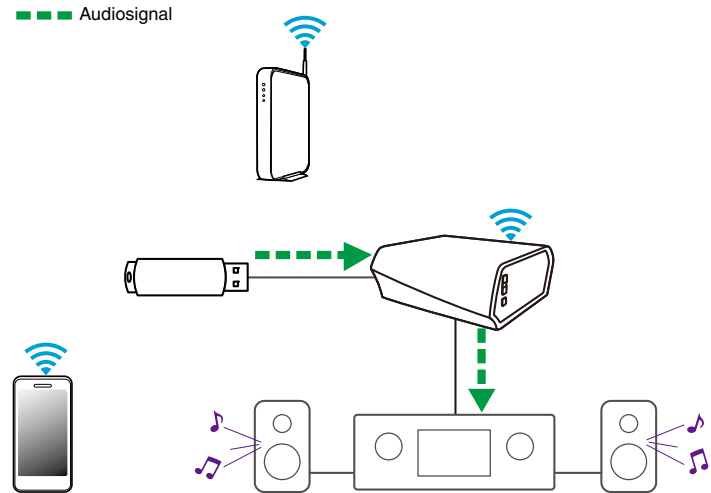



## Wiedergeben von Musik von einem Bluetooth-Gerät

### ■ Kopplung des HEOS-Gerät mit Ihren Bluetooth-Geräten

- 1** Aktivieren Sie die Bluetooth-Einstellung an Ihrem mobilen Gerät.
- 2** Halten Sie die Bluetooth-Taste (📶) an der Rückseite des HEOS Link 3 Sekunden lang gedrückt und lassen Sie die Taste los, sobald die Status-LED zweimal grün blinkt.
- 3** Wählen Sie in der Liste der verfügbaren Bluetooth-Geräte den Eintrag "HEOS Link" aus.  
Nach wenigen Sekunden wird Ihr mobiles Gerät anzeigen, dass es mit Ihrem HEOS Link verbunden ist.
- 4** Starten Sie mit einer beliebigen App auf Ihrem Gerät die Musikwiedergabe. Der Ton wird nun über den HEOS Link wiedergegeben.

#### HINWEIS

- Trennen und stellen Sie die Bluetooth-Verbindungen von Ihrem Bluetooth-Gerät erneut her.

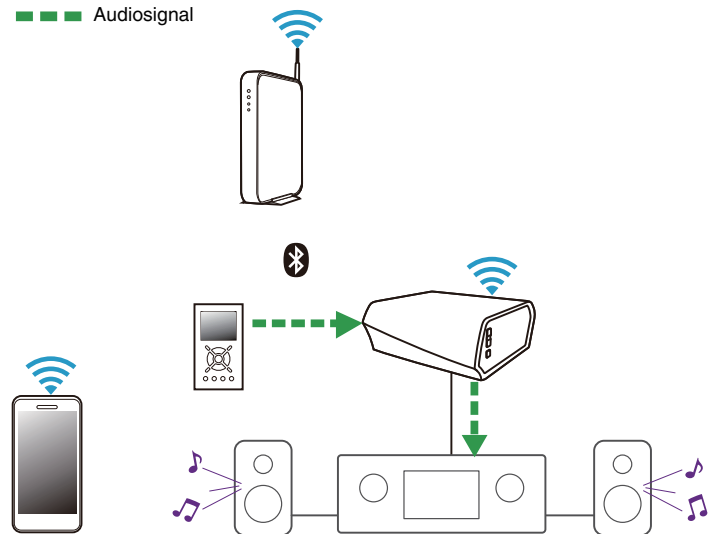

## HEOS-Konto

### ■ Was ist ein HEOS-Konto?

Das HEOS-Konto ist das Hauptkonto oder der "Schlüsselbund" für die Verwaltung aller Ihrer HEOS-Musikdienste mit einem einzigen Benutzernamen und Kennwort.

### ■ Warum brauche ich ein HEOS-Konto?

Mit dem HEOS-Konto brauchen Sie die Anmeldeinformationen für Ihre Musikdienste nur einmal einzugeben. Auf diese Weise können Sie mehrere Steuerungs-Apps auf unterschiedlichen Geräten schnell und einfach verwenden. Sie melden sich einfach auf einem beliebigen Gerät bei Ihrem HEOS-Konto an und haben Zugriff auf alle zugehörigen Musikdienste, Wiedergabeverläufe und benutzerdefinierten Wiedergabelisten, selbst, wenn Sie sich bei einem Freund befinden und Musik über dessen HEOS-System wiedergeben.

### ■ Eröffnen eines HEOS-Kontos

Wenn Sie erstmals versuchen, über das Hauptmenü "Musik" der HEOS-App auf einen Musikdienst zuzugreifen, werden Sie aufgefordert, ein HEOS-Konto zu eröffnen.

### ■ Ändern ihres HEOS-Kontos

- 1 Tippen Sie auf die Registerkarte "Musik".
- 2 Tippen Sie auf das Einstellungssymbol  in der linken oberen Ecke des Bildschirms.
- 3 Wählen Sie "HEOS Konto" aus.
- 4 Ändern Sie Ihre Position, ändern Sie Ihr Kennwort, löschen Sie Ihr Konto oder melden Sie sich von Ihrem Konto ab.



## Wiedergeben von Streaming-Musikdiensten

Ein Musikdienst ist ein Unternehmen, das über kostenlose oder bezahlte Abonnements online Zugriff auf riesige Musiksammlungen gewährt. In Abhängigkeit von Ihrem Heimatland stehen mehrere Optionen zur Auswahl. Weitere Informationen dazu, welche Dienste in Ihrem Land zur Verfügung stehen, finden Sie unter <http://www.HEOSbyDenon.com>

### ■ Hinzufügen eines Musikdienstes

Nachdem Sie ein HEOS-Konto eingerichtet haben, können Sie Ihrem HEOS-System unterstützte Musikdienste hinzufügen, indem Sie auf der Registerkarte "Musik" auf das Logo des Musikdienstes tippen.

Folgen Sie den Anweisungen auf dem Bildschirm, um dem ausgewählten Musikdienst Ihren Benutzernamen und Ihr Kennwort hinzuzufügen. Sie brauchen Ihre Kontoinformationen nur einmal einzugeben, da das HEOS-Konto Ihre Anmeldeinformationen sicher speichert, sodass Sie diese nicht jedes Mal einzugeben brauchen, wenn Sie Musik von diesem Dienst wiedergeben möchten.

Unter Einstellungen - Musikquellen - Online-Musik sind möglicherweise weitere Musikdienste verfügbar.

### ■ Ändern der Einstellungen eines Musikdienstes

- 1 Tippen Sie auf die Registerkarte "Musik".
- 2 Tippen Sie auf das Einstellungssymbol  in der linken oberen Ecke des Bildschirms.
- 3 Wählen Sie "Musikquellen" aus.
- 4 Wählen Sie "Online-Musik" aus.
- 5 Wählen Sie den Namen des Online-Musikdienstes aus, den Sie bearbeiten möchten.
- 6 Melden Sie sich ab und wieder an, um Ihren Benutzernamen und Ihr Kennwort mit Ihrem HEOS-Konto zu verknüpfen.
- 7 Wählen Sie "Fürs erste ausblenden" aus, damit das Logo des Dienstes nicht im Hauptmenü "Musik" angezeigt wird.



## Verwalten der Eingänge

Wenn Sie externe Audioquellenkomponenten an einen der Eingänge Ihrer HEOS-Geräte angeschlossen haben, können Sie die Standardnamen der Eingänge umbenennen, um die tatsächliche Quelle näher zu beschreiben oder nicht verwendete Eingänge auszublenden.

- 1 Tippen Sie zum Aufrufen des Einstellungsmenüs auf das Einstellungssymbol  in der oberen linken Ecke des Hauptmenüs "Musik".**
- 2 Wählen Sie "Musikquellen" aus.**
- 3 Wählen Sie "Eingänge" aus.**
- 4 Wählen Sie die HEOS-Geräte aus, an die Sie Ihr externes Audioquellengerät anschließen.**

### ■ Ändern des namens von eingängen

- 1 Wählen Sie den Namen des Eingangs aus, den Sie bearbeiten möchten.**
- 2 Wählen Sie "Name" aus.**
- 3 Wählen Sie einen Namen aus bzw. geben Sie einen neuen Namen ein, um die angeschlossene Quelle zu beschreiben.**
- 4 Wählen Sie zum Speichern Ihrer Änderungen die Speicherschaltfläche aus.**

### ■ Ausblenden eines Eingangs

- 1 Wählen Sie den Namen des Eingangs aus, den Sie bearbeiten möchten.**
- 2 Stellen Sie "Eingänge verbergen" auf EIN, um zu verhindern, dass dieser Eingang auf der Kachel für Eingänge im Hauptmenü "Musik" angezeigt wird.**



## Verwalten ihres Telefons

Sie können Ihr Smartphone oder Tablet ausblenden, wenn es nicht im Menü “Musikquellen” aufgelistet werden muss.

- 1 Tippen Sie zum Aufrufen des Einstellungsmenüs auf das Einstellungssymbol  in der oberen linken Ecke des Hauptmenüs “Musik”.**
- 2 Wählen Sie “Musikquellen” aus.**
- 3 Wählen Sie “Dieses Telefon/iPhone/iPod/iPad” aus.**
- 4 Stellen Sie “Dieses Telefon/iPhone/iPod/iPad” auf AUS, damit das Logo des Dienstes nicht im Hauptmenü “Musik” angezeigt wird.**



## Wiedergeben derselben Musik in mehreren Räumen

Das HEOS-System ist ein echtes Mehrraum-Audiosystem, das automatisch die Audiowiedergabe zwischen mehreren Geräten synchronisiert, sodass der Klang in unterschiedlichen Räumen perfekt synchron und in hervorragender Qualität wiedergegeben wird! Sie können Ihrem HEOS-System ganz einfach bis zu 32 Geräte hinzufügen.

Sie können bis zu 16 einzelne HEOS-Geräte zu einer Gruppe aus HEOS-Geräten zusammenfügen, die wie ein einziges HEOS-Gerät funktioniert.

### ■ Gruppieren von Räumen

- 1 Tippen Sie auf die Registerkarte "Räume".
- 2 Halten Sie den Finger auf einem Raum gedrückt, in dem keine Musik wiedergegeben wird.
- 3 Ziehen Sie ihn zu dem Raum, in dem Musik wiedergegeben wird (gekennzeichnet durch eine rote Umrandung), und heben Sie den Finger.

Die beiden Räume werden zu einer einzelnen Gerätegruppe zusammengeführt, und in beiden Räumen wird die gleiche Musik in perfekter Synchronisation wiedergegeben.

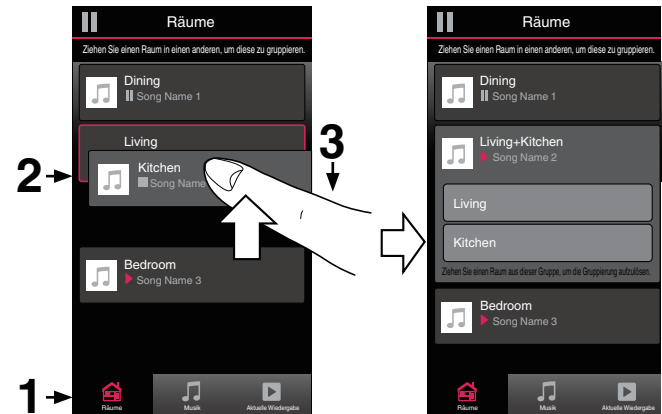

## ■ Aufheben der Gruppierung von Räumen

- 1 Tippen Sie auf die Registerkarte “Räume”.
- 2 Halten Sie den Finger auf einem Raum gedrückt, den Sie aus der Gruppe entfernen möchten.

### HINWEIS

- Sie können nicht den ersten Raum entfernen, in dem die Musik vor der Gruppierung wiedergegeben wurde.

- 3 Ziehen Sie den Raum aus der Gruppe, und heben Sie den Finger.

Die Musikwiedergabe in dem Raum, den Sie aus der Gruppe gezogen haben, wird beendet, jedoch in allen anderen Räumen fortgesetzt.

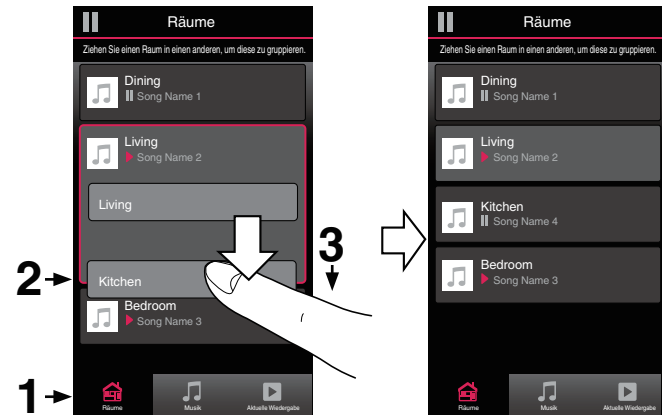

## ■ Gruppieren aller Räume (Partymodus)

Im Party-Modus können Sie durch eine “Zangen”-Geste bequem bis zu 16 Räume gruppieren.

- 1 Tippen Sie auf die Registerkarte “Räume”.**
- 2 Setzen Sie zwei Finger über der Liste der Räume auf den Bildschirm.**
- 3 Ziehen Sie die Finger schnell zusammen, und lassen Sie los.**

Alle Räume werden zusammengeführt und geben die gleiche Musik in perfekter Synchronisation wieder.

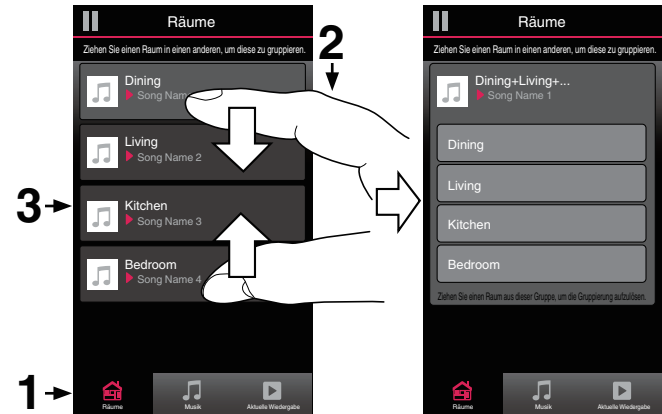



## ■ Aufheben der Gruppierung aller Räume

Durch die Geste des Spreizens von zwei Fingern können Sie ganz einfach die Gruppierung für alle Räume aufheben und den Partymodus beenden.

- 1 Tippen Sie auf die Registerkarte “Räume”.
- 2 Setzen Sie zwei Finger dicht nebeneinander über der Liste der Räume auf den Bildschirm.
- 3 Spreizen Sie schnell die beiden Finger, und lassen Sie los.

Für alle Räume wird die Gruppierung aufgehoben, und die Musikwiedergabe wird in allen Räumen beendet (mit Ausnahme des ursprünglichen “Hauptraums”, in dem die Musik vor der Gruppierung der Räume wiedergegeben wurde).



## Verwenden der Wiedergabewarteschlange

HEOS verwendet eine Wiedergabe "Warteschlange", in die die Musik eingefügt wird, die Sie wiedergeben möchten. Musik kann aus allen lokalen oder Online-Musikquellen ausgewählt werden (mit Ausnahme von vorprogrammierten Streams vom Typ "Radio" oder "Sender"). Diese Funktion besitzt Ähnlichkeiten mit einer Jukebox. Sie wählen etwas für die Wiedergabe aus (einen Titel, ein Album, eine Wiedergabeliste oder sogar Ihre gesamte Musiksammlung) und fügen dies der "Warteschlange" hinzu. Wenn Sie etwas für die Wiedergabe auswählen, werden Sie gefragt, wie Ihre Musik in die Warteschlange gestellt werden soll.

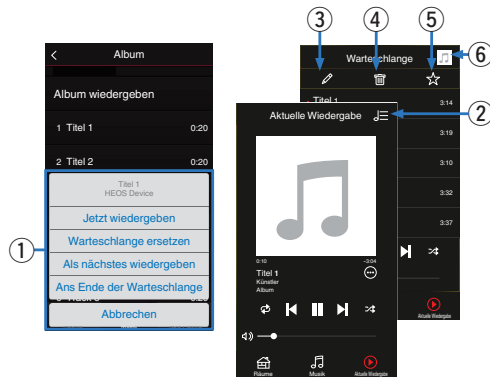

### 1 Warteschlangenmenü

Wenn Sie etwas für die Wiedergabe auswählen, werden Sie gefragt, wie Ihre Musik in die Warteschlange gestellt werden soll.

### 2 Warteschlangensymbol

### 3 Stiftsymbol

### 4 Löschsymbolsymbol

### 5 Speichersymbol

### 6 Coverbild oder HEOS-Symbol

Sie können zur Bildschirmanzeige "Aktuelle Wiedergabe" zurückkehren, indem Sie auf das Coverbild oder auf das HEOS-Symbol tippen.

### ■ Jetzt wiedergeben

Fügt das Element nach dem gerade wiedergegebenen Titel in die Warteschlange ein und gibt es sofort wieder.

### ■ Warteschlange ersetzen

Löscht die Warteschlange und gibt das ausgewählte Element sofort wieder.

### ■ Als nächstes wiedergeben

Fügt das Element hinter dem aktuellen Titel in die Warteschlange ein und gibt es nach dem Ende des aktuellen Titels wieder.



### ■ Ans Ende der Warteschlange

Fügt das Element am Ende der Warteschlange ein.





## Neuanordnen der Wiedergabewarteschlange

Nachdem Sie Titel in die Warteschlange eingefügt haben, können Sie diese neu anordnen oder einzelne Titel löschen.

- 1 Tippen Sie auf die Registerkarte “Aktuelle Wiedergabe”.**
- 2 Tippen Sie in der rechten oberen Ecke des Bildschirms auf das Warteschlangensymbol .**
- 3 Tippen Sie auf das Stiftsymbol , um den Bearbeitungsmodus aufzurufen.**
- 4 Ändern Sie die Reihenfolge in der Warteschlange, indem Sie das Listensymbol  rechts neben jeder Titelzeile nach oben oder unten ziehen.**

## Löschen von Titeln aus der Wiedergabewarteschlange



Sie können Titel der Reihe nach aus der Wiedergabewarteschlange löschen:

- 1 Tippen Sie auf die Registerkarte “Aktuelle Wiedergabe”.**
- 2 Tippen Sie in der rechten oberen Ecke des Bildschirms auf das Warteschlangensymbol .**
- 3 Tippen Sie auf das Stiftsymbol , um den Bearbeitungsmodus aufzurufen.**
- 4 Tippen Sie auf die Titel, die Sie löschen möchten.**
- 5 Tippen Sie auf das Löschsymbolsymbol , um alle ausgewählten Titel aus der Wiedergabewarteschlange zu löschen.**





## Löschen aller Titel aus der Wiedergabewarteschlange

Sie können alle Titel aus der Wiedergabewarteschlange löschen:

- 1 Tippen Sie auf die Registerkarte “Aktuelle Wiedergabe”.**
- 2 Tippen Sie in der rechten oberen Ecke des Bildschirms auf das Warteschlangensymbol .**
- 3 Tippen Sie auf das Löschsymbolsymbol , um zu bestätigen, dass Sie alle Titel aus der Warteschlange löschen möchten.**



## Speichern von Wiedergabelisten

Sie können die Wiedergabewarteschlange als HEOS-Wiedergabeliste speichern, sodass Sie diese später abrufen können. Die neue Wiedergabeliste steht auf jeder mit Ihrem HEOS-System verbundenen Steuerungs-App über die Schaltfläche “Playlists” auf der Registerkarte “Musik” zur Verfügung.

- 1 Tippen Sie auf die Registerkarte “Aktuelle Wiedergabe”.**
- 2 Tippen Sie in der rechten oberen Ecke des Bildschirms auf das Warteschlangensymbol .**
- 3 Tippen Sie auf das Speichersymbolsymbol .**
- 4 Geben Sie einen Namen für Ihre Playlist ein und tippen Sie auf das Symbol .**

## Durchführen der wiederholten Wiedergabe und Zufallswiedergabe

Die Wiedergabebedienelemente werden im Bildschirm “Aktuelle Wiedergabe” angezeigt.

- 1 Tippen Sie auf die Registerkarte “Aktuelle Wiedergabe”.**
- 2 Tippen Sie auf die Bedienelemente für Wiederholen  und Zufallswiedergabe .**



## Verwendung der Favoriten

HEOS verwendet die Funktion "HEOS Favoriten" für die Einreihung von Sendern in die Liste Ihrer Lieblingssender, damit Sie bevorzugte Sender schnell abspielen können.

Die Sender können aus Online-Musikquellen wie Streams vom Typ "Radio" oder "Sender" ausgewählt werden. Unter "HEOS Favoriten" wird eine Liste der Sender verschiedener Dienste angezeigt.

### ■ Hinzufügen zu den HEOS-Favoriten

Wählen Sie einen Sender einer Online-Musikquelle aus. Sobald der Menübildschirm für Aktionen angezeigt wird, wählen Sie "Sender zu HEOS Favoriten hinzufügen" aus.

#### HINWEIS

- Sie können hierfür auch die Option "Sender zu HEOS Favoriten hinzufügen" im Sendermenü des gerade abgespielten Senders auswählen.

### ■ Löschen eines Senders aus den HEOS-Favoriten

- 1 Tippen Sie auf die Registerkarte "Musik".
- 2 Wählen Sie "Favoriten" aus.
- 3 Tippen Sie auf das Stiftsymbol , um den Bearbeitungsmodus aufzurufen.
- 4 Tippen Sie auf die "Löschen", wenn Sie einen Sender löschen möchten.



## Vornehmen von Einstellungen

Sie können für jeden Ihrer HEOS Links im System bestimmte Einstellungen vornehmen:

- 1** Tippen Sie zum Aufrufen des Einstellungsmenüs auf das Einstellungssymbol  in der oberen linken Ecke des Hauptmenüs "Musik".
- 2** Wählen Sie "Meine Geräte" aus, um eine Liste Ihrer HEOS-Geräte anzuzeigen.
- 3** Wählen Sie den HEOS Link aus, für den Sie Einstellungen vornehmen möchten.

### Ändern des Namens eines HEOS Link

- 1** Wählen Sie "Name" aus.
- 2** Wählen Sie einen neuen Namen für Ihren HEOS Link aus, oder geben Sie einen neuen Namen ein.
- 3** Tippen Sie auf das Symbol , um Ihre Änderungen zu speichern.

### Ändern der drahtlosen Netzwerkverbindung

- 1** Wählen Sie "Netzwerk" aus.
- 2** Es wird eine Liste der drahtlosen Netzwerke angezeigt, auf die Ihr HEOS Link zugreifen kann.
- 3** Wählen Sie das Netzwerk aus, mit dem Sie den HEOS Link verbinden möchten.
- 4** Warten Sie, bis sich die Netzwerkverbindung des HEOS Link geändert hat.

#### HINWEIS

- Ein kabelgebundenes Netzwerk wird automatisch ausgewählt, sobald das Gerät mit einem kabelgebundenen Ethernet-Netzwerk verbunden wird. Wenn Sie wieder eine Verbindung mit einem drahtlosen Netzwerk herstellen möchten, trennen Sie das Ethernet-Kabel an der Rückseite des Geräts.



## Einstellen des Equalizers

- 1 Wählen Sie "EQ" aus.
- 2 Passen Sie die Einstellungen für "Höhen" oder "Bass" an.



- Tippen Sie auf die Schaltfläche "Reset", um die Standardeinstellungen wiederherzustellen.

### HINWEIS

- Die Equalizer-Funktion wird für den Anschluss COAXIAL OUT und den Anschluss OPTICAL OUT deaktiviert.

## Einstellen der Audioqualität

Wählt die Option für die Transcodierung zum Neusenden von Audio von einem HEOS-Gerät an ein anderes HEOS-Gerät (oder an eine Gruppe von Geräten) über das Netzwerk. Wenn dies auf Hoch eingestellt ist, werden Audioquellen mit hoher Bitrate, die vom ersten Gerät ausgegeben werden (wie zum Beispiel Analog-Eingang, WAV, FLAC und PCM), transcodiert, um einen möglichst zuverlässigen Audiostream sicherzustellen. (S. 23)

- 1 Wählen Sie "Qualität" aus.
- 2 Wählen Sie "Normal" (Standard) oder "Hoch" aus.



- Wenn Sie "Hoch" ausgewählt haben und beim Streaming von Quellen von einem Gerät zu einem anderen Gerät Audioaussetzer auftreten, wählen Sie bitte "Normal" (Standard) aus.

## Einstellen des Leitungsausgangs

- 1 Wählen Sie "Ausgangspegel" aus.
- 2 Wählen Sie Fest (fixed) aus, damit die Lautstärke beim optimalen Pegel fixiert wird. Wählen Sie alternativ Variabel (nur Analog-Ausgang) aus, damit Sie die Lautstärke über den Wiedergabebildschirm "Now Playing" steuern können.



- Wenn Sie die IP-Steuerung aktivieren, wird "Ausgangspegel" ausgeblendet und seine Änderung wird erzwungen.

### HINWEIS

- Der Line-Out-Pegel wird für den Anschluss COAXIAL OUT und den Anschluss OPTICAL OUT deaktiviert.

## Einstellen der Helligkeit von Statusleuchten

- 1 Wählen Sie "Status-LED" aus.
- 2 Stellen Sie die Statusleuchte heller oder dunkler ein. Sie können die Statusleuchte auch ganz ausschalten, indem Sie den Schieber auf die Position OFF stellen.



## Erweiterte Einstellungen

### Vorsicht

- Durch die Änderung dieser Einstellungen kann das Gerät vom Netzwerk getrennt werden, sodass es nicht mehr verwendbar ist. Verwenden Sie diese Funktionen nur, wenn Sie mit den erweiterten Einstellungen vertraut sind.

## ■ Netzwerkeinstellungen

- 1 Wählen Sie “Erweitert” aus.**
- 2 Wählen Sie die Registerkarte “NETWORK SETTINGS” aus.**
- 3 Führen Sie einen Bildlauf nach unten aus, um alle Optionen anzuzeigen für:**
  - a. Network Interface (Ethernet or Wireless)**
  - b. Wireless Settings**
  - c. IP Address Settings (Automatic or Manual)**
  - d. Wireless Power Saving**
- 4 Tippen Sie auf Save Settings, um die neuen Einstellungen zu übernehmen, oder auf Cancel Changes, um zu den vorherigen Einstellungen zurückzukehren.**

## ■ Informationen zur Drahtlos-Stromsparfunktion

Die Drahtlos-Stromsparfunktion ermöglicht eine Stromersparnis, indem sie die Stromzufuhr des drahtlosen Funksystems im Inneren des HEOS-Geräts ausschaltet, sobald das Gerät an ein Ethernet-Netzwerk angeschlossen wird. Wenn Sie das Ethernet-Kabel vom HEOS-Gerät abziehen, schaltet sich die Drahtlos-Stromsparfunktion automatisch ab. Stattdessen schaltet sich das drahtlose Funksystem ein, damit das HEOS-Gerät über Ihr drahtloses Netzwerk gefunden werden kann.

### HINWEIS

- Wenn die Drahtlos-Stromsparfunktion aktiviert ist (ON), wird der Wi-Fi-Strom vorübergehend eingeschaltet, sobald Sie in der HEOS-App den Bildschirm 'Meine Geräte - (Meine Geräte) - Netzwerk' aufrufen oder die Verbindungstaste am Gerät drücken.





## ■ Firmware-Upgrade

- 1 Wählen Sie “Erweitert” aus.
- 2 Wählen Sie die Registerkarte “FIRMWARE UPDATE” aus.

### Update status

Suchen Sie manuell nach einem Firmware-Upgrade.

### Allow updates

ON  
(Standard): Genehmigt Updates

OFF: Genehmigt keine Updates

- 3 Wählen Sie **Save Settings** aus, um die neuen Einstellungen zu übernehmen, oder **Cancel Changes**, um zu den vorherigen Einstellungen zurückzukehren.

## ■ Über

Anzeigen technischer Details des HEOS-Gerätes.

- 1 Wählen Sie “Erweitert” aus.
- 2 Wählen Sie die Registerkarte “ABOUT” aus.
- 3 Führen Sie einen Bildlauf nach unten aus, um Informationen zu folgenden Elementen des Geräts anzuzeigen:
  - a. Hardware
  - b. Software
  - c. Device



# Externe Gerätesteuerung

Der HEOS Link lässt sich eng mit den meisten AVR, Vorverstärkern und Hi-Fi-Systemen von Denon integrieren, sodass Sie diese bedienen können, als ob es sich um ein Gerät handelt.

Sie können Ihren HEOS Link so konfigurieren, dass dem angeschlossenen Gerät mitgeteilt wird, wann es ein- und ausgeschaltet werden soll, welcher Eingang der richtige ist und wie Lautstärke und Stummschaltung eingestellt werden sollen.

Sie können für jeden Ihrer HEOS Links im System bestimmte Einstellungen vornehmen:

- 1 Tippen Sie zum Aufrufen des Einstellungsmenüs auf das Einstellungssymbol  in der oberen linken Ecke des Hauptmenüs "Musik".**
- 2 Wählen Sie "Meine Geräte" aus, um eine Liste Ihrer Geräte anzuzeigen.**
- 3 Wählen Sie einen HEOS Link aus.**
- 4 Wählen Sie "Steuerung" aus.**
- 5 Wählen Sie die Methode aus, die sich für Ihre Konfiguration am besten eignet:**

## ■ IP-Steuerung

Bei AV-Empfänger-Modellen von Denon, die nach 2010 in den Handel gekommen sind, kann die IP-Steuerung genutzt werden, wenn die Empfänger mit demselben Netzwerk verbunden sind wie der HEOS Link und die Steuerungsgeräte.

- 1 Wählen Sie IP aus.**
- 2 Wählen Sie den AVR aus, mit dem Ihr HEOS Link verbunden ist.**
- 3 Wählen Sie den Eingang an dem AVR aus, mit dem Ihr HEOS Link verbunden ist.**
- 4 Wählen Sie "Done" aus.**

### HINWEIS

Sie können die Verbindung mit dem AVR testen, indem Sie die Ein-/Aus-Tasten und die Eingabetasten drücken.

- Wenn die IP-Steuerung festgelegt ist, wird eine Änderung der folgenden Einstellungen erzwungen.
  - Ausgangspegel: Fest



## ■ IR-Steuerung

Die IR-Steuerung kann bei AV-Empfängermodellen von Denon genutzt werden, die nach 2010 vertrieben wurden. Schließen Sie ein geeignetes IR-Steuerkabel zwischen Ihrem AV-Empfänger oder Verstärker und dem HEOS Link an. Verwenden Sie für die Verbindung abhängig von den Eingangsfähigkeiten für die IR-Steuerung Ihres Geräts das IR-Direktkabel oder das IR-Senderkabel (beide im Lieferumfang enthalten).

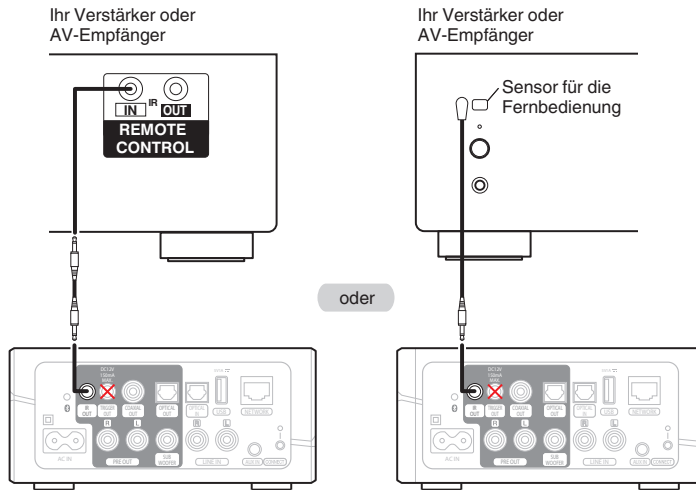

### HINWEIS

- Falscher Anschluss des IR-Steuerkabels (IR-Direktkabel/IR-Senderkabel) an den Trigger-Ausg.-Anschluss von HEOS Link kann den angeschlossenen AV-Empfänger, den Verstärker oder das IR-Senderkabel beschädigen.

- 1 Wählen Sie IR aus.
- 2 Wählen Sie den Gerätetyp (AVR, PMA oder System) aus, mit dem Sie Ihren HEOS Link über IR verbunden haben.
- 3 Wählen Sie den Eingang an dem Gerät aus, mit dem Ihr HEOS Link verbunden ist.
- 4 Wählen Sie "Done" aus.

### HINWEIS

- Sie können die Verbindung mit dem AVR testen, indem Sie die Ein-/Aus-Tasten und die Eingabetasten drücken.



## ■ Trigger-Steuerung

Wenn der Verstärker, der an dieses Gerät angeschlossen werden soll, über einen Trigger-Eingangsanschluss verfügt, schließen Sie diesen mit dem 3,5-mm-Kabel (nicht im Lieferumfang enthalten) an die TRIGGER OUT-Buchse dieses Geräts an. Von der TRIGGER OUT-Buchse wird ein Signal von bis zu 12 V/150 mA ausgegeben.

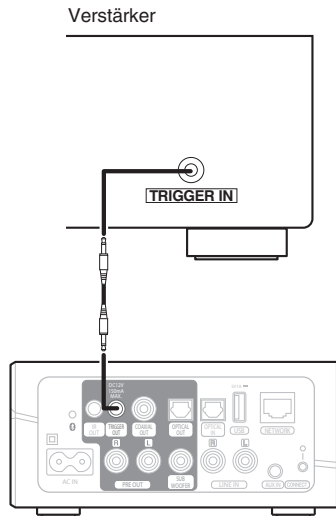

### HINWEIS

- Verbinden Sie die TRIGGER OUT-Buchsen mit einem monauralen Cinch-Kabel. Verwenden Sie kein Stereo-Cinch-Kabel.

## ■ Trigger-Ausgang

Wählen Sie die Trigger-Steuerung aus, wenn Sie Ihren HEOS an einen Leistungsverstärker anschließen, der einen Trigger-Eingang mit +12 V unterstützt.

Der Verstärker kann über die HEOS-App ein- und ausgeschaltet werden.

**1 Wählen Sie "Trigger" aus.**

**2 Wählen Sie "Done" aus.**

### HINWEIS

- Sie können die Verbindung mit dem Verstärker testen, indem Sie die Ein-/Aus-Tasten im Bildschirm für die Einstellung für den Verstärker drücken.



# Aktualisieren Ihres Systems

HEOS bietet die Möglichkeit, über Ihre Hochgeschwindigkeits-Internetverbindung erweiterte und aktualisierte Funktionen bereitzustellen. Folgen Sie den Anweisungen auf dem Bildschirm, um das HEOS-Gerät und/oder die Steuerungs-App zu aktualisieren.

- 1** Tippen Sie zum Aufrufen des Einstellungsmenüs auf das Einstellungssymbol  in der oberen linken Ecke des Hauptmenüs "Musik".
- 2** Wählen Sie "Software-Aktualisierung" aus.

## Auf Update überprüfen

---

Folgen Sie den Anweisungen auf dem Bildschirm, um alle verfügbaren Updates für Ihr HEOS-System zu installieren.

---

## Autom. Update

ON (Standard):	Zutreffende Updates werden automatisch ausgeführt.
OFF:	Die HEOS-App benachrichtigt Sie über zutreffende Updates.

---



## Erweiterte Funktionen

Das HEOS-System verfügt über einige erweiterte Funktionen, die Sie kennenlernen sollten, nachdem Sie mit den Grundfunktionen vertraut sind. Gehen Sie folgendermaßen vor, um auf die erweiterten Funktionen des HEOS-Systems zuzugreifen:

- 1 Tippen Sie zum Aufrufen des Einstellungsmenüs auf das Einstellungssymbol  in der oberen linken Ecke des Hauptmenüs "Musik".**
- 2 Tippen Sie auf "Erweiterte Einstellungen", um eine Liste der verfügbaren Einstellungen anzuzeigen.**

### Gemeinsame Nutzung von Musik auf Ihrem mobilen Gerät

Die HEOS-App besitzt eine Funktion mit dem Namen "Musikfreigabe", über die Sie die lokal auf Ihrem mobilen Gerät gespeicherte Musik mit anderen Benutzern der HEOS-App in Ihrem lokalen Netzwerk gemeinsam verwenden können. Um diese Funktion zu aktivieren, tippen Sie auf "Musikfreigabe", und wählen Sie anschließend "EIN" aus.

Der Name des von Ihnen freigegebenen Geräts wird als Musikserver angezeigt, sodass andere HEOS-Controller-Apps diesen durchsuchen und Musik über Ihr Gerät wiedergeben können.

### Drahtlose Performance

Sie können den WLAN-Status des HEOS-Geräts überprüfen.

#### Qualität

Sehr gut / Gut / Schlecht

#### HINWEIS

- Wenn die Qualität im HEOS-Gerät "Schlecht" ist, stellen Sie sicher, dass Ihre HEOS-Geräte nicht in der Nähe von anderen elektronischen Geräten, die Störungen bei Drahtlos-Verbindungen hervorrufen können (wie Mikrowellenherde, schnurlose Telefone, Fernsehgeräte usw.), positioniert sind.

#### Signal

Sehr gut / Gut / Schlecht

#### HINWEIS

- Wenn der Signalpegel des HEOS-Geräts "Schlecht" ist, stellen Sie sicher, dass Ihre HEOS-Geräte sich in Reichweite Ihres WLAN-Netzwerks befinden.



## Fehlerbericht senden

Wenn Sie Probleme mit Ihrem Netzwerk oder dem HEOS-System haben, werden Sie möglicherweise von einem Mitarbeiter des Denon-Kundendiensts gebeten, diese Option zu verwenden. Mit dieser Funktion werden automatisch Diagnoseinformationen über Ihr HEOS-System an den Denon-Kundendienst übermittelt.

### HINWEIS

- Es werden keine persönlichen Daten gesendet, und die Daten werden niemals an Dritte weitergegeben.

## Zurücksetzen Ihrer Steuerungs-App

Mit dieser Funktion wird die Steuerungs-App auf den ursprünglichen Installationszustand zurückgesetzt, ohne dass Sie diese entfernen und aus dem App Store herunterladen und neu installieren müssen.



# Stromversorgung

## Stromversorgungsmodi

### ■ Schnellstartmodus

Das HEOS-Gerät wechselt automatisch in den "Quick Start Mode", um in den folgenden Fällen Strom zu sparen.

Die Status-LED blendet ab, wenn der Modus auf Schnellstartmodus eingestellt wird.

### □ Ethernet

Nach ca. 20 Minuten ohne Betrieb und ohne Netzwerkzugang nach der Wiedergabe von Musik über Ethernet.

### □ Wi-Fi

Nach ca. 20 Minuten ohne Betrieb und ohne Netzwerkzugriff nach dem Abspielen von Musik über Wi-Fi.

### □ USB

Nach ungefähr 20 Minuten ohne Betrieb und ohne Netzwerkzugriff nach der Wiedergabe von Musik von einem USB-Speichergerät.

### □ Bluetooth

Nachdem die Bluetooth-Verbindung getrennt wurde und darüber hinaus nach der Wiedergabe von Musik über Bluetooth etwa 20 Minuten keine Bedienung und kein Netzwerkzugriff erfolgt.

### □ AUX IN

Nach ungefähr 20 Minuten ohne Eingaben, nachdem das AUX-Kabel gezogen wurde.

### □ OPT IN

Nach etwa 20 Minuten ohne Eingabe, nachdem die Wiedergabe des optischen Geräts in der HEOS-App beendet wurde.





## ■ Tiefes Standby

Das Gerät kann auch automatisch in den Modus "Tiefes Standby" wechseln, wenn die kabelgebundene oder WLAN-Netzwerkverbindung im "Schnellstartmodus" länger als 60 Minuten getrennt ist. Im Modus Tiefes Standby erlischt die LED auf der Vorderseite.

Drücken Sie die Lautstärke- oder die Stummschalttaste, um ein HEOS-Gerät aus dem Modus Tiefes Standby zu "erwecken", daraufhin beginnt die LED auf der Vorderseite wieder zu leuchten.



- Sie können auch 3 Sekunden lang auf die Stumm-Taste drücken, um das Gerät in den Deep-Standby-Modus zu versetzen.

## ■ Aus

Um das Gerät vollständig auszuschalten, müssen Sie den Netzstecker aus der Steckdose abziehen.



## Grundlegende Fehlersuche

### Mein HEOS-Gerät lässt sich nicht über das Audiokabel an mein Netzwerk anschließen

Lösung	Siehe Seite
<ul style="list-style-type: none"><li>• Stellen Sie sicher, dass Ihr mobiles Gerät mit Ihrem drahtlosen Netzwerk verbunden ist, bevor Sie das Gerät einrichten.</li></ul>	<a href="#">17</a>
<ul style="list-style-type: none"><li>• Alternativ können Sie das Gerät mithilfe des mitgelieferten Ethernet-Kabels an Ihren Netzwerk-Router anschließen. Sobald die Verbindung über Ethernet hergestellt wurde, sollte die HEOS-App das Gerät erkennen. Dann können Sie es manuell über "Einstellungen/Meine Geräte/Gerätename/Erweitert/Network Settings" in Ihr drahtloses Netzwerk verschieben.</li></ul>	<a href="#">18</a> <a href="#">18</a>



## Ein mobiles Bluetooth-Gerät kann nicht mit dem HEOS-Gerät gekoppelt werden

Lösung	Siehe Seite
<ul style="list-style-type: none"> <li>Die vom mobilen Bluetooth-Gerät hergestellte Verbindung funktioniert nicht ordnungsgemäß. Schalten Sie das mobile Gerät aus und wieder ein, entfernen Sie die Kopplungsinformationen und koppeln Sie die HEOS Bar erneut mit dem mobilen Gerät.</li> </ul>	<u>22</u>

## Es kann keine Musik über Bluetooth gehört werden

Lösung	Siehe Seite
<ul style="list-style-type: none"> <li>Ihr mobiles Bluetooth-Gerät wurde nicht mit dem HEOS-Gerät gekoppelt. Koppeln Sie das HEOS-Gerät erneut mit dem mobilen Gerät.</li> </ul>	<u>25</u>
<ul style="list-style-type: none"> <li>Das HEOS-Gerät befindet sich im Wi-Fi- oder Aux-Eingangsmodus oder in einem ähnlichen Modus. Koppeln und verbinden Sie das Bluetooth-Gerät mit dem HEOS-Gerät.</li> </ul>	-
<ul style="list-style-type: none"> <li>Das mobile Bluetooth-Gerät ist mit einem anderen Audiogerät verbunden. Vergewissern Sie sich, dass Ihr Bluetooth-Gerät mit dem HEOS-Gerät verbunden ist.</li> </ul>	-
<ul style="list-style-type: none"> <li>Die Lautstärke am mobilen Bluetooth-Gerät ist zu niedrig eingestellt. Prüfen Sie die Lautstärke am mobilen Bluetooth-Gerät. Prüfen Sie die Lautstärke am HEOS-Gerät.</li> </ul>	-



## Ich kann keine externen Geräte über IR und Trigger steuern

Lösung	Siehe Seite
<ul style="list-style-type: none"> <li>Überprüfen Sie die Steuerungskabelverbindung zwischen dem HEOS Link und dem AV-Empfänger oder Verstärker.</li> </ul>	<u>42</u>

## Ich kann über den HEOS Link nichts hören

Lösung	Siehe Seite
<ul style="list-style-type: none"> <li>Überprüfen Sie die Verbindung zwischen dem HEOS Link und dem AV-Empfänger oder Verstärker.</li> </ul>	<u>14</u>
<ul style="list-style-type: none"> <li>Überprüfen Sie, ob für den AV-Empfänger oder Verstärker die richtige Eingangsquelle verwendet wird.</li> </ul>	-
<ul style="list-style-type: none"> <li>Überprüfen Sie, ob für Ihren HEOS Link und den AV-Empfänger oder Verstärker die richtige Lautstärke eingestellt ist.</li> </ul>	-
<ul style="list-style-type: none"> <li>Überprüfen Sie, ob das an den HEOS Link angeschlossene Gerät richtig angeschlossen ist und ob die Wiedergabe richtig funktioniert.</li> </ul>	<u>15</u>



## Die Musik ist abgeschnitten oder verzögert manchmal

Lösung	Siehe Seite
<ul style="list-style-type: none"> <li>• Stellen Sie sicher, dass Ihre Internetverbindung ordnungsgemäß arbeitet. Wenn Sie Ihr Netzwerk mit anderen Benutzern und Geräten teilen, benutzen sie möglicherweise den größten Teil Ihrer Bandbreite (besonders, wenn Sie Videos streamen).</li> </ul>	<u>6</u>
<ul style="list-style-type: none"> <li>• Stellen Sie sicher, dass sich Ihre HEOS-Geräte in Reichweite Ihres Drahtlosnetzwerks befinden.</li> </ul>	<u>46</u>
<ul style="list-style-type: none"> <li>• Stellen Sie sicher, dass Sie Ihre HEOS-Geräte nicht in der Nähe von anderen elektronischen Geräten, die Störungen bei Drahtlos-Verbindungen hervorrufen können (wie Mikrowellenöfen, schnurlose Telefone, Fernsehgeräte usw.), positioniert sind.</li> </ul>	<u>46</u>

## Ich höre eine Verzögerung, wenn ich den externen Eingang mit meinem Fernseher verwende

Lösung	Siehe Seite
<ul style="list-style-type: none"> <li>• Wenn Sie den externen Eingang mit Ihrer Kabel- oder Satellitenbox verbinden, um den TV-Ton über mehrere HEOS-Geräte zu genießen, hören Sie möglicherweise eine Verzögerung zwischen dem Bild, wenn Sie jemanden sprechen sehen, und dem Ton, den Sie hören. Der Grund dafür ist, dass das HEOS-System den Ton vor der Übertragung zu den HEOS-Geräten puffern muss, damit er alle Geräte gleichzeitig erreicht.</li> </ul>	-
<ul style="list-style-type: none"> <li>• Sie können diese Verzögerung verhindern, indem Sie nur über das Gerät hören, das direkt an die Set-Top-Box angeschlossen ist.</li> </ul>	-



## Der klang ist verzerrt, wenn ich den AUX-Eingang verwende

Lösung	Siehe Seite
<ul style="list-style-type: none"> <li>Die Signale der Analog-Ausgänge mancher Quellen können sehr stark sein. Wenn der Eingangspegel des Quellengeräts hoch eingestellt ist, kann dies zu einer Überlastung bei den Eingängen des HEOS-Geräts führen. Dies führt nur in seltenen Fällen zu einer Beschädigung, kann jedoch Tonverzerrungen zur Folge haben. Stellen Sie die Lautstärke der Quelle anfangs daher auf einen mittleren bis niedrigen Pegel ein, und erhöhen Sie die Lautstärke danach je nach Bedarf. Falls der Ton verzerrt ist, verringern Sie die Lautstärke am Gerät.</li> </ul>	<p align="center"><u>39</u></p>

## Herstellen einer Verbindung zu einem WPS-Netzwerk

Lösung	Siehe Seite
<p>Wenn Ihr WLAN-Router WPS (Wi-Fi Protected Setup™) unterstützt, kann Ihr kabelloses HEOS-Gerät optional mit Ihrem Netzwerk über die "Knopfdruck"-Methode durch die folgenden Schritte verbunden werden:</p> <p>Wi-Fi Protected Setup™ ist ein Warenzeichen von Wi-Fi Alliance.</p> <ol style="list-style-type: none"> <li>1. Drücken Sie die WPS-Schaltfläche auf Ihrem Router.</li> <li>2. Halten Sie innerhalb von 2 Minuten die Connect-Taste auf der Rückseite des HEOS-Geräts für 3 Sekunden gedrückt.</li> <li>3. Die LED an der Vorderseite des Geräts blinkt für einige Sekunden grün, während es sich mit Ihrem WPS-Router verbindet.</li> <li>4. Wenn die Verbindung hergestellt ist, leuchtet die LED auf der Vorderseite des Geräts stetig blau.</li> </ol>	<p align="center"><u>6</u></p>

## Ich höre Geräusche vom OPTICAL OUT-Audio

Lösung	Siehe Seite
<ul style="list-style-type: none"> <li>Wenn die Lautstärke des verbundenen Verstärkers zu laut ist, wird ein Geräusch hörbar. Reduzieren Sie in diesem Fall die Lautstärke des verbundenen Verstärkers.</li> </ul>	<p align="center"><u>39</u></p>



## Zurücksetzen Ihres HEOS-Geräts

Lösung	Siehe Seite
<p>Das Zurücksetzen Ihres HEOS-Geräts löscht die kabellosen Netzwerkeinstellungen, den EQ und den Namen, aber die aktuelle Software bleibt erhalten. Sie müssen "Einstellungen - Gerät hinzufügen" verwenden, um das HEOS-Gerät wieder mit Ihrem Heim-Netzwerk zu verbinden, bevor es verwendet werden kann.</p> <p>Wenn Sie Ihr HEOS-Gerät zurücksetzen möchten, halten Sie die Verbindungs- und Bluetooth-Tasten auf der Rückseite des HEOS-Geräts 5 Sekunden lang gedrückt, bis die vordere LED gelb zu blinken beginnt.</p>	–

## Zurücksetzen des HEOS-Geräts auf Werkseinstellungen

Lösung	Siehe Seite
<p>Das Zurücksetzen des HEOS-Geräts auf die Werkseinstellungen löscht alle Einstellungen und stellt die im Werk installierte Software wieder her.</p> <p><b>Vorsicht</b></p> <ul style="list-style-type: none"> <li>• Alle Einstellungen werden gelöscht, und die Software wird höchstwahrscheinlich zurückgestuft!</li> </ul> <p>Zum Zurücksetzen Ihres HEOS-Geräts auf die Werkseinstellungen ziehen Sie das Netzkabel aus der Netzsteckdose. Halten Sie die Bluetooth-Taste auf der Rückseite des HEOS-Geräts gedrückt, schließen Sie das Netzkabel wieder an, und halten Sie die Taste gedrückt, bis die vordere LED gelb zu blinken beginnt.</p>	–

\* Weitere Informationen finden Sie unter <http://www.HEOSbyDenon.com>



## Kontaktieren Sie Denon

**Nur für USA und Kanada:**

Wenn Sie mit Ihrem HEOS-Gerät weitere Hilfe benötigen, wenden Sie sich bitte über den Denon-Kundendienst an HEOS:

Website: [www.HEOSbyDenon.com/Support](http://www.HEOSbyDenon.com/Support)

E-Mail: [Support@HEOSbyDenon.com](mailto:Support@HEOSbyDenon.com)

Live Chat: [www.HEOSbyDenon.com/LiveChat](http://www.HEOSbyDenon.com/LiveChat)

Telefon: Gebührenfrei (855) 499 2820

(MO-FR 10:00 Uhr bis 22 Uhr EST (Östliche Standardzeit) SA 12:00 Uhr bis 20:00 Uhr EST)

**Für die anderen Regionen:**

Wenn Sie weitere Hilfe bei der Lösung eines Problems benötigen, wenden Sie sich bitte an Ihren lokalen Denon-Kundendienst oder besuchen Sie <http://www.HEOSbyDenon.com>



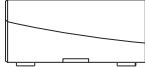
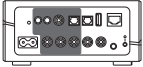
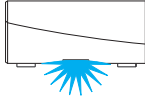
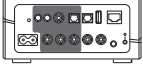
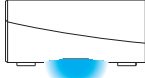
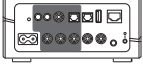
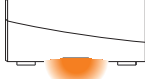
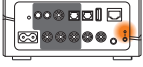
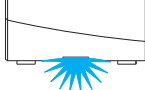
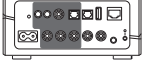

## Tabelle zum LED-Status

Gerätebetrieb	Beschreibung	Aktion der LED auf der Vorderseite	Aktion der LED auf der Rückseite
Aus	Kein Stromnetz oder Tiefes Standby	 (Aus)	 (Aus)
Anschluss	Startend	 (blinkend)	 (Aus)
Ein	Fertig konfiguriert und mit dem Netzwerk verbunden	 (dauerhaft)	 (Aus)
Ein	Nicht mit dem Netzwerk verbunden	 (dauerhaft)	 (dauerhaft)
Netzwerkwechsel	Herstellen der Verbindung mit dem Netzwerk	 (blinken)	 (Aus)

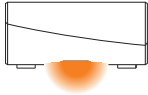
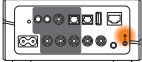
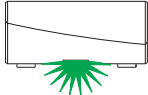
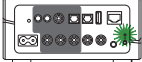
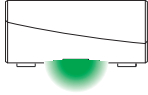
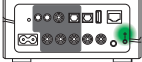
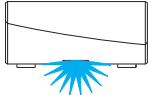
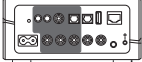

Gerätebetrieb	Beschreibung	Aktion der LED auf der Vorderseite	Aktion der LED auf der Rückseite
Einrichtung	Nicht verbunden	 (dauerhaft)	 (dauerhaft)
	CONNECT-Taste wurde gedrückt	 (blinken)	 (blinkend)
	Kabelverbindung ist OK	 (dauerhaft)	 (dauerhaft)
	Herstellen der Verbindung mit dem Netzwerk	 (blinken)	 (Aus)

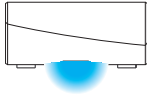
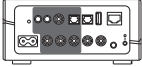
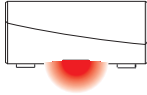
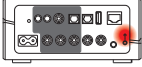
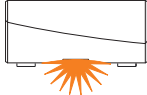
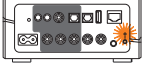
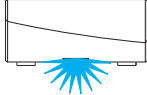
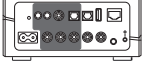
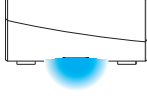
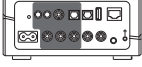

Gerätebetrieb	Beschreibung	Aktion der LED auf der Vorderseite	Aktion der LED auf der Rückseite
Einrichtung	Konfiguriert und mit dem Netzwerk verbunden	 (dauerhaft)	 (Aus)
	Fehler	 (dauerhaft)	 (dauerhaft)
Aktualisierung	Aktualisierung wird ausgeführt	 (blinken)	 (blinken)
	Neustart wird ausgeführt	 (blinken)	 (Aus)
	Fertig konfiguriert und mit dem Netzwerk verbunden	 (dauerhaft)	 (Aus)



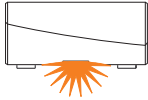
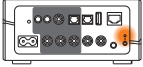
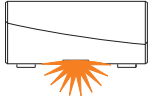
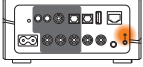
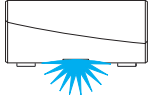
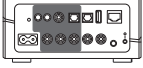
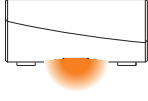
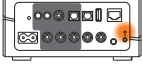

Gerätebetrieb	Beschreibung	Aktion der LED auf der Vorderseite	Aktion der LED auf der Rückseite
Zurücksetzen	Soft Reset – Benutzereinstellungen werden zurückgesetzt	 (schnell blinkend)	 (dauerhaft)
	Hard Reset – Zurücksetzen auf Werkseinstellungen	 (blinken)	 (dauerhaft)
	Neustart wird ausgeführt	 (blinken)	 (Aus)
	Bereit – Nicht konfiguriert	 (dauerhaft)	 (dauerhaft)

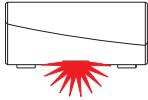
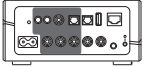
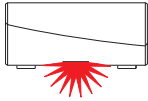
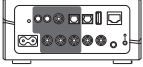
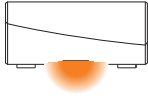
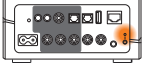
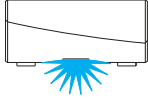
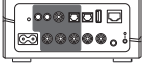
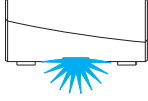
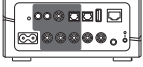

Gerätebetrieb	Beschreibung	Aktion der LED auf der Vorderseite	Aktion der LED auf der Rückseite
Fehler	Firmware-Fehler	 (langsam blinkend (NICHT ausblendend))	 (Aus)
	Hardware-Fehler	 (schnell blinkend)	 (Aus)
	Netzwerk-Fehler	 (dauerhaft)	 (dauerhaft)
Lautstärkeänderung		 (schnell blinkend)	 (Aus)
Stumm		 (langsam blinkend)	 (Aus)

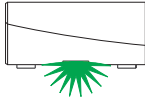
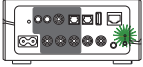
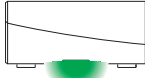
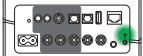
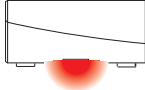
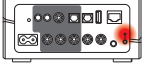
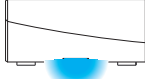
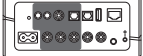

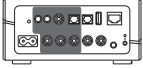
Gerätebetrieb	Beschreibung	Aktion der LED auf der Vorderseite	Aktion der LED auf der Rückseite
WPS	Eine WPS-Sitzung ist aktiv	 (schnell blinkend)	 (schnell blinkend)
	WPS verbunden	 (für 3 Sek. dauerhaft)	 (dauerhaft)
	WPS-Zeitüberschreitung	 (für 3 Sek. dauerhaft)	 (dauerhaft)
Stromversorgung	Schnellstartmodus	 (gedimmt dauerhaft)	 (Aus)
	Tiefes Standby	 (Aus)	 (Aus)

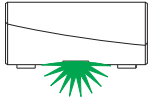
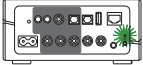
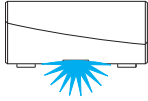
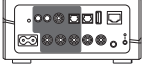
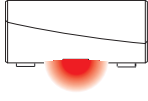
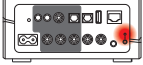

Gerätebetrieb	Beschreibung	Aktion der LED auf der Vorderseite	Aktion der LED auf der Rückseite
Bluetooth	Bluetooth-Kopplung ist aktiv	 (zweimaliges Blinken)	 (zweimaliges Blinken)
	Verbunden (kein Netzwerk)	 (einmaliges Blinken)	 (Aus)
	Bluetooth-Kopplung ist fehlgeschlagen	 (leuchtet 3 Sekunden lang)	 (leuchtet 3 Sekunden lang)



## Unterstützte Dateitypen und Codecs

Frequenz:	Abtastrate	Dateierweiterung	Codec	Bitraten
32/44,1/48 88,2/96/176,4 192 kHz	16/24 Bit	wav	PCM	---
32 kHz 44,1 kHz 48 kHz	16 Bit	mp3	MPEG-1 Audio Layer 3 CBR/VBR	32 - 320 KBit/s
32 kHz 44,1 kHz 48 kHz	16 Bit	m4a aac	AAC-LC	48 - 320 KBit/s
32 kHz 44,1 kHz 48 kHz	16 Bit	wma	wma9 CBR	CBR: 48 - 192 KBit/s
44,1/48 88,2/96/176,4 192 kHz	16/24 Bit	flac	flac	---
44,1/48 88,2/96/176,4 192 kHz	16/24 Bit	m4a	ALAC	---

### HINWEIS

- Mithilfe von DRM geschützte Dateien wie Fairplay DRM von Apple werden nicht unterstützt.
- Wenn Sie eine Musikquelle mit hoher Bitrate oder hoher Auflösung auswählen, wird diese durch Codecs auf ein geeignetes Niveau eingestellt.
- Der ALAC-Decoder wird unter der Apache-Lizenz, Version 2.0 vertrieben (<http://www.apache.org/licenses/LICENSE-2.0>)

## Unterstützte Audioformate (optisch)

Linearer 2-Kanal-PCM: 2-Kanal, 32 kHz – 192 kHz, 16/20/24 Bit





# Technische Daten

## ■ Audibereich

THD+N:	0,003 %
Signal/Rausch-Verhältnis:	100 dB
Frequenzgang:	10 Hz bis 100 kHz: +1, -3 dB

## ■ WLAN-Bereich

Netzwerktyp:	Konform mit IEEE 802.11a/b/g/n/ac
Verwendeter Frequenzbereich:	2,4 GHz, 5 GHz

## ■ Allgemein

Betriebstemperatur:	5 °C – 35 °C
Netzteil:	120 V Wechselstrom, 60 Hz (für Nordamerika) 220 - 240 V Wechselstrom, 50/60 Hz (für Europa)
Leistungsaufnahme:	20 W
Leistungsaufnahme im Schnellstartmodus: *	4,2 W (WLAN) 3,6 W (Ethernet) 4,0 W (USB) 3,9 W (Bluetooth)
Leistungsaufnahme im tiefen Standby-Modus: *	0,3 W

\*Um den Schnellstartmodus und den tiefen Standby-Modus zu aktivieren, muss das Kabel zum Anschluss AUX IN gezogen sein.



## ■ Abmessungen (Einheit: mm)

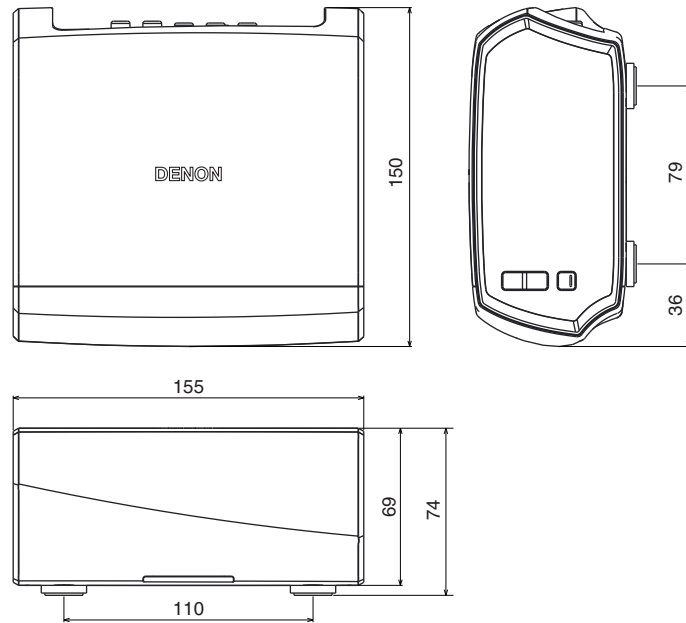

## ■ Gewicht: 1,3 kg

Änderung der technischen Angaben und des Designs zum Zwecke der Verbesserung ohne Ankündigung vorbehalten.



# Informationen

## Marken



Google Play und das Google Play-Logo sind Marken von Google LLC.



Apple, das Apple-Logo, iPad, iPhone und iPod touch sind eingetragene Marken von Apple Inc. in den USA und anderen Ländern. App Store ist eine Dienstleistungsmarke von Apple Inc.



Amazon, Kindle, Echo, Alexa, Dash, Fire und alle zugehörigen Logos sind Warenzeichen von Amazon.com, Inc. oder seiner verbundenen Unternehmen.



Die Bluetooth®-Wortmarke und die Logos sind eingetragene Marken von Bluetooth SIG, Inc. und jede Nutzung dieser Marken durch die D&M Holdings Inc. erfolgt in Lizenz. Andere Warenzeichen und Handelsnamen sind Marken der jeweiligen Besitzer.



**DENON®**

[HEOSbyDenon.com](http://HEOSbyDenon.com)

3520 10431 00ADC

Copyright © 2016 D&M Holdings Inc. All Rights Reserved.