

# DENON®

## PMA-50

AMPLIFICATEUR INTÉGRÉ

# Manuel de l'Utilisateur

Vous pouvez imprimer plus d'une page d'un PDF sur une seule feuille de papier.

[Panneau avant](#)[Affichage](#)[Panneau  
arrière](#)[Télécommande](#)[Index](#)

<b>Accessoires</b>	4
<b>Caractéristiques</b>	5
Haute qualité	5
Haute performance	5
<b>Nomenclature et fonctions</b>	6
Panneau avant	6
Affichage	8
Panneau arrière	9
Télécommande	10

## Connexions

<b>Connexions</b>	11
<b>Installation de cet appareil</b>	12
Installation horizontale	12
Installation verticale	13
Avant d'utiliser la télécommande	15
Portée de la télécommande	16
<b>Branchement enceintes</b>	17
Connexion des enceintes	18
<b>Connexion à un périphérique équipé de bornes de sortie audio analogiques</b>	19
<b>Connexion à un périphérique avec des connecteurs de sortie audio numérique</b>	20
<b>Connexion d'un PC ou Mac</b>	21
<b>Connexion du cordon d'alimentation</b>	22



## Lecture

<b>Utilisation basique</b>	<b>24</b>
Mise sous tension	24
Sélection de la source d'entrée	25
Réglage du volume principal	26
Changement de la luminosité de l'affichage	26
<b>Lecture d'un périphérique</b>	<b>27</b>
Lire de la musique sur un ordinateur (USB-DAC)	27
Écouter de la musique via une connexion numérique (COAXIAL/OPTICAL-1/OPTICAL-2)	35
Écouter de la musique via une connexion analogique (AUX)	36
Écouter de la musique sur un périphérique Bluetooth	37

## Procédure de réglage

<b>Plan du menu</b>	<b>45</b>
Source Direct	47
Bass	47
Treble	47
Balance	47
H/P AMP Gain	47
Bluetooth	48
Auto Standby	48

## Conseils

Conseils	50
Dépistage des pannes	51
<b>Réinitialisation sur les paramètres d'usine</b>	<b>58</b>

## Annexe

<b>Types de signaux d'entrée audio numérique lisibles</b>	<b>59</b>
Convertisseur N/A	59
<b>Lecture de périphériques Bluetooth</b>	<b>59</b>
Communications Bluetooth	59
<b>Explication des termes</b>	<b>60</b>
<b>Renseignements relatifs aux marques commerciales</b>	<b>61</b>
<b>Spécifications</b>	<b>62</b>
<b>Index</b>	<b>65</b>



Nous vous remercions d'avoir acquis cet appareil Denon. Pour un fonctionnement optimal, veuillez lire attentivement ce manuel de l'utilisateur avant de vous servir de l'unité.

Après avoir lu le manuel, veuillez le conserver pour toute référence future.

## Accessoires

Assurez-vous que les articles suivants sont fournis avec l'appareil.

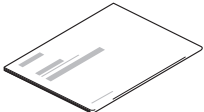
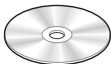
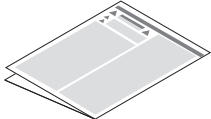
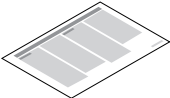
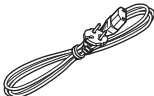
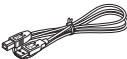
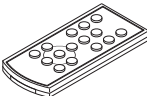
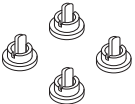
 Guide de démarrage rapide	 Manuel de l'Utilisateur	 Consignes de sécurité	 Remarque sur la radio
 Cordon d'alimentation	 Câble USB	 Télécommande (RC-1202) (Pile / Batterie intégrée)	 Caches (argent) (x4)

# Caractéristiques

## Haute qualité

- **Équipé d'un amplificateur classe D de qualité supérieure**

L'amplificateur lui-même intègre la technologie DDFA® de CSR. La structure du circuit à l'étage de sortie est discrète et permet d'obtenir un rapport S/B plus élevé et une moindre distorsion que les amplificateurs de classe D classiques. De plus, la sortie élevée de 50 W/4 Ω qui dépasse la taille du boîtier vous permet de bénéficier de l'environnement de lecture audio idéal de Denon. Celui-ci fournit un "son puissant mais délicat".

- **Advanced AL32 Processing**

Équipé du traitement Advanced AL32 Processing, la technologie de reproduction des ondes analogiques unique de Denon. Pour améliorer la reproductibilité des signaux faibles, il suffit d'augmenter les données numériques 16 bits à 32 bits.

## Haute performance

- **Prise en charge de la lecture de fichiers audio haute résolution**

Les signaux DSD et les signaux PCM jusqu'à 192 kHz/24 bits sont pris en charge. Pour bénéficier d'une lecture audio de qualité supérieure, téléchargez des fichiers musicaux dans cet appareil depuis un ordinateur à l'aide d'une connexion USB.

- **Connexion sans fil avec des dispositifs compatibles Bluetooth (☞ p. 37)**

Vous pouvez connecter des dispositifs compatibles Bluetooth tels que des smartphones et des tablettes avec cet appareil pour écouter de la musique pendant que vous consultez des e-mails et des sites Internet à l'écart de cet appareil. De plus, cet appareil prend en charge des codecs audio de haute qualité, aptX et AAC, pour profiter de la musique et des jeux avec un son puissant.

- **Fonction NFC incluse permettant la connexion en un seul toucher (☞ p. 42)**

Vous pouvez simplement toucher cet appareil avec un smartphone ou une tablette activés NFC pour mettre cet appareil sous tension et établir la connexion Bluetooth.

- **Installation verticale possible**

Cet appareil peut être installé à la verticale ou à l'horizontale. L'affichage pivote automatiquement en fonction du sens d'installation.



# Nomenclature et fonctions

## Panneau avant

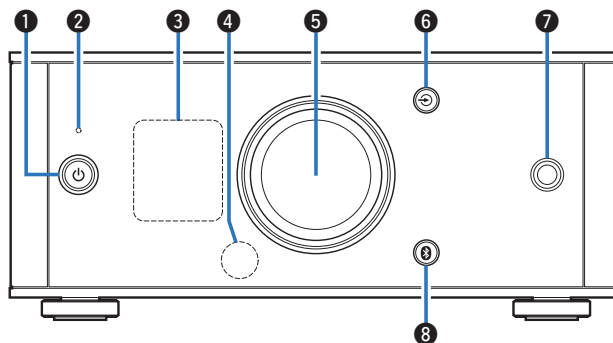

### 1 Touche d'alimentation (⏻)

Ceci permet de mettre sous tension/en veille. (☞ p. 24)

L'état de l'alimentation est indiqué comme suit.

- Mise sous tension : affichage allumé
- Veille : affichage éteint

### 2 Témoin du circuit de protection

Il clignote lorsque le circuit de protection est en cours de fonctionnement. (☞ p. 52, 60)

### 3 Affichage

Cet écran affiche divers types d'informations.

### 4 Capteur de télécommande

Il reçoit les signaux provenant de la télécommande. (☞ p. 16)

### 5 Bouton de commande du volume

Elle permet d'ajuster le niveau du volume. (☞ p. 26)

### 6 Touches sélection de source d'entrée (↻)

Ceci commute les sources d'entrée. (☞ p. 25)

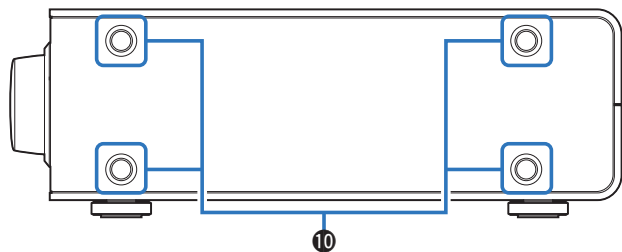
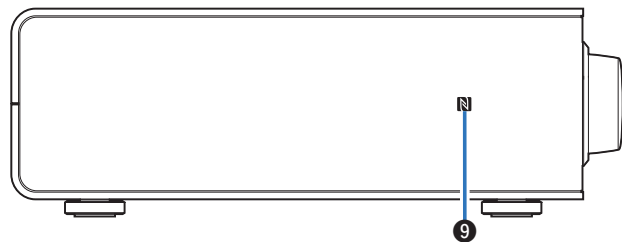
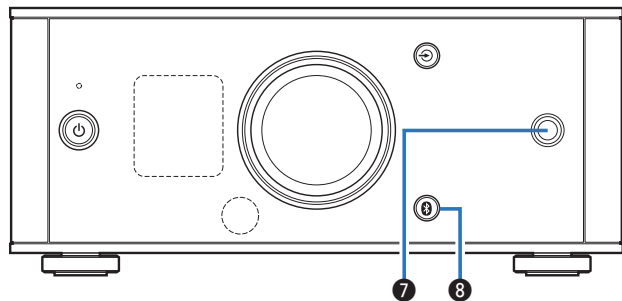

### 7 Prise de casque audio

Utilisée pour connecter un casque.

Si un casque audio est branché sur cette prise, l'audio n'est plus transmis par les bornes d'enceintes.

#### REMARQUE

Afin d'éviter toute perte auditive, ne pas augmenter excessivement le niveau du volume lors de l'utilisation du casque.

### 8 Touche Bluetooth (B)

Ceci permet de commuter l'entrée sur le Bluetooth. Ceci est également pressé lors de l'opération d'appariement. (☞ p. 38)

### 9 Repère N (N)

Appuyez sur ce repère avec un périphérique Bluetooth qui inclut la fonction NFC lors de l'appariement (enregistrement). (☞ p. 42)





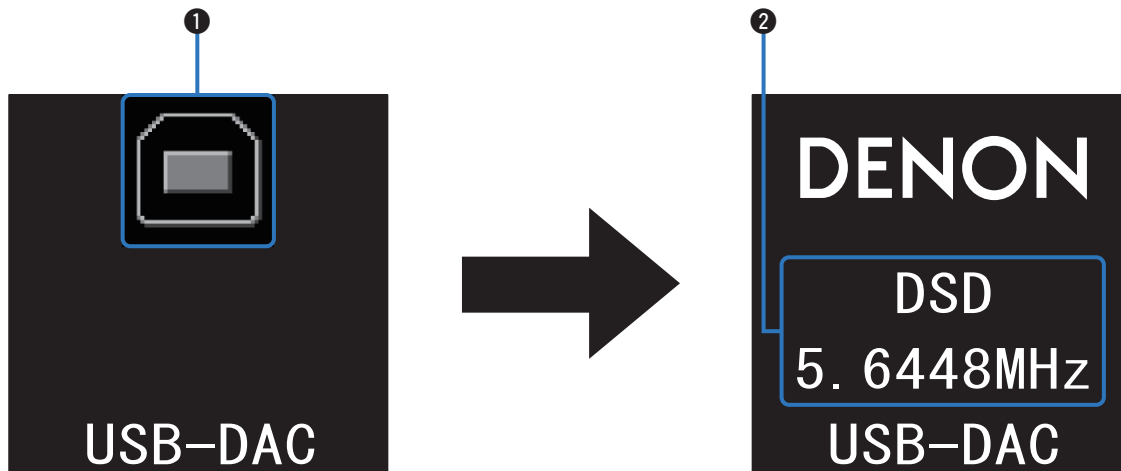

### 10 Orifices des pieds en cas d'installation verticale

Ils sont utilisés en cas d'installation verticale de l'appareil. (☞ p. 13)

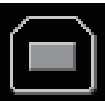
## Affichage

**1** Témoin de la source d'entrée

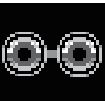
Ce qui suit est affiché en fonction de la source d'entrée sélectionnée.

USB-DAC	COAXIAL	OPTICAL-1	OPTICAL-2	AUX	Bluetooth
					

**2** Affichage des informations

Affiche certaines données, telles que des informations relatives au signal audio reçu ou le nom d'un périphérique Bluetooth.



## Panneau arrière

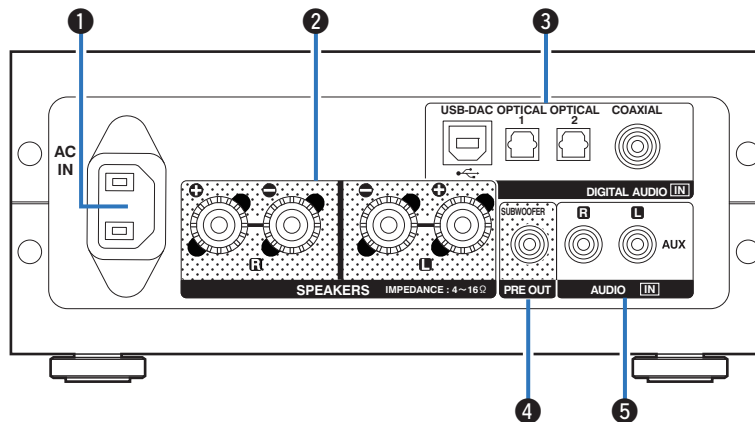

### ❶ Prise CA (AC IN)

S'utilise pour connecter le cordon d'alimentation fourni. (☞ p. 22)

### ❷ Bornes d'enceintes (SPEAKERS)

Utilisées pour connecter des enceintes. (☞ p. 18)

### ❸ Connecteurs d'DIGITAL AUDIO IN

Permettent de connecter des périphériques équipés de bornes de sortie audio numériques et PC.

### ❹ Borne subwoofer (PRE OUT)

S'utilise pour connecter un subwoofer avec un amplificateur intégré.

### ❺ Bornes d'entrée AUX (AUDIO IN)

Permettent de connecter des périphériques équipés de bornes audio analogiques, tels que des lecteurs CD.

## Télécommande

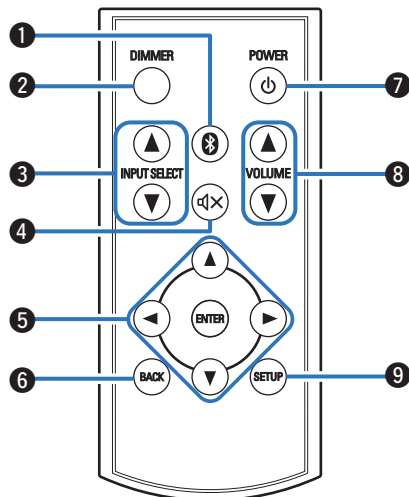

### 1 Touche Bluetooth (📶)

Ceci permet de commuter l'entrée sur le Bluetooth. Ceci est également pressé lors de l'opération d'appariement. (👉 p. 38)

### 2 Touche DIMMER

Régler la luminosité d'affichage de cet appareil.

### 3 INPUT SELECT ▲▼

Ceci commute les sources d'entrée. (👉 p. 25)

### 4 Touche de mise en sourdine (🔇)

Cette touche met en sourdine la sortie audio. (👉 p. 26)

### 5 Touches curseurs (▲▼◀▶)

Permettent de sélectionner des options de menu.

### 6 Touche BACK

Revient à l'élément précédent.

### 7 Touche d'alimentation (🔌)

Ceci permet de mettre sous tension/en veille. (👉 p. 24)

### 8 Touches VOLUME (VOLUME ▲▼)

Elles permettent d'ajuster le niveau du volume. (👉 p. 26)

### 9 Touche SETUP

Le menu de réglage est affiché sur l'affichage.



# Connexions

## ■ Contenu





Installation de cet appareil	12
Installation horizontale	12
Installation verticale	13
Avant d'utiliser la télécommande	15
Branchement enceintes	17
Connexion à un périphérique équipé de bornes de sortie audio analogiques	19
Connexion à un périphérique avec des connecteurs de sortie audio numérique	20
Connexion d'un PC ou Mac	21
Connexion du cordon d'alimentation	22

### REMARQUE

- Ne pas brancher le cordon d'alimentation avant d'avoir terminé toutes les connexions.
- Ne groupez pas les cordons d'alimentation avec les câbles de connexion des équipements. Cela pourrait provoquer des ronflements ou autres types de bruit audio indésirables.

## ■ Câbles utilisés pour les connexions

Fournit les câbles nécessaires en fonction des dispositifs que vous souhaitez connecter.

Câble de l'enceinte	
Câble audio	
Câble optique	
Câble coaxial utilisant la transmission numérique	
Câble USB	

## Installation de cet appareil

Cet appareil peut être installé de deux manières, horizontalement ou verticalement. Vous pouvez sélectionner comment installer cet appareil en fonction de l'emplacement d'installation et de vos préférences.

### Installation horizontale

Lors de l'installation initiale, les pieds sont fixés à l'appareil pour une installation horizontale.

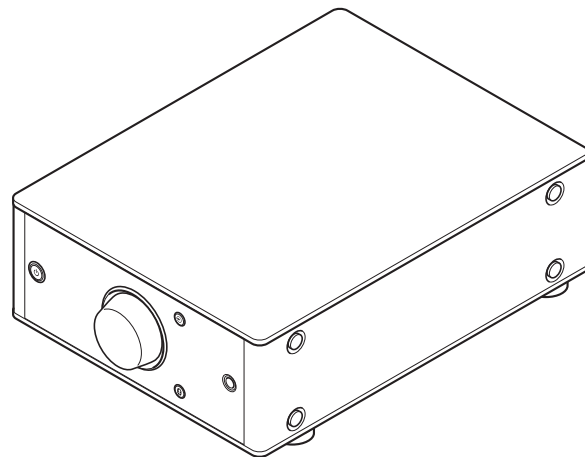

## Installation verticale

Cette orientation est adaptée pour installer dans un endroit étroit, par exemple près d'un ordinateur portable.

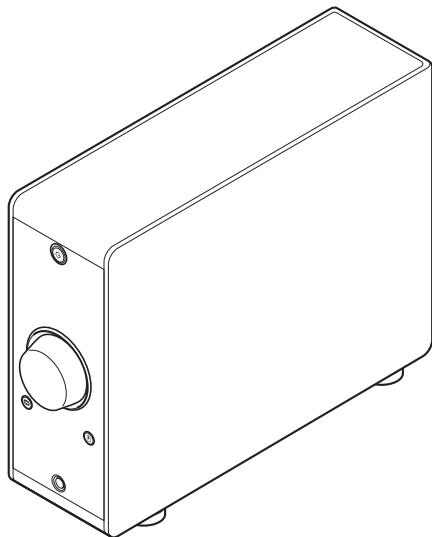

### 1 Retirez les pieds.

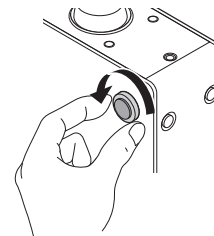

- Faites pivoter chacun des 4 pieds dans le sens antihoraire pour les retirer.

### 2 Insérez les caches fournis (argent) dans les orifices laissés vacants par les pieds que vous venez de retirer.

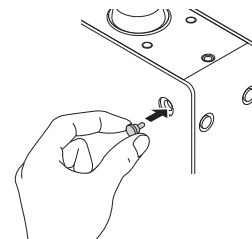

### 3 Retirez le cache (noir).

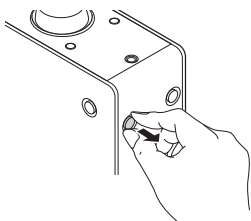

#### REMARQUE

Veillez à ne pas casser vos ongles lors du retrait des caches. Au besoin, utilisez un outil à pointe fine pour retirer les caches. Cependant, veillez à ne pas endommager l'appareil lorsque vous utilisez des outils.

### 4 Pour installer les pieds que vous avez retirés, faites-les pivoter dans le sens horaire.

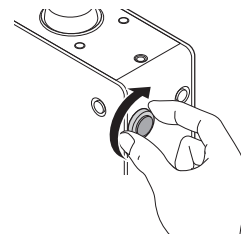

#### REMARQUE

Après avoir fixé les pieds, réglez leur hauteur au besoin afin que l'ensemble soit stable une fois l'installation terminée.

## Avant d'utiliser la télécommande

La télécommande dispose d'une pile / batterie intégrée.  
Retirez la feuille isolante avant l'utilisation.



### ■ Remplacement de la pile/batterie

1. Insérez un objet pointu dans l'orifice du boîtier à pile/batterie et tirez le support de la pile/batterie vers l'extérieur.

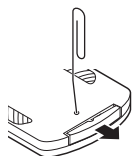

2. Insérez correctement la pile/batterie au lithium dans le compartiment à pile/batterie comme indiqué.
3. Remplacez le boîtier de la pile/batterie dans la position d'origine.

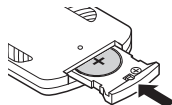

#### REMARQUE

- Lorsque vous insérez la pile/batterie au lithium, assurez-vous de la placer dans le bon sens, en respectant les marques ⊕ et ⊖ qui figurent dans le compartiment à piles.
- Si la pile/batterie a une fuite, remplacez-la immédiatement et mettez-la au rebut. Dans ce cas, il y a un risque de brûlure lorsque le liquide entre en contact avec la peau ou les vêtements, il faut donc faire très attention. Si le liquide entre en contact accidentellement, lavez abondamment à l'eau du robinet et consultez un médecin.
- Ôtez la pile/batterie de la télécommande si vous ne l'utilisez pas pendant longtemps.

## Portée de la télécommande

Pointez la télécommande vers le capteur de télécommande de l'unité.

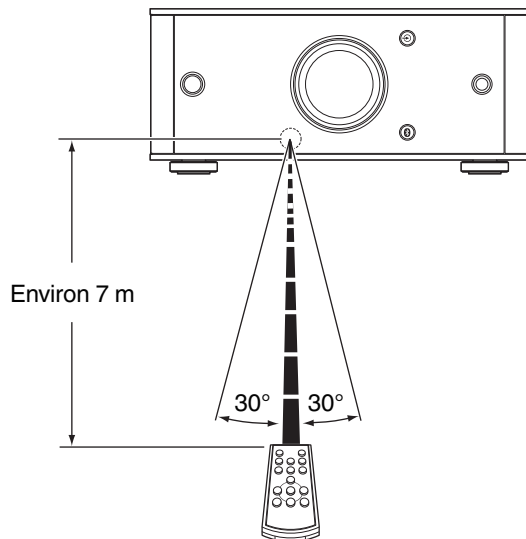

[Installation horizontale]

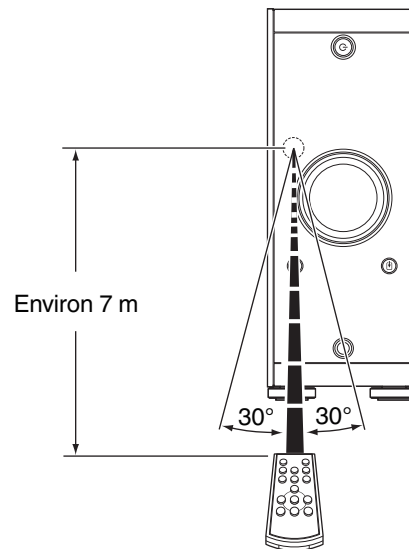

[Installation verticale]



# Branchement enceintes

## REMARQUE

- Déconnectez la fiche d'alimentation de l'appareil de la prise murale avant de connecter les enceintes. Éteignez également le subwoofer.
- Connectez les câbles d'enceinte de façon à ce qu'ils ne dépassent pas des bornes d'enceinte. Le circuit de protection risque d'être activé si les fils touchent le panneau arrière ou si les côtés + et - entrent en contact. ("Connexion des câbles d'enceinte" (☞ p. 17))
- Ne jamais toucher les bornes d'enceinte lorsque le cordon d'alimentation est connecté. Vous risqueriez de vous électrocuter.
- Utiliser des enceintes d'une impédance de 4 à 16  $\Omega$ /ohms.

## ■ Connexion des câbles d'enceinte

Vérifiez attentivement les canaux gauche (G) et droit (D) des enceintes connectées à cet appareil, et veillez à connecter correctement les polarités.

- 1** Dénudez environ 10 mm du revêtement de l'embout du câble d'enceinte, puis torsadez fermement le fil conducteur ou coupez-le.



- 2** Tournez la borne de l'enceinte dans le sens inverse des aiguilles d'une montre pour la desserrer.

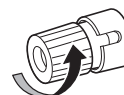

- 3** Insérez le fil conducteur du câble d'enceinte dans la garde de la borne de l'enceinte.

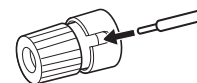

- 4** Tournez la borne de l'enceinte dans le sens des aiguilles d'une montre pour la resserrer.



## Connexion des enceintes

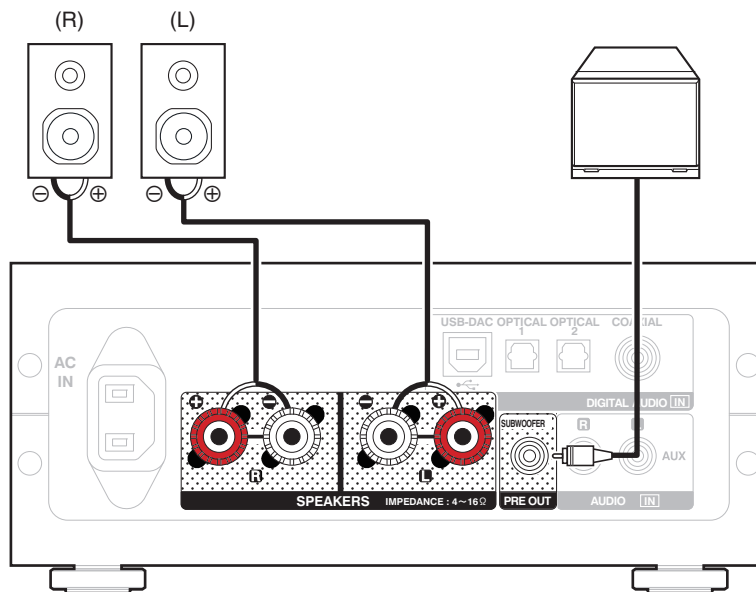

## Connexion à un périphérique équipé de bornes de sortie audio analogiques

Vous pouvez connecter cet appareil à un périphérique analogique tel qu'un lecteur CD.

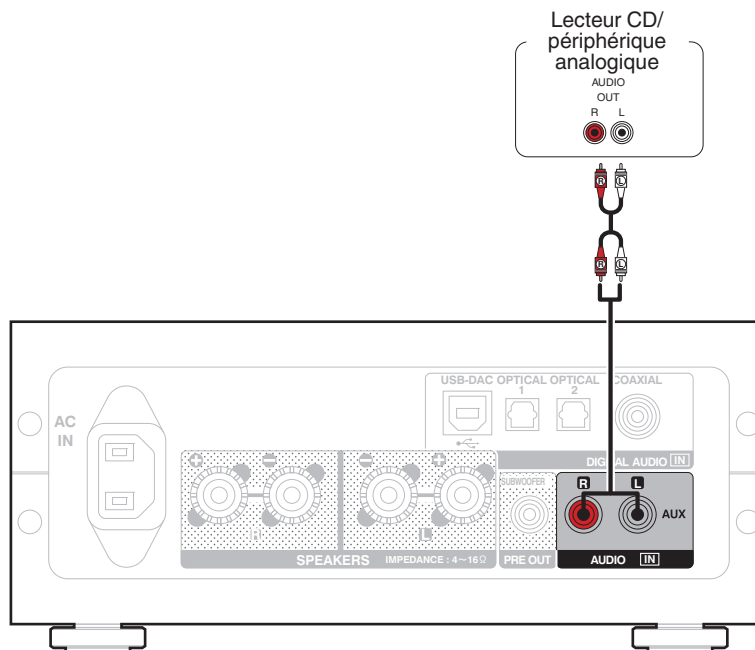

## Connexion à un périphérique avec des connecteurs de sortie audio numérique

Utiliser cette connexion pour entrer les signaux audio numériques à cet appareil, et convertir les signaux de la lecture avec le convertisseur N/A de cet appareil. (☞ p. 27)

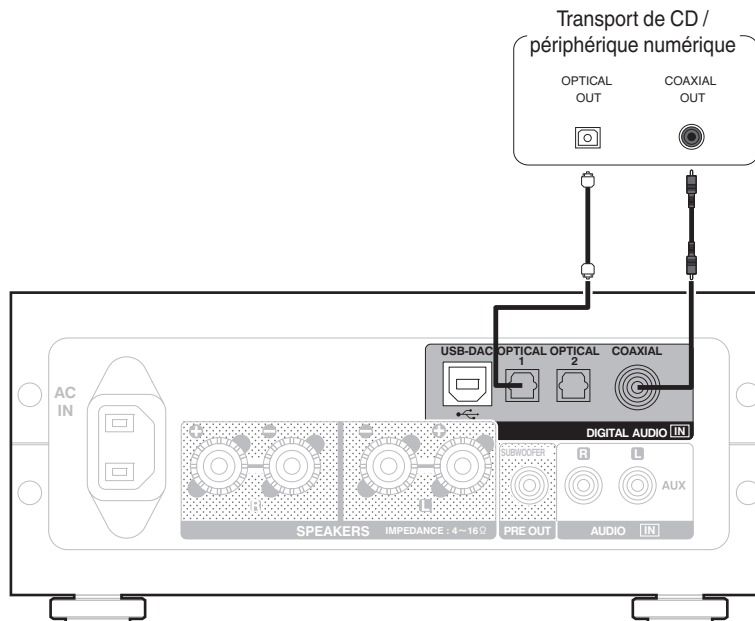

### REMARQUE

- Les signaux PCM linéaires avec une fréquence d'échantillonnage de 32 kHz, 44,1 kHz, 48 kHz, 64 kHz, 88,2 kHz, 96 kHz, 176,4 kHz, ou 192 kHz peuvent être transmis à cet appareil.
- Ne transmettez pas de signaux non PCM, tels que DTS et AAC. Ceci entraîne du bruit et pourrait endommager les enceintes.



## Connexion d'un PC ou Mac

En connectant un ordinateur au port USB-DAC sur le panneau arrière de cet appareil à l'aide d'un câble de connexion USB (fourni) disponible dans le commerce, cet appareil peut être utilisé comme un convertisseur N/A. (🔗 p. 27)

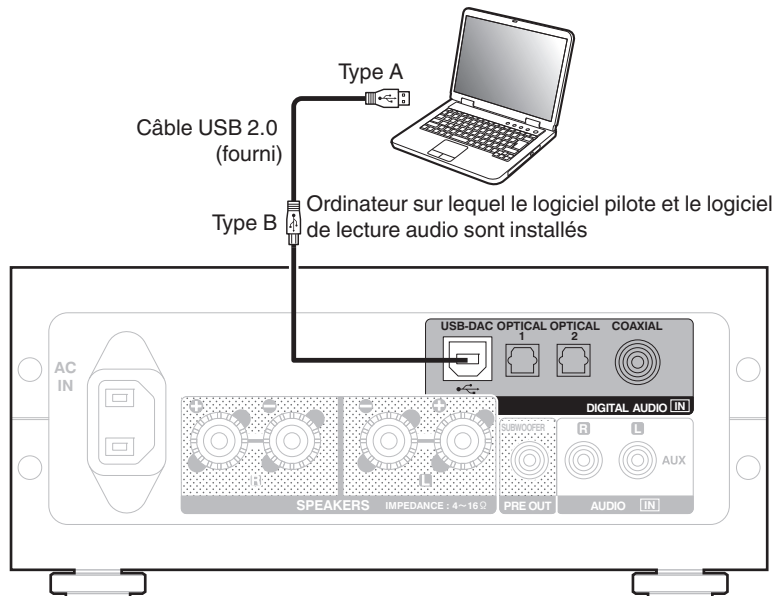

- Avant de connecter cet appareil à votre ordinateur via USB, installez le pilote logiciel dans votre ordinateur. (🔗 p. 27)
- Télécharger le pilote logiciel depuis le site Web de la page PMA-50 Denon.

### REMARQUE

Utilisez un câble de 3 m maximum pour connecter l'ordinateur.



## Connexion du cordon d'alimentation

Attendez jusqu'à ce que toutes les connexions aient été effectuées avant de connecter le cordon d'alimentation.

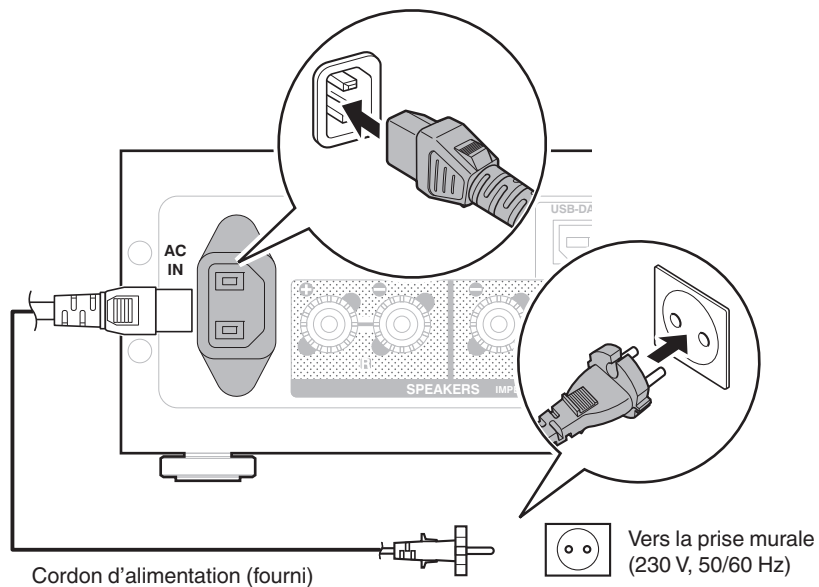

## ■ Contenu

### Utilisation basique

Mise sous tension	24
Sélection de la source d'entrée	25
Réglage du volume principal	26
Changement de la luminosité de l'affichage	26

### Lecture d'un périphérique

Lire de la musique sur un ordinateur (USB-DAC)	27
Écouter de la musique via une connexion numérique (COAXIAL/OPTICAL-1/OPTICAL-2)	35
Écouter de la musique via une connexion analogique (AUX)	36
Écouter de la musique sur un périphérique Bluetooth	37



## Utilisation basique

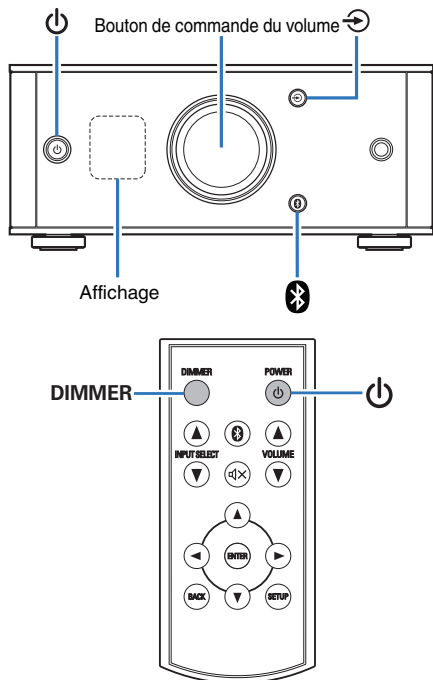

### Mise sous tension

- 1 Appuyez sur  pour mettre sous tension l'alimentation de cet appareil.

Permet d'activer l'affichage.

- Commutation de l'alimentation sur le mode veille

- 1 Appuyez sur . Désactiver l'affichage.



Vous pouvez également appuyer sur  sur la télécommande pour cette opération.

#### REMARQUE

Lorsque l'alimentation est en mode veille, certains circuits sont sous tension. Avant de sortir ou de vous absenter pendant une longue période, débranchez le cordon d'alimentation de la prise secteur.





## Sélection de la source d'entrée

### ■ Sélectionner USB-DAC, DIGITAL IN ou ANALOG IN

- 1** Appuyez sur  pour sélectionner la source d'entrée à lire.  
L'icône suivante apparaît sur l'affichage.



**USB-DAC :** Lit l'audio sur l'ordinateur.



**COAXIAL:** Lit le contenu de l'appareil connecté au connecteur COAXIAL.



**OPTICAL 1:** Lit le contenu de l'appareil connecté au connecteur OPTICAL 1.



**OPTICAL 2:** Lit le contenu de l'appareil connecté au connecteur OPTICAL 2.



**AUX :** Lit le contenu de l'appareil connecté au connecteur AUX.



Vous pouvez également appuyer sur INPUT SELECT  sur la télécommande pour cette opération.

### ■ Sélectionner Bluetooth

- 1** Appuyez sur .  
L'icône suivante apparaît sur l'affichage.



**Bluetooth :** Connecte et lit un périphérique Bluetooth.



Vous pouvez également appuyer sur  sur la télécommande pour cette opération.



## Réglage du volume principal

### 1 Tournez le bouton de commande du volume pour régler le volume.

Le niveau de volume apparaît sur l'affichage.



- Vous pouvez également appuyer sur VOLUME ▲▼ sur la télécommande pour cette opération.
- Vous pouvez régler le niveau du volume jusqu'à --- dB (au minimum) et entre -90 dB et 0 dB.

### ■ Coupure temporaire du son (mise en sourdine)

#### 1 Vous pouvez également appuyer sur sur la télécommande.

MUTING apparaît sur l'affichage.

- Appuyez sur  à nouveau pour annuler la mise en sourdine.

## Changement de la luminosité de l'affichage

La luminosité de l'affichage comprend trois niveaux.

### 1 Appuyez sur DIMMER.



# Lecture d'un périphérique

Connecter au préalable l'appareil que vous souhaitez lire.  
(“Connexions” (🔍 p. 11))

## Lire de la musique sur un ordinateur (USB-DAC)

Pour bénéficier d'une lecture audio de qualité supérieure grâce au convertisseur N/A intégré, téléchargez des fichiers musicaux dans cet appareil depuis un ordinateur à l'aide d'une connexion USB.

- Avant de connecter cet appareil à votre ordinateur via USB, installez le pilote logiciel dans votre ordinateur.
- Les pilotes ne doivent pas être installés pour les systèmes d'exploitation Mac.
- De même, vous pouvez utiliser n'importe quel logiciel de lecture disponible dans le commerce ou téléchargeable que vous aimez pour lire des fichiers sur votre ordinateur..

### ■ Ordinateur (système recommandé)

#### Système d'exploitation

- Windows® Vista, Windows 7 ou Windows 8/8.1
- Mac OS X 10.6.3 ou ultérieur

#### USB

- USB 2.0 : USB plein vitesse/USB Audio classe Ver.2.0

#### REMARQUE

Cet appareil a vérifié l'opération en utilisant le système recommandé par nos soins, mais cela ne garantit pas le fonctionnement de tous les systèmes.

- **DSD est une marque commerciale.**
- **Microsoft, Windows Vista, Windows 7 et Windows 8 sont des marques de commerce ou des marques de Microsoft Corporation, déposées aux États-Unis et/ou dans d'autres pays.**
- **Apple, Macintosh et Mac OS sont des marques commerciales d'Apple Inc., déposées aux États-Unis et dans d'autres pays.**

Système d'exploitation  
Windows

Installation du pilote dédié (🔍 p. 28)

Mac OS

Paramètres du périphérique audio  
(🔍 p. 33)



## ■ Installation du pilote dédié (Système d'exploitation Windows uniquement)

### □ Installation du logiciel pilote

#### 1 Déconnectez le câble USB entre votre ordinateur et l'appareil.

- Le logiciel pilote ne peut pas être installé correctement si votre ordinateur est connecté à l'appareil via un câble USB.
- Si l'appareil et votre ordinateur sont connectés par un câble USB et que l'ordinateur est sous tension avant l'installation, déconnectez le câble USB et redémarrez l'ordinateur.

#### 2 Télécharger le pilote dans la section "Download" de la page PMA-50 Denon du site Internet sur votre PC.

#### 3 Décompressez le fichier téléchargé, sélectionnez le fichier exe 32 bits ou 64 bits qui correspond à votre système d'exploitation Windows et double-cliquez sur le fichier.

#### 4 Installez le pilote.

- ① Sélectionnez la langue à utiliser pour l'installation.
- ② Cliquez sur "OK".



- ③ Le menu assistant s'affiche. Cliquez sur "Next".

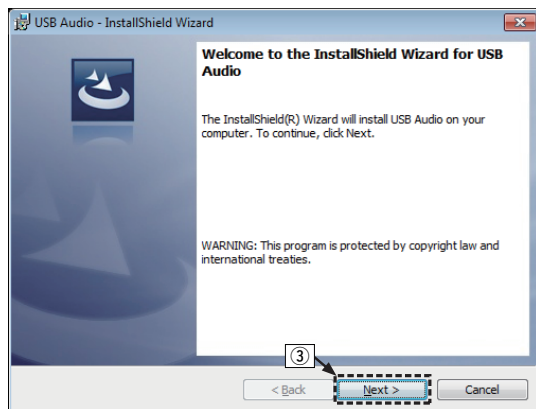

- ④ Lisez l'accord de licence de logiciel, puis cliquez sur "I accept the terms in the license agreement".
- ⑤ Cliquez sur "Next".



- ⑥ Cliquez sur "Install" dans la boîte de dialogue de démarrage d'installation.
- L'installation commence. N'effectuez aucune opération sur l'ordinateur tant que l'installation n'est pas terminée.

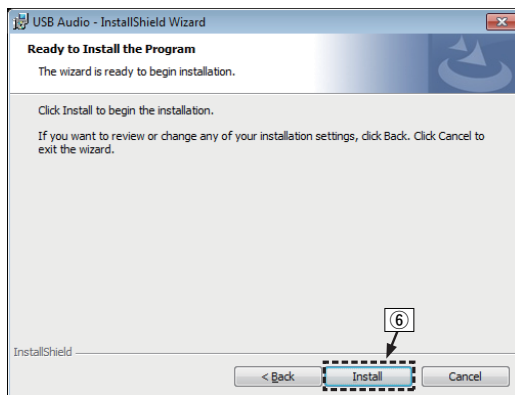

- ⑦ Dans la boîte de dialogue de sécurité Windows, sélectionnez "Toujours faire confiance aux logiciels provenant de « DandM Holdings Inc. »".
- ⑧ Cliquez sur "Installer".

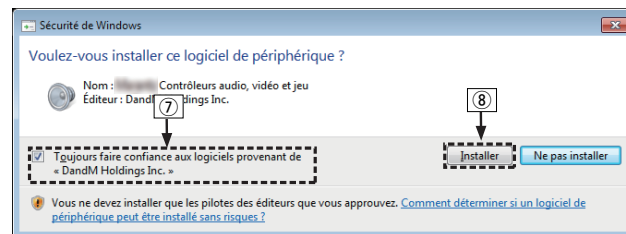

- ⑨ Lorsque l'installation est terminée, cliquez sur "Finish".

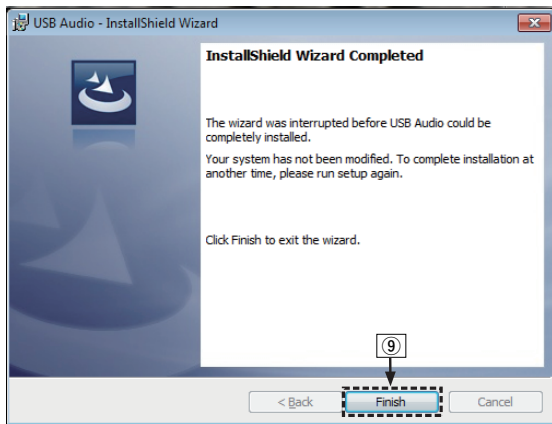

## 5 Avec l'appareil hors tension, connectez l'appareil et l'ordinateur à l'aide d'un câble USB (fourni).

- Pour la procédure de connexion, reportez-vous à la section "Connexion d'un PC ou Mac" (p. 21).

## 6 Appuyez sur POWER $\phi$ .

- Lorsque l'appareil est mis sous tension, l'ordinateur trouve automatiquement l'appareil et s'y connecte.

## 7 Appuyez sur la touche de sélection de la source (USB-DAC) pour changer la source d'entrée à "USB-DAC".

## 8 Vérification du pilote installé.

- ① Cliquez sur la touche "Démarrer" et cliquez sur "Panneau de configuration" sur l'ordinateur.
  - La liste des réglages du panneau de configuration s'affiche.
- ② Cliquez sur l'icône "Son".
  - La fenêtre du menu Son s'affiche.
- ③ Vérifiez qu'il y a une coche à côté de "Périphérique par défaut" sous "l'interface audio numérique" de l'onglet "Lecture".
  - Lorsqu'il y a une coche pour un périphérique différent, cliquez sur Denon USB Audio et "Par défaut".



## 9 Vérification de la sortie audio.

Émet un signal TEST à partir du PC et vérifie la sortie audio à partir de la fonction USB-DAC.

- ① Sélectionnez “l’interface audio numérique” et cliquez sur “Propriétés”.
  - La fenêtre de propriétés de l’interface audio numérique s’affiche.

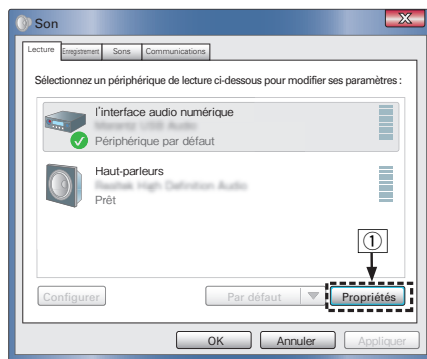

- ② Cliquez sur l’onglet “Statistiques avancées”.
- ③ Sélectionnez le taux d’échantillonnage et le débit à appliquer au convertisseur N/A.
  - Il est recommandé que “Canal 2, 24 bits, 192000 Hz (Qualité studio)” soit sélectionné.
- ④ Cliquez sur “Appliquer”.
- ⑤ Cliquez sur “Tester”.
  - Vérifiez que l’audio de cet appareil est émis par l’ordinateur.

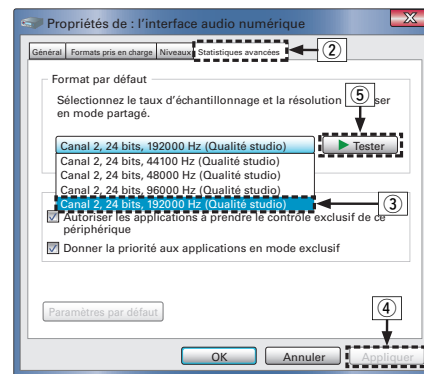

### REMARQUE

- Le pilote adéquat doit être installé sur le PC avant que cet appareil ne soit connecté au PC. Le fonctionnement ne peut se produire correctement si elle est connectée au PC avant que le pilote adéquat ne soit installé.
- Le fonctionnement peut échouer pour certains matériels d’ordinateurs et configurations du logiciel.





## ■ Paramètres du périphérique audio (Mac OS X uniquement)

- ① Placez le curseur sur “Aller” sur l’écran de l’ordinateur, puis cliquez sur “Utilitaires”.
  - La liste d'utilitaire s'affiche.
- ② Double-cliquez sur “Configuration audio et MIDI”.
  - La fenêtre “Périphériques audio” s’affiche.
- ③ Vérifiez que “Use this device for sound output” est coché dans “PMA-50”.
  - Si un autre dispositif est coché, sélectionnez “Secondary click” sur “PMA-50”, puis sélectionnez “Utiliser ce périphérique pour la sortie audio”.

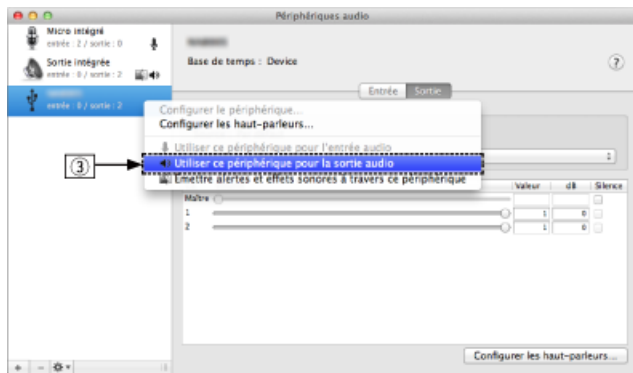

- ④ Sélectionnez le format “PMA-50”.
  - Il est généralement recommandé de régler le format sur “192000.0 Hz” et “2 ch-24 bit entiers”.

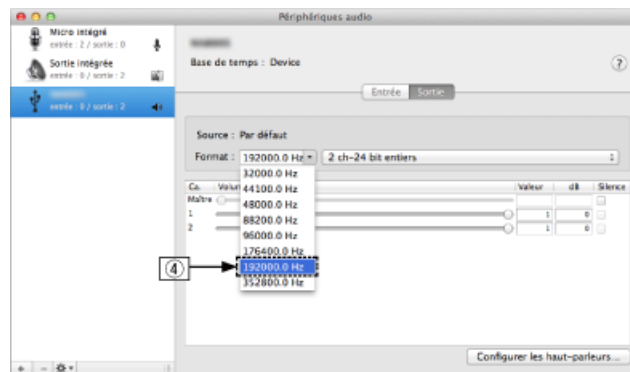

- ⑤ Quitter Configuration audio et MIDI.

## ■ Lecture

Il vous faut d'abord installer le logiciel de lecture souhaité sur l'ordinateur.

Utilisez le port USB-DAC du panneau arrière pour connecter cet appareil à un ordinateur. (🔧 p. 21)

### 1 Appuyez sur pour passer à la source d'entrée "USB-DAC".

Démarrez la lecture sur le logiciel de lecture de l'ordinateur.

Le signal audio numérique qui est reçu en entrée est indiqué comme suit dans l'affichage.



Vous pouvez également appuyer sur INPUT SELECT  sur la télécommande pour cette opération.



(xxxx correspond à la fréquence d'échantillonnage.)

- Si la fréquence d'échantillonnage ne peut pas être détectée, "Unlocked" sera affiché.
- "Unsupported" s'affiche lorsque les signaux audio qui ne sont pas pris en charge par cet appareil sont entrés.

## ■ Fichiers qui peuvent être lus

Voir "Convertisseur N/A" (🔧 p. 59).

### REMARQUE

- Effectuez les opérations de type lecture et pause sur l'ordinateur. Actuellement, vous ne pouvez pas effectuer des opérations avec les boutons de cet appareil ou de la télécommande.
- Vous pouvez également contrôler le volume et l'égaliseur sur l'ordinateur. Profitez de la musique au volume souhaité.
- Lorsque cet appareil fonctionne en tant qu'un convertisseur D/A, le son n'est pas transmis des enceintes de l'ordinateur.
- Si l'ordinateur est déconnecté de cet appareil pendant que le logiciel de lecture de musique s'exécute, le logiciel de lecture de musique peut se figer. Quittez toujours le logiciel de lecture avant de déconnecter l'ordinateur.
- Lorsqu'une erreur se produit sur l'ordinateur, déconnectez le câble USB et redémarrez l'ordinateur.
- La fréquence d'échantillonnage du logiciel de lecture de musique et la fréquence d'échantillonnage affichée sur cet appareil peuvent varier.
- Utilisez un câble de 3 m maximum pour connecter l'ordinateur.



## Écouter de la musique via une connexion numérique (COAXIAL/OPTICAL-1/OPTICAL-2)

### 1 Appuyez sur pour passer à la source d'entrée "COAXIAL", "OPTICAL-1" ou "OPTICAL-2".

Le signal audio numérique qui est reçu en entrée est indiqué comme suit dans l'affichage.



Vous pouvez également appuyer sur INPUT SELECT  sur la télécommande pour cette opération.



(xxxx correspond à la fréquence d'échantillonnage.)

- Si la fréquence d'échantillonnage ne peut pas être détectée, "Unlocked" sera affiché.
- "Unsupported" s'affiche lorsque les signaux audio qui ne sont pas pris en charge par cet appareil sont entrés.

### ■ Fichiers qui peuvent être lus

Voir "Convertisseur N/A" ( p. 59).

#### REMARQUE

- Ne transmettez pas de signaux non PCM, tels que Dolby Digital et DTS. Ceci entraîne du bruit et pourrait endommager les enceintes.
- Si la fréquence d'échantillonnage change, (par exemple, du mode A au mode B dans une diffusion CS), il est possible que le son soit coupé pendant 1 à 2 secondes.



## Écouter de la musique via une connexion analogique (AUX)

- 1 Appuyez sur  pour passer à la source d'entrée "AUX".**
- 2 Lire de la musique sur le dispositif connecté.**  
Les enceintes émettent de la musique depuis le dispositif connecté.



## Écouter de la musique sur un périphérique Bluetooth

Vous pouvez écouter de la musique sans fil en connectant cet appareil à un périphérique Bluetooth via Bluetooth.

### ■ Appariement

L'appariement (enregistrement) est une opération qui est nécessaire pour pouvoir connecter un périphérique Bluetooth à cet appareil à l'aide de la technologie Bluetooth. Lorsque les appareils sont appariés, ils s'authentifient mutuellement et peuvent se connecter sans mauvaises connexions.

Lors de l'utilisation de la connexion Bluetooth pour la première fois, vous devez appairier l'appareil et le périphérique Bluetooth qui doit être connecté. Cet appareil peut stocker des informations d'appariement pour un maximum de 8 périphériques.

#### REMARQUE

Vous ne pouvez pas émettre de la musique à partir de plusieurs périphériques Bluetooth simultanément.

### ■ Comment établir une connexion Bluetooth

Il existe trois types de méthodes de connexion Bluetooth. Utilisez le type approprié selon votre environnement.

- Cas 1 Appariement avec cet appareil pour la première fois (🔗 p. 38)
- Cas 2 Connecter un périphérique Bluetooth pour lequel cet appareil a déjà effectué un appariement (🔗 p. 41)
- Cas 3 Connecter un périphérique Bluetooth avec la fonction NFC via NFC (🔗 p. 42)



## ■ Cas 1 : Appariement avec cet appareil pour la première fois

### 1 Appuyez sur pour mettre sous tension l'alimentation de cet appareil.

Activez l'affichage.

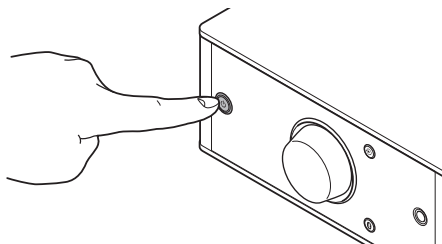

### 2 Activer la fonction Bluetooth du périphérique Bluetooth.

- Pour plus de détails, voir le manuel de l'Utilisateur de votre périphérique Bluetooth.

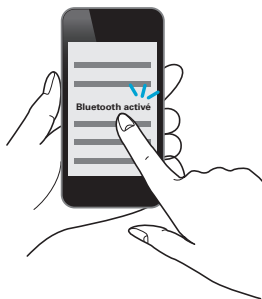

### 3 Enfoncez pendant 3 secondes ou plus.

“Pairing” apparaît sur l'affichage et l'appareil passe en mode d'appariement.

- Lorsque vous appuyez sur  lors de la première utilisation, l'appareil passe automatiquement en mode d'appariement.

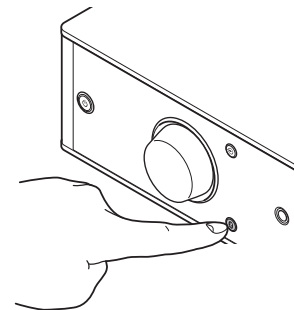

#### 4 Sélectionnez “Denon PMA-50” à partir de la liste des périphériques affichée sur l’écran du périphérique Bluetooth.

Lorsque l'appariement est terminé et le périphérique connecté par Bluetooth, son nom apparaît sur l'affichage de cet appareil.

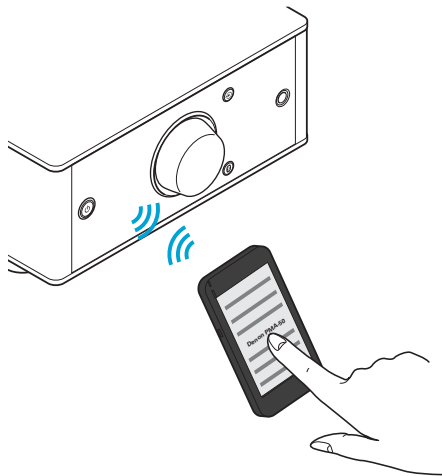

- Lorsque “Denon PMA-50” n’est pas affiché dans l’écran du périphérique Bluetooth, recherchez des périphériques sur le périphérique Bluetooth.
- Lorsque vous êtes invité à saisir un mot de passe dans l’écran du périphérique Bluetooth, saisissez “0000”.
- Les lettres de l’alphabet anglais, les chiffres et certains symboles sont affichés. Les caractères incompatibles sont remplacés par un “.” (point).



## 5 Lire de la musique sur le périphérique Bluetooth.

Les enceintes émettent la musique que le périphérique Bluetooth est en train de lire.



- Réglez sur le niveau de volume approprié.
- Lorsque l'appariement échoue, essayez à nouveau à partir de l'étape 3.
- Pour effectuer un appariement pour un autre périphérique Bluetooth, répétez les étapes 2 à 5 pour chaque périphérique que vous souhaitez appairer.
- Si aucun périphérique Bluetooth n'est connecté, "No Connection" apparaît sur l'affichage.

### REMARQUE

- Le mode d'appariement sur cet appareil dure environ 5 minutes. Lorsque le mode d'appariement de cet appareil est annulé avant la fin de l'appariement, essayez à nouveau à partir de l'étape 3.
- Cet appareil ne peut pas effectuer un appariement contre un périphérique Bluetooth avec un mot de passe autre que "0000".





## ■ Cas 2 : Connecter un périphérique Bluetooth pour lequel cet appareil a déjà effectué un appariement

### 1 Activer la fonction Bluetooth du périphérique Bluetooth.

- Pour plus de détails, voir le manuel de l'Utilisateur de votre périphérique Bluetooth.

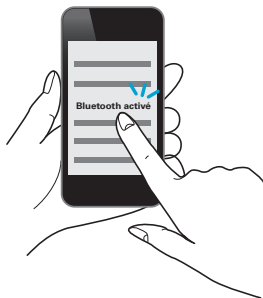

### 2 Sélectionnez "Denon PMA-50" à partir de la liste des périphériques affichée sur l'écran du périphérique Bluetooth.

Cet appareil est automatiquement mis sous tension et tente d'établir une connexion Bluetooth. Lorsque le périphérique est connecté par Bluetooth, son nom apparaît sur l'affichage de cet appareil.

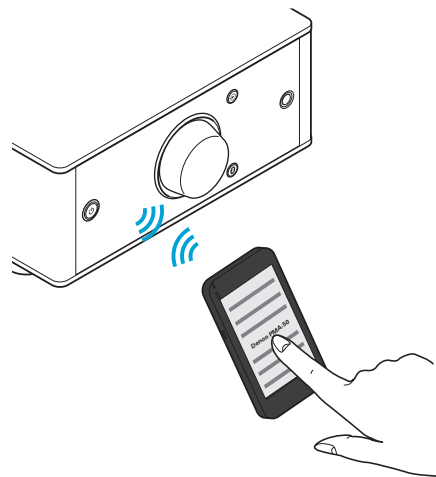

### 3 Lire de la musique sur le périphérique Bluetooth.

Les enceintes émettent de la musique depuis le périphérique Bluetooth.



## ■ Cas 3 : Connecter un périphérique Bluetooth avec la fonction NFC via NFC

Vous pouvez simplement toucher cet appareil avec un périphérique Bluetooth pour mettre sous tension l'alimentation de cet appareil et effectuer l'appariement ou établir une connexion entre cet appareil et le périphérique Bluetooth.

### 1 Activer la fonction NFC du périphérique Bluetooth.

- Pour plus de détails, voir le manuel de l'Utilisateur de votre périphérique Bluetooth.

### 2 Touchez sur cet appareil avec l'antenne NFC du périphérique Bluetooth.

Cet appareil est mis sous tension et tente d'établir une connexion Bluetooth.

Lorsque le périphérique est connecté par Bluetooth, son nom apparaît sur l'affichage de cet appareil.

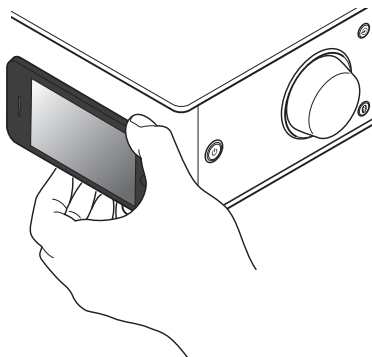

- Procédez aux opérations en fonction des instructions du périphérique Bluetooth.



### 3 Lire de la musique sur le périphérique Bluetooth.

Cet appareil émet de la musique depuis le périphérique Bluetooth.



- Lorsque vous touchez le repère N  sur cet appareil avec le périphérique Bluetooth où s'effectue la lecture de la musique, cet appareil émet cette musique.
- Touchez à nouveau le repère N  pendant la connexion Bluetooth pour couper la connexion.
- Lorsque vous touchez le repère N  avec un autre périphérique Bluetooth pendant la connexion Bluetooth, cet appareil arrête la lecture pour le périphérique Bluetooth actuellement connecté et se connecte au périphérique Bluetooth nouvellement touché.

#### REMARQUE

- Avant l'établissement d'une connexion NFC, annulez la fonction de verrouillage sur le périphérique Bluetooth.
- Lorsque vous touchez cet appareil avec un périphérique Bluetooth, faites-le doucement.



## ■ Connexion simultanée de plusieurs périphériques Bluetooth (fonction de points multiples)

Cet appareil peut uniquement émettre de la musique depuis un seul périphérique Bluetooth connecté, mais jusqu'à 3 périphériques Bluetooth peuvent être connectés simultanément. ("Écouter de la musique sur un périphérique Bluetooth" (☞ p. 37))

Si des périphériques fréquemment utilisés sont connectés, cela s'avère utile pour commuter les périphériques de lecture car vous n'avez pas besoin de les reconnecter.

Effectuez un appariement au préalable pour les appareils que vous souhaitez connecter.

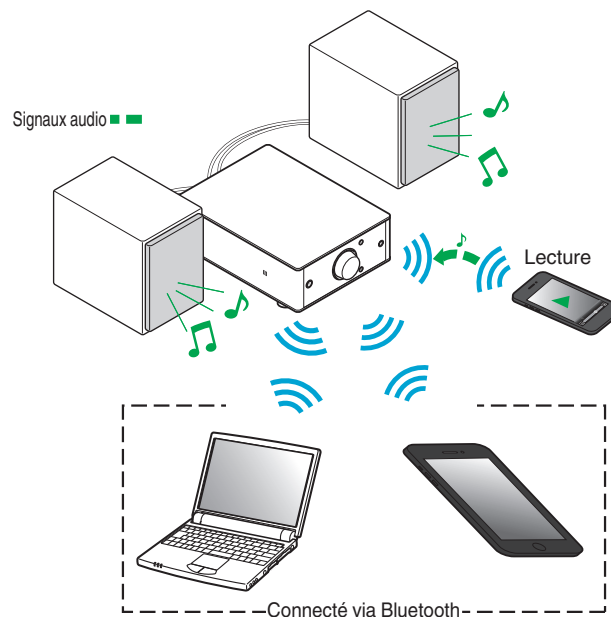

## ■ Commutation du périphérique de lecture

- 1 Arrêter ou mettre en pause le dispositif qui est actuellement en cours de lecture.**
- 2 Lire le périphérique depuis lequel vous voulez émettre de la musique.**



Éteignez l'alimentation de cet appareil pour le mettre en veille après avoir désactivé la fonction Bluetooth du périphérique Bluetooth.



## Plan du menu

L'utilisation du menu est détaillée page suivante.

Par défaut, des réglages recommandés sont définis pour cet appareil. Vous pouvez personnaliser cet appareil en fonction de votre système actuel et de vos préférences.

Éléments de configuration	Description	Page
<b>Source Direct</b>	Permet de régler la tonalité.	<a href="#">47</a>
<b>Bass</b>	Permet d'ajuster les basses.	<a href="#">47</a>
<b>Treble</b>	Permet de régler les aigus.	<a href="#">47</a>
<b>Balance</b>	Permet de régler la balance gauche/droite.	<a href="#">47</a>
<b>H/P AMP Gain</b>	Régler le gain de l'amplificateur de casque audio.	<a href="#">47</a>
<b>Bluetooth</b>	Permet d'activer/de désactiver la fonction Bluetooth.	<a href="#">48</a>
<b>Auto Standby</b>	En cas d'absence de signal d'entrée et de fonctionnement pendant 30 minutes, l'appareil passe automatiquement en mode veille.	<a href="#">48</a>



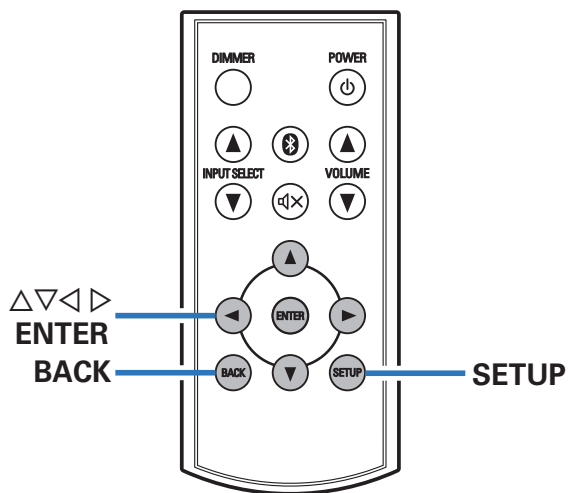

## ■ Fonctionnement du menu

### 1 Appuyez sur **SETUP**.

Le menu apparaît sur l'affichage.

### 2 Utilisez $\Delta \nabla$ pour sélectionner le menu à régler ou à utiliser, puis appuyez sur **ENTER**.

### 3 Utilisez $\Delta \nabla \triangleleft \triangleright$ pour passer au réglage désiré.

### 4 Appuyez sur **ENTER** pour entrer le réglage.

- Pour revenir à l'élément précédent, appuyez sur **BACK** ou  $\triangleleft$ .
- Pour quitter le menu, appuyez sur **SETUP** alors qu'il est affiché à l'écran. L'affichage revient à l'affichage normal.



## Source Direct

Réglage de la tonalité.

**Off**  
(Défaut) : Réglage de la tonalité.

**On :** La tonalité n'est pas réglée. Les réglages de la tonalité (Bass, Treble, Balance) sont désactivés.

## Bass

Permet d'ajuster les basses.

**-8dB – +8dB** (Défaut : 0dB)

## Treble

Permet de régler les aigus.

**-8dB – +8dB** (Défaut : 0dB)

## Balance

Utilisez  $\triangleleft \triangleright$  pour régler l'équilibre gauche/droite du volume.

## H/P AMP Gain

Régler le gain de l'amplificateur de casque audio. Effectuez le réglage en fonction de l'impédance des écouteurs connectés. Il est recommandé que cela soit configuré sur le côté "Low" si les écouteurs ont une faible impédance et sur le côté "High" s'ils ont une haute impédance.

**Low**  
(Défaut) : Régler le gain de l'amplificateur de casque audio sur "Low".

**Mid :** Régler le gain de l'amplificateur de casque audio sur "Mid".

**High :** Régler le gain de l'amplificateur de casque audio sur "High".

### REMARQUE

Le volume du casque varie en fonction du "H/P AMP Gain" réglage. Diminuer le volume ou couper le son audio en premier si vous changez ce réglage lors de l'écoute d'audio.



## Bluetooth

L'arrêt de la fonction Bluetooth permet de réduire les parasites qui affectent la qualité sonore, offrant ainsi une lecture audio de meilleure qualité.

---

**On**  
(Défaut) : Active la fonction Bluetooth.

---

**Off** : Désactive la fonction Bluetooth.

---



Lorsque le Bluetooth est "Off", il n'est pas possible de basculer la source d'entrée sur Bluetooth.

## Auto Standby

En cas d'absence de signal d'entrée et de fonctionnement pendant 30 minutes, cet appareil passe automatiquement en mode veille.

---

**On**  
(Défaut) : L'appareil passe en mode veille au bout de 30 minutes.

---

**Off** : L'appareil ne passe pas automatiquement au mode veille.

---





## ■ Contenu

### Conseils

Je veux mettre sous tension l'alimentation de cet appareil à partir d'un périphérique Bluetooth	50
Je veux commuter la connexion sur un autre périphérique Bluetooth	50
Je souhaite connecter à un périphérique compatible NFC via NFC	50
Je souhaite régler moi-même la tonalité	50
Je souhaite que le son soit fidèle au son d'origine	50

### Dépistage des pannes

L'alimentation ne se met pas sous/hors tension	52
Aucun son n'est émis	53
Le son est déformé ou interrompu, ou du bruit se fait entendre	54
L'audio souhaité n'est pas émis	54
Les fichiers sur un ordinateur ne peuvent pas être lus	55
L'audio d'appareils numériques ne peut être lu (Coaxial/Optical)	56
Échec de l'appariement	56
La connexion NFC échoue	56
Les opérations ne peuvent pas être effectuées via la télécommande	57
Les noms des périphériques Bluetooth ne s'affichent pas correctement	57



## Conseils

### Je veux mettre sous tension l'alimentation de cet appareil à partir d'un périphérique Bluetooth

- Une fois que vous effectuez un appariement entre cet appareil et un périphérique Bluetooth, vous pouvez mettre sous tension l'alimentation de cet appareil en utilisant le périphérique Bluetooth. Sélectionnez "PMA-50" à partir de la liste des périphériques Bluetooth pour mettre sous tension l'alimentation de cet appareil.

### Je veux commuter la connexion sur un autre périphérique Bluetooth

- Cet appareil peut uniquement émettre de la musique depuis un seul périphérique Bluetooth connecté, mais jusqu'à 3 périphériques Bluetooth peuvent être connectés simultanément. Pour commuter la connexion facilement, connectez toujours les périphériques Bluetooth les plus souvent utilisés. Lorsque plusieurs périphériques Bluetooth sont connectés et que vous voulez commuter vers un autre périphérique Bluetooth, arrêtez la lecture sur le périphérique qui est actuellement en cours de lecture et lancez la lecture du périphérique Bluetooth depuis lequel vous voulez émettre de la musique. (👉 p. 44)

### Je souhaite connecter à un périphérique compatible NFC via NFC

- Activez la fonction NFC sur un périphérique compatible NFC, puis touchez le repère N (N) sur cet appareil avec le dispositif NFC. (👉 p. 42)

### Je souhaite régler moi-même la tonalité

- Réglez les "Bass", "Treble" et "Balance" dans le menu de configuration selon les niveaux souhaités.

### Je souhaite que le son soit fidèle au son d'origine

- Réglez "Source Direct" dans le menu de configuration sur "On".



## Dépistage des pannes

1. Les connexions sont-elles correctes ?
2. L'appareil est-il utilisé conformément aux descriptions du manuel de l'utilisateur ?
3. Les autres composants fonctionnent-ils correctement ?

Si cet appareil ne fonctionne pas correctement, vérifiez les symptômes dans cette section.

Si les symptômes ne correspondent pas à l'un de ceux décrits ici, veuillez consulter votre revendeur, car cela pourrait être dû à un défaut dans cet appareil. Dans ce cas, débranchez l'alimentation immédiatement et contactez le magasin où vous avez acheté cet appareil.



## ■ L'alimentation ne se met pas sous/hors tension

Symptôme	Cause/Solution	Page
L'appareil ne s'allume pas.	• Vérifiez que le cordon d'alimentation est correctement introduit dans la prise secteur.	<u>22</u>
	• Vérifiez la connexion entre cet appareil et le cordon d'alimentation.	<u>22</u>
	• Cet appareil est en mode veille. Appuyez sur la touche d'alimentation (⏻).	<u>24</u>
	• Utilisez le cordon d'alimentation qui est fourni avec cet appareil.	<u>22</u>
L'appareil se met automatiquement hors tension.	• Le mode veille automatique est activé. Après 30 minutes environ sans entrée audio, cet appareil passe automatiquement en mode veille. Pour désactiver le mode veille automatique, réglez "Auto Standby" dans le menu de configuration sur "Off".	<u>48</u>
L'appareil se met hors tension et le témoin du circuit de protection clignote en rouge toutes les 2 secondes environ.	• En raison de la hausse de température dans cet appareil, le circuit de protection fonctionne. Mettez l'appareil hors tension, patientez une heure environ jusqu'à ce qu'il ait suffisamment refroidi. Puis, mettez l'appareil à nouveau sous tension.	<u>24</u>
	• Veuillez réinstaller cet appareil dans un endroit bien ventilé.	—
L'appareil se met hors tension et le témoin du circuit de protection clignote en rouge toutes les 0,5 seconde environ.	• Vérifiez le branchement des enceintes. Le circuit de protection peut avoir été activé parce que les fils conducteurs du câble des enceintes ont été en contact les uns avec les autres ou un fil conducteur a été déconnecté de la borne et est entré en contact avec le panneau arrière de cet appareil. Après avoir débranché le cordon d'alimentation, torsadez fermement le fil conducteur, puis rebranchez le fil.	<u>17</u>
	• Baissez le volume et mettez l'appareil à nouveau sous tension.	<u>24</u>
	• Le circuit de l'amplificateur de cet appareil est défaillant. Débranchez le cordon d'alimentation et contactez notre centre de service client.	—



## ■ Aucun son n'est émis

Symptôme	Cause/Solution	Page
Pas de signal audio.	• Vérifiez les connexions de tous les appareils.	<u>17</u>
	• Vérifier les paramètres du son sur l'ordinateur.	<u>27</u>
	• Insérez complètement les câbles de connexion.	—
	• Vérifiez que la partie couverte du câble d'enceinte n'est pas insérée dans la borne d'enceinte.	<u>17</u>
	• Vérifiez l'état des câbles.	—
	• Vérifiez qu'une source d'entrée correcte est sélectionnée.	<u>25</u>
	• Vérifier que l'alimentation vers cet appareil et les périphériques connectés est activée.	—
	• Régler à un niveau de volume approprié sur cet appareil et les appareils connectés.	<u>26</u>
	• Pour jouer via une connexion Bluetooth, effectuez un appariement entre cet appareil et le périphérique Bluetooth.	<u>37</u>
• Lorsque le mode de mise en sourdine est activé, annulez le mode de mise en sourdine.	<u>26</u>	



## ■ Le son est déformé ou interrompu, ou du bruit se fait entendre

Symptôme	Cause/Solution	Page
Le son est déformé ou interrompu, ou du bruit se fait entendre.	• Régler à un niveau de volume approprié sur cet appareil et les appareils connectés.	<a href="#">26</a>
	• Placez le périphérique connecté via Bluetooth plus près de cet appareil.	—
	• Placez cet appareil à l'écart des fours à micro-ondes, des périphériques de réseau local sans fil etc.	—
	• Mettez hors et sous tension l'alimentation des périphériques Bluetooth.	—
	• Baissez le volume de l'appareil de lecture connecté au connecteur AUX.	—
	• Passez de "H/P AMP Gain" à "Mid" ou "High" si vous utilisez des écouteurs avec une impédance élevée ou une basse sensibilité.	—
L'audio est interrompu pendant la lecture de musique depuis un ordinateur.	• Pendant la lecture de la musique depuis l'ordinateur, ne pas faire tourner une application autre que le logiciel de lecture.	—

## ■ L'audio souhaité n'est pas émis

Symptôme	Cause/Solution	Page
Aucun son n'est transmis à une enceinte spécifique.	• Vérifiez que les câbles des enceintes sont correctement connectés.	<a href="#">17</a>
	• Réglez le bouton de commande BALANCE.	<a href="#">47</a>
La gauche et la droite du son stéréo sont inversées.	• Vérifiez si les enceintes gauche et droite sont connectées aux bornes d'enceinte correctes.	<a href="#">18</a>



## ■ Les fichiers sur un ordinateur ne peuvent pas être lus

Symptôme	Cause/Solution	Page
Cet appareil n'est pas reconnu sur l'ordinateur.	• Reconnectez le câble USB au port USB sur votre ordinateur. Si cet appareil n'est toujours pas reconnu après le nouveau branchement, connectez à un autre port USB.	<u>21</u>
	• Redémarrez votre ordinateur.	—
	• Vérifiez le système d'exploitation de votre ordinateur.	<u>27</u>
	• Si votre ordinateur fonctionne sous Windows, un logiciel pilote approprié doit être installé.	<u>28</u>
Cet appareil n'est pas sélectionné comme périphérique de lecture.	• Sélectionnez cet appareil comme périphérique de lecture dans les paramètres du son sur l'ordinateur.	<u>27</u>
"Unlocked" s'affiche.	• Lorsque des signaux audio numériques ne peuvent pas être détectés correctement, "Unlocked" s'affiche.	<u>27</u>
"Unsupported" s'affiche.	• "Unsupported" s'affiche lorsque les signaux audio qui ne sont pas pris en charge par cet appareil sont entrés. Vérifier les paramètres de votre ordinateur ou du logiciel de lecture.	<u>27</u>
	• Si l'ordinateur que vous utilisez est "Mac OS", veuillez vérifier si le format "PMA-50" est réglé en-dessous de "192000.0 Hz" à l'aide de "Configuration audio et MIDI".	<u>33</u>



## ■ L'audio d'appareils numériques ne peut être lu (Coaxial/Optical)

Symptôme	Cause/Solution	Page
"Unlocked" s'affiche.	• Lorsque des signaux audio numériques ne peuvent pas être détectés correctement, "Unlocked" s'affiche.	<a href="#">35</a>
"Unsupported" s'affiche.	• "Unsupported" s'affiche lorsque les signaux audio qui ne sont pas pris en charge par cet appareil sont entrés. Vérifiez le format des signaux de sortie audio à partir de votre appareil numérique.	<a href="#">35</a>

## ■ Échec de l'appariement

Symptôme	Cause/Solution	Page
Échec de l'appariement.	• Mettez hors et sous tension l'alimentation de cet appareil.	<a href="#">24</a>
	• Placez le périphérique Bluetooth dans un rayon de 1 m de cet appareil et effectuez de nouveau l'appariement.	<a href="#">37</a>
	• Recherchez des appareils à partir de la liste des périphériques Bluetooth.	—
	• Mettez hors et sous tension l'alimentation des périphériques Bluetooth.	—

## ■ La connexion NFC échoue

Symptôme	Cause/Solution	Page
La connexion NFC échoue.	• Vérifiez que le périphérique Bluetooth dispose de la fonction NFC.	—
	• Touchez le repère N (N) sur cet appareil, en vérifiant l'emplacement de l'antenne NFC sur le périphérique Bluetooth. Touchez de façon sûre jusqu'à ce que le périphérique Bluetooth réponde.	<a href="#">42</a>





## ■ Les opérations ne peuvent pas être effectuées via la télécommande

Symptôme	Cause/Solution	Page
Les opérations ne peuvent pas être effectuées via la télécommande.	• Les piles sont usées. Remplacez-les par des piles neuves.	<u>15</u>
	• Faites fonctionner la télécommande à une distance d'environ 7 m de cet appareil et à un angle de 30°.	<u>16</u>
	• Retirez tout obstacle se trouvant entre cet appareil et la télécommande.	—
	• Insérez les piles en respectant la polarité indiquée par les repères ⊕ et ⊖.	<u>15</u>
	• Le capteur de télécommande de l'appareil est exposé à une forte lumière (soleil, lampe fluorescente de type inverseur, etc.). Déplacez l'appareil afin que le capteur de télécommande ne soit plus exposé à une forte lumière.	—
	• Lorsque vous utilisez un dispositif vidéo 3D, la télécommande de cet appareil peut ne pas fonctionner en raison des communications sans fil entre les appareils (telles que des lunettes et une TV pour l'affichage 3D). Dans ce cas, ajustez la direction des appareils avec la fonction de communications 3D et leur distance pour vous assurer qu'ils n'affectent pas le fonctionnement de la télécommande de cet appareil.	—

## ■ Les noms des périphériques Bluetooth ne s'affichent pas correctement

Symptôme	Cause/Solution	Page
Les noms des périphériques ne s'affichent pas correctement ("...", etc.).	• Des caractères qui ne peuvent pas être affichés ont été utilisés. Sur cet appareil, les caractères qui ne peuvent pas être affichés sont remplacés par "."(points de suspension).	—
	• L'adresse du périphérique s'affiche lorsqu'il n'est pas possible d'obtenir le nom du périphérique.	—



## Réinitialisation sur les paramètres d'usine

Effectuez ceci lorsque cet appareil ne fonctionne pas correctement. Divers réglages sont réinitialisés aux valeurs d'usine par défaut. Refaire les réglages.

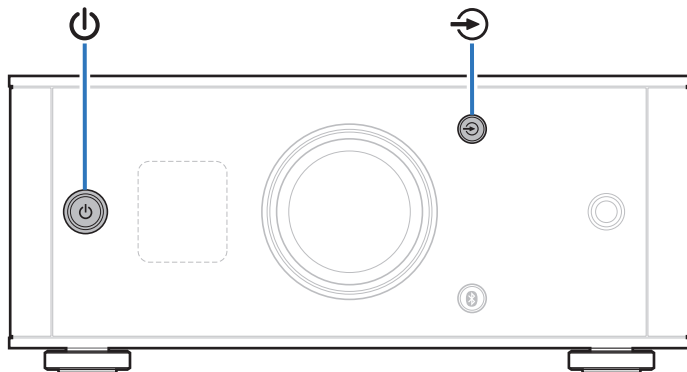

- 1 Lorsque cet appareil est en mode veille, appuyez sur **⏻** tout en maintenant **↻**.

“INITIALIZE” apparaît sur l’affichage et cet appareil redémarre.

### REMARQUE

Les informations d’appariement stockées sur cet appareil sont également initialisées. Effectuer à nouveau l’appariement.

## Types de signaux d'entrée audio numérique lisibles

### Convertisseur N/A

#### ■ Formats compatibles

##### □ USB-DAC

	Fréquence d'échantillonnage	Longueur en bits
DSD (2 canaux)	2,8/5,6 MHz	1 bits
PCM linéaire (2 canaux)	32/44,1/48/88,2/96/ 176,4/192 kHz	16/24 bits

##### □ Coaxial/Optique

	Fréquence d'échantillonnage	Longueur en bits
PCM linéaire (2 canaux)	32/44,1/48/64/88,2/96/ 176,4/192 kHz	16/24 bits

## Lecture de périphériques Bluetooth

Cet appareil prend en charge les profils Bluetooth suivants.

- A2DP (Advanced Audio Distribution Profile) :

Lorsqu'un périphérique Bluetooth qui prend en charge cette spécification est connecté, vous pouvez effectuer une distribution streaming de qualité élevée des données audio stéréo et monaurales.

- AVRCP (Audio/Video Remote Control Profile) :

Lorsqu'un périphérique Bluetooth prenant en charge cette spécification est connecté, vous pouvez utiliser le périphérique Bluetooth à partir de cet appareil.

### Communications Bluetooth

La diffusion des ondes radio depuis cet appareil peut interférer avec le fonctionnement d'appareils médicaux. Les interférences des ondes radio peuvent provoquer un dysfonctionnement. Par conséquent, veuillez à mettre hors tension l'alimentation de cet appareil et des périphériques Bluetooth dans les endroits suivants.

- Les hôpitaux, les trains, les avions, les stations-service et d'autres endroits où il peut y avoir des gaz inflammables.
- Les endroits à proximité de portes automatiques et d'alarmes incendie.



## Explication des termes

### Bluetooth

Technologie pour les communications sans fil en champ proche. Cet appareil peut se connecter aux périphériques Bluetooth sans fil. Pour établir une connexion Bluetooth, vous devez effectuer l'appariement (enregistrement) au préalable.

### DSD (Direct-Stream Digital)

L'une des méthodes d'enregistrement des données audio, c'est l'aspect de signal utilisé pour stocker les signaux audio sur un Super Audio CD, et est  $\Delta$ - $\Sigma$  modulée en audio numérique. Il est configuré d'une gamme de valeurs d'un seul bit à un taux d'échantillonnage de 2,8224 MHz.

### NFC (Near Field Communication)

Technologie pour les communications sans fil en champ proche. Vous pouvez toucher simplement cet appareil avec un périphérique équipé de la fonction NFC afin d'établir une connexion entre cet appareil et le périphérique.

### Fréquence d'échantillonnage

L'échantillonnage consiste à effectuer une lecture d'une onde sonore (signal analogique) à intervalles réguliers et à exprimer la hauteur de l'onde lors de chaque lecture dans un format numérisé (produisant un signal numérique).

Le nombre de lectures effectuées en une seconde est appelée "fréquence d'échantillonnage". Plus cette valeur est grande, plus le son reproduit est proche du son original.

### Appariement

L'appariement (enregistrement) est une opération qui est nécessaire pour pouvoir connecter un périphérique Bluetooth à cet appareil à l'aide de la technologie Bluetooth. Lorsque les appareils sont appariés, ils s'authentifient mutuellement et peuvent se connecter sans mauvaises connexions.

Lors de l'utilisation de la connexion Bluetooth pour la première fois, vous devez appairer l'appareil et le périphérique Bluetooth qui doit être connecté.

Cet appareil peut stocker des informations d'appariement pour un maximum de 8 périphériques.

### Circuit de protection

Cette fonction est destinée à prévenir les dommages aux composants sur secteur lorsqu'une anomalie, surcharge ou surtension par exemple, survient pour une raison quelconque.

### PCM linéaire

Signaux PCM (Pulse Code Modulation) non compressés. Contrairement aux sources audio de compression avec perte comme le MP3, aucune qualité audio ou gamme dynamique ne se détériore.



## Renseignements relatifs aux marques commerciales



La marque Bluetooth® et les logos sont des marques commerciales déposées appartenant à Bluetooth SIG, Inc. et toute utilisation de ces marques par D&M Holdings Inc. est soumise à licence. Les autres marques et noms commerciaux sont la propriété de leurs propriétaires respectifs.



Le logo CSR est une marque commerciale de CSR plc ou de l'une de ses sociétés de groupe.



Le repère N est une marque commerciale ou une marque commerciale enregistrée de NFC Forum, Inc. aux États-Unis et dans d'autres pays.



Adobe, le logo Adobe et Reader sont des marques commerciales ou des marques déposées de Adobe Systems Incorporated aux États-Unis et/ou dans d'autres pays.



# Spécifications

## ■ Section audio

- Performances en sortie

**Puissance nominale :**

les deux canaux alimentés

25 W + 25 W (8  $\Omega$ /ohms, 1 kHz, T.H.D. 0,1 %)

50 W + 50 W (4  $\Omega$ /ohms, 1 kHz, T.H.D. 1,0 %)

**Bornes de sortie :**

Enceinte : 4-16  $\Omega$ /ohms

Casque audio : prise de  $\Phi$ 6,3 mm

**Distorsion harmonique totale :**

0,004 % (entrée numérique, puissance nominale -3 dB, 8  $\Omega$ /ohms, 1 kHz)

**Ratio S/B :**

110 dB (entrée numérique, 25 W, 8  $\Omega$ /ohms, 1 kHz, IHF-A)

- Signal d'entrée numérique

**Formats audio :**

Interface audio numérique (PCM linéaire)

**Entrée coaxiale :**

0,5 Vp-p / 50  $\Omega$ /ohms

**Entrée optique :**

Plus de - 27 dBm

**Longueur d'onde :**

660 nm

- Performances en entrée

**Sensibilité d'entrée/Impédance d'entrée**

AUX: 0,13 V/22 k $\Omega$ /kohms



## ■ Section Bluetooth

<b>Système de communication :</b>	Version Bluetooth 3.0
<b>Puissance de transmission :</b>	Max. 2,5 mW (Classe 2)
<b>Portée de communication maximale :</b>	Environ 10 m dans la ligne de vision *
<b>Bande de fréquence :</b>	Bande 2,4 GHz
<b>Méthode de modulation :</b>	FHSS (Frequency-Hopping Spread Spectrum)
<b>Profils pris en charge :</b>	A2DP 1,3/AVRCP 1,5
<b>Codecs pris en charge :</b>	aptX basse latence/AAC/SBC

\* La plage de communication réelle varie suivant l'influence de facteurs tels que les obstacles entre les appareils, les ondes électromagnétiques émises par les fours à micro-ondes, l'électricité statique, les téléphones sans fil, la sensibilité de la réception, la performance de l'antenne, le système d'exploitation, le logiciel de l'application, etc.

## ■ Généralités

<b>Alimentation :</b>	CA 230 V, 50/60 Hz
<b>Consommation :</b>	35 W
<b>Consommation électrique en mode veille :</b>	0,2 W

Pour des raisons d'amélioration, les caractéristiques et l'apparence sont susceptibles d'être modifiées sans avertissement préalable.



## ■ Dimensions

Unité : mm

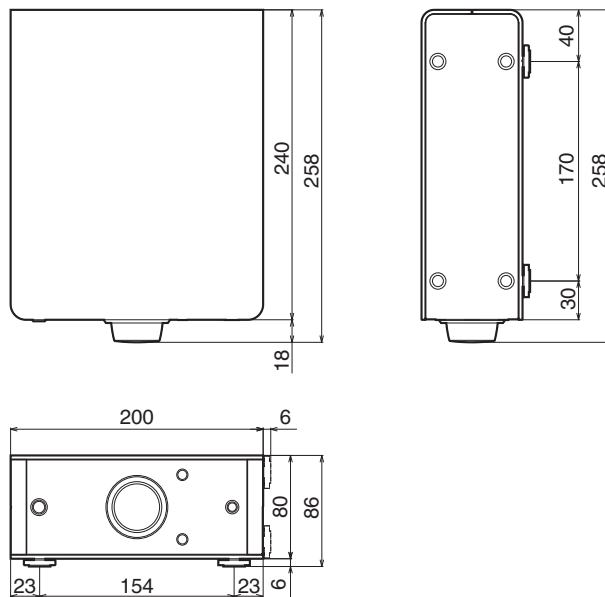

■ Poids : 2,5 kg



# Index

<b>A</b>		<b>F</b>		<b>R</b>	
Accessoires .....	4	Fonction de points multiples .....	43	Réglage du volume .....	26
Affichage .....	8	Fonction NFC .....	42, 60	Repère N .....	7
Appariement .....	37, 60	Fréquence d'échantillonnage .....	60	<b>S</b>	
<b>C</b>		<b>I</b>		Sélection de la source d'entrée .....	
Câble USB .....	21	Initialiser .....	58	<b>T</b>	
Circuit de protection .....	60	Installation horizontale .....	12	Télécommande .....	
Connexion d'un cordon d'alimentation .....	22	Installation verticale .....	13	<b>V</b>	
Connexion d'un ordinateur .....	21	<b>M</b>		Veille .....	
Connexion des enceintes .....	17	Mise sous tension .....	24	Veille auto .....	
<b>D</b>		<b>O</b>			
Dépistage des pannes .....	49	Ordinateur (système recommandé) .....	27		
<b>E</b>		<b>P</b>			
Écouter de la musique sur un périphérique		Panneau arrière .....	9		
Bluetooth .....	37	Panneau avant .....	6		
		PCM linéaire .....	60		





**DENON®**

[www.denon.com](http://www.denon.com)

D&M Holdings Inc.  
3520 10369 10AD