

DENON[®]

DENON HOME SOUND BAR 550

Manuel de l'Utilisateur



Ce que vous pouvez faire avec cet appareil	5
Accessoires	10
Avant d'utiliser la télécommande	11
Portée de la télécommande	12
Nomenclature et fonctions	13
Barre de son	13
Télécommande	17
Positionnement	19
Positionnement de la barre de son	19

Connexions

Connexion d'un téléviseur	21
Téléviseur équipé d'un connecteur HDMI et compatible avec l'eARC (Enhanced Audio Return Channel) ou l'ARC (Audio Return Channel)	22
Téléviseur équipé d'un connecteur HDMI et incompatible avec la fonction eARC ou ARC / un téléviseur équipé d'un connecteur numérique optique	23
Téléviseur équipé d'un connecteur borne HDMI et incompatible avec la fonction eARC ou ARC / un téléviseur équipé d'un connecteur analogique	24
Connexion d'un dispositif de lecture	25
Connexion d'un appareil HDMI	25
Connexion des cordons d'alimentation	26

Lecture

Profiter de la télévision, de films et de musique	27
Réglage du volume	28
Réglage du volume des graves	28
Coupure temporaire du son (mise en sourdine)	28
Lecture de musique sur un périphérique Bluetooth	29
Appariement d'un périphérique Bluetooth pour la première fois	29
Appariement avec d'autres périphériques Bluetooth	30
Lecture de musique sur un périphérique Bluetooth apparié	30
Obtenir HEOS App	31
Configuration du premier appareil intégré HEOS	32
Ajout d'autres appareils intégrés HEOS	33
Compte HEOS	34
Lecture depuis des services de diffusion de musique	35
Écouter la même musique dans plusieurs pièces	38



Écoute de Radio Internet	42
Écoute de musique stockée sur votre téléphone portable	43
Lecture de fichiers stockés sur un ordinateur ou un stockage NAS	44
Écoute de musique à partir d'une clé USB	45
Fonction AirPlay	46
Lecture de titres de votre iPhone, iPod touch ou iPad	47
Lecture de la musique iTunes avec cet appareil	47
Lisez un morceau depuis votre iPhone, votre iPodtouch ou votre iPad sur plusieurs appareils synchronisés (AirPlay 2)	48
Fonction Spotify Connect	49

Réglages

Réglages	50
Réglage de l'audibilité des dialogues et voix (Amélioration des dialogues)	50
Réglage du mode nocturne	50
Réglage du mode audio	51
Fonction de sélection rapide	56
Utilisation de cet appareil à l'aide de la télécommande d'un téléviseur	57
Connexion sans fil des enceintes HEOS intégrées en tant qu'enceintes surround	58
Exploitation de cet appareil par la voix grâce à la fonction Amazon Alexa	59
Réglage de la source d'entrée à commuter avec le bouton TV de la télécommande	60

Conseils

Dépistage des pannes	61
L'alimentation ne se met pas sous/hors tension	62
Les opérations ne peuvent pas être effectuées via la télécommande	62
Difficulté à enseigner les commandes de la télécommande de cet appareil	63
Aucun son n'est émis	63
La musique est parfois coupée ou retardée	64
La fonction de contrôle HDMI n'est pas opérationnelle	64
Un son est émis par les haut-parleurs du téléviseur	64
Je perçois un retard lorsque j'utilise l'entrée externe avec mon téléviseur	65
La lecture Bluetooth ne fonctionne pas	65
Impossible de connecter la barre de son au réseau	66
Connexion à un réseau à l'aide d'un appareil iOS	66
Connexion à un réseau WPS	67
Cet appareil met beaucoup de temps à se mettre en marche	67
Impossible de faire fonctionner l'appareil avec Alexa	68
Alexa ne répond pas même lorsqu'on l'appelle	68
Réinitialisation des réglages d'usine	69
Réinitialisation du micrologiciel à l'état par défaut	70



Annexe

À propos de HDMI	71
Gestion de l'alimentation	72
Modes d'alimentation	72
Tableau des DEL d'état	74
Types de fichiers et codecs pris en charge	81
Formats audio pris en charge (optique)	81
Renseignements relatifs aux marques commerciales	82
Spécifications	84
Barre de son	84
Licence	87



Nous vous remercions d'avoir acquis cet appareil Denon.

Pour un fonctionnement optimal, veuillez lire attentivement ce manuel de l'utilisateur avant de vous servir de l'unité.

Après avoir lu le manuel, veuillez le conserver pour toute référence future.

Ce que vous pouvez faire avec cet appareil

Cette barre de son prend en charge le son surround immersif et vous permet de connecter cet appareil à votre téléviseur pour profiter d'un son de haute qualité.

En plus de la lecture Dolby Atmos et DTS:X, les signaux audio traditionnels peuvent également être appréciés en audio 3D virtuel.

Cet appareil est équipé d'un connecteur d'entrée/sortie HDMI qui prend en charge le 4K et permet le passage de signaux vidéo 4K vers votre téléviseur, comme les signaux pour les lecteurs de disques Blu-ray et les consoles de jeux vidéo.



■ Lecture du son de la télévision

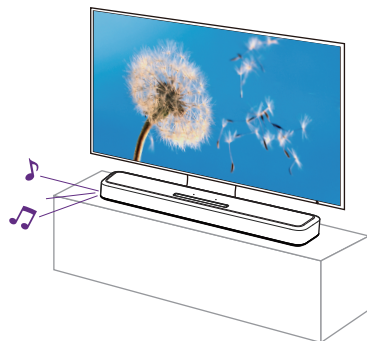

[Informations connexes]

- “Connexion d’un téléviseur” (👉 p. 21)
- “Profiter de la télévision, de films et de musique” (👉 p. 27)

■ Connexion à un appareil de lecture tel qu'un lecteur de disques Blu-ray pour effectuer la lecture

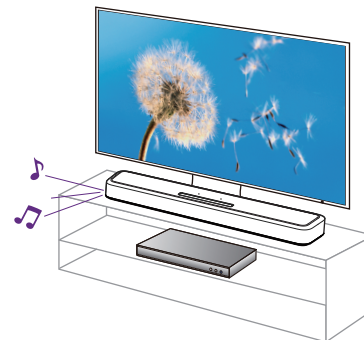

[Informations connexes]

- “Connexion d’un téléviseur” (👉 p. 21)
- “Connexion d’un appareil HDMI” (👉 p. 25)
- “Profiter de la télévision, de films et de musique” (👉 p. 27)



■ Utilisation en parlant à Alexa

REMARQUE

- La fonctionnalité intégrée Alexa en option sera disponible via une mise à jour du micrologiciel.

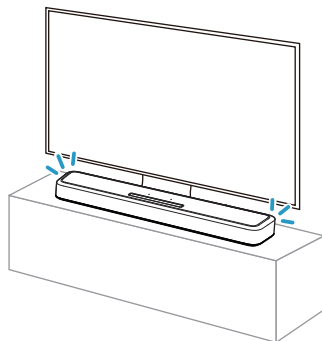

- Alexa, augmente le volume
- Alexa, quel temps fait-il aujourd'hui ?



- Alexa n'est pas disponible dans certaines langues et certains pays.

[Informations connexes]

- "Exploitation de cet appareil par la voix grâce à la fonction Amazon Alexa" (👉 p. 59)

■ Utilisation de l'application pour smartphones/ comprimés (HEOS App) pour une utilisation facile

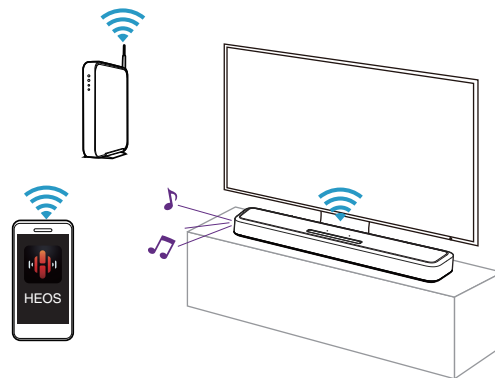

[Informations connexes]

- "Obtenir HEOS App" (👉 p. 31)



■ Lecture audio en streaming avec le Wi-Fi

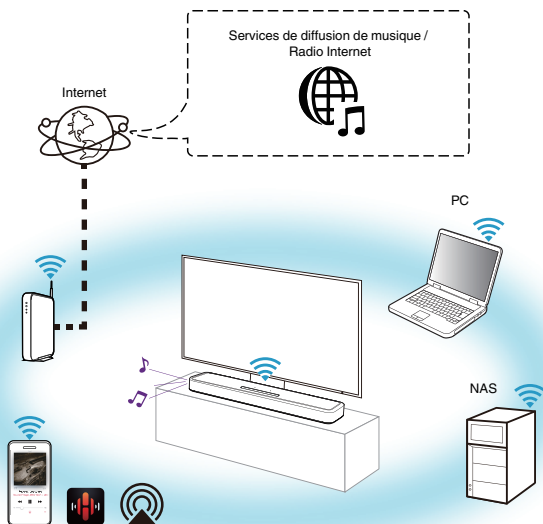

[Informations connexes]

- “Lecture depuis des services de diffusion de musique” (☞ p. 35)
- “Écoute de Radio Internet” (☞ p. 42)
- “Écoute de musique stockée sur votre téléphone portable” (☞ p. 43)
- “Lecture de fichiers stockés sur un ordinateur ou un stockage NAS” (☞ p. 44)
- “Fonction AirPlay” (☞ p. 46)
- “Fonction Spotify Connect” (☞ p. 49)



■ Lecture d'une clé USB

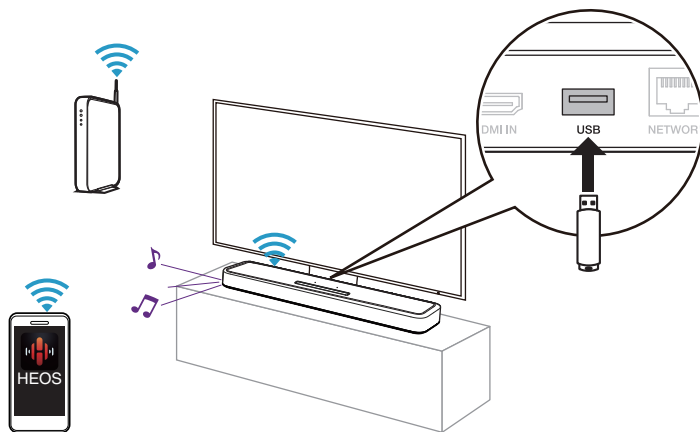

[Informations connexes]

- “Écoute de musique à partir d'une clé USB” (👉 p. 45)

■ Lecture d'un périphérique Bluetooth

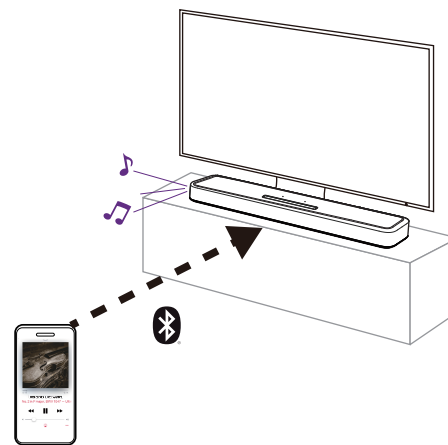









[Informations connexes]

- “Lecture de musique sur un périphérique Bluetooth” (👉 p. 29)

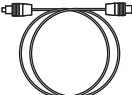
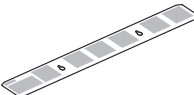

Accessoires

Vérifiez que les pièces suivantes sont fournies avec le produit.

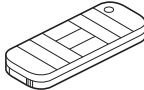
 <p>Guide de démarrage rapide</p>	 <p>Instructions de sécurité</p>	 <p>Garantie (modèle pour l'Amérique du Nord uniquement)</p>	 <p>Cordon d'alimentation (pour le modèle pour l'Europe)</p> <p>ou</p>  <p>Cordon d'alimentation (pour le modèle pour l'Amérique du Nord)</p>	
 <p>Câble HDMI (4K)</p>	 <p>Câble numérique optique</p>	 <p>Gabarit de montage mural</p>	 <p>Entretoises de montage mural</p>	 <p>Télécommande (RC-1241 / batterie intégrée)</p>



Avant d'utiliser la télécommande

La télécommande dispose d'une pile / batterie intégrée.

Retirez la feuille isolante avant l'utilisation.

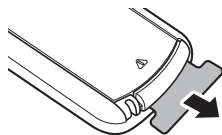

■ Remplacement de la pile/batterie

1. Faites légèrement glisser le loquet du boîtier de la pile à l'arrière de la télécommande vers la droite.

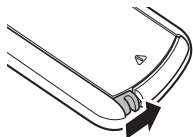

2. Tout en poussant légèrement le loquet vers la droite, sortez le boîtier de la batterie.



3. Retirez la pile usagée, puis insérez une nouvelle pile au lithium en forme de pièce de monnaie (CR2025) dans le compartiment de la pile de manière à ce que le symbole + gravé sur la pile soit orienté vers le haut.
4. Remplacez le boîtier de la pile/batterie dans la position d'origine.

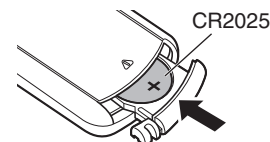

REMARQUE

- Si la pile/batterie a une fuite, remplacez-la immédiatement et mettez-la au rebut. Dans ce cas, il y a un risque de brûlure lorsque le liquide entre en contact avec la peau ou les vêtements, il faut donc faire très attention. Si le liquide entre en contact accidentellement, lavez abondamment à l'eau du robinet et consultez un médecin.
- Ôtez la pile/batterie de la télécommande si vous ne l'utilisez pas pendant longtemps.

Portée de la télécommande

Pointez la télécommande vers le capteur de télécommande de l'unité.

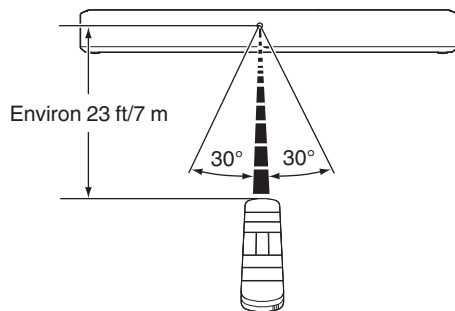

Nomenclature et fonctions

Barre de son

■ Panneau supérieur

Placez la main sur le haut de la barre de son pour afficher les touches du panneau de commande. Appuyez sur ces touches pour effectuer des opérations. En éloignant votre main de la zone, vous dissimulez les touches.

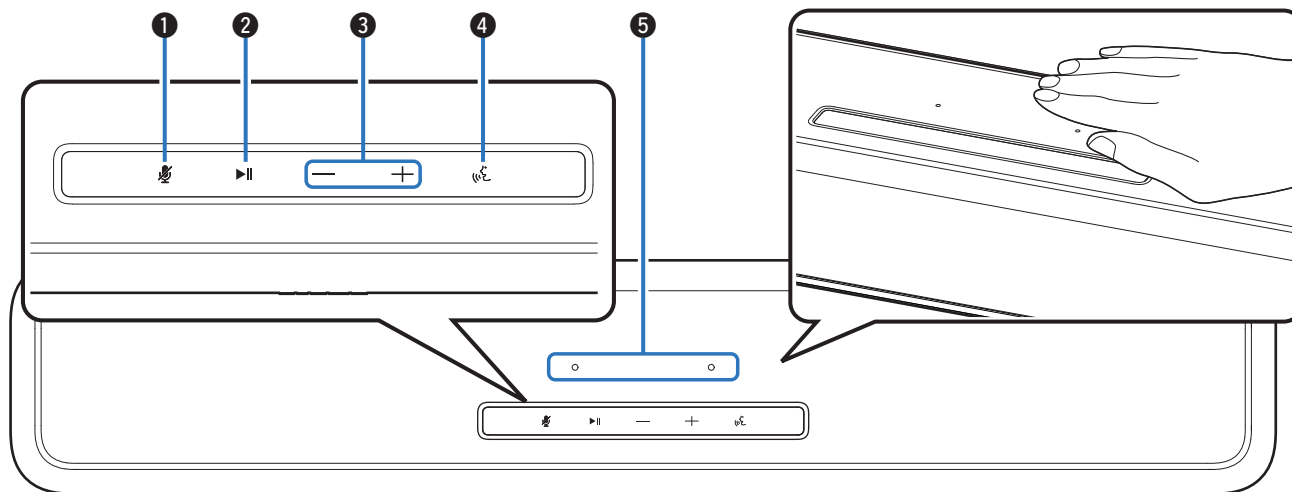

Pour plus de détails, voir la page suivante.



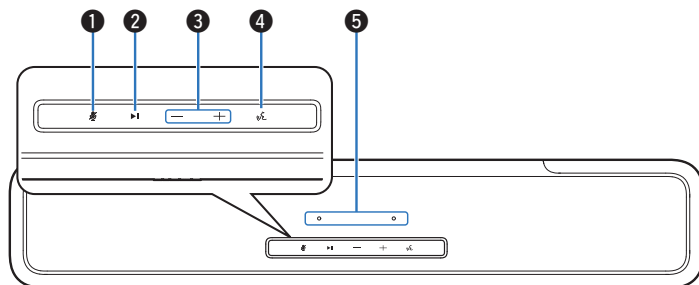

1 Touche d'arrêt du microphone (🔇)

Elle permet de désactiver la fonction du microphone. Dans l'état où la fonction du microphone est désactivée, Alexa ne répond pas même lorsqu'on l'appelle. Utilisez-le dans des cas tels que lorsque vous souhaitez protéger votre vie privée. (👉 p. 59)

2 Touche Lecture/pause (▶/⏸)

- Appuyez sur cette touche pour faire une pause pendant la lecture. Si vous appuyez sur cette touche pendant une pause ou un arrêt, la lecture reprend à partir du dernier morceau joué.
- Appuyez deux fois sur la touche pour écouter le morceau suivant.
- Appuyez trois fois sur la touche pour relancer la piste en cours ou pour lire le morceau précédent.
- Maintenez la touche enfoncée pendant 5 secondes pour passer en mode veille prolongée. (👉 p. 73)

3 Touches de volume (+, -)

Elles permettent d'ajuster le niveau du volume. (👉 p. 28)

4 Touche d'action (🗨️)

Ceci permet d'appeler Alexa. Vous pouvez utiliser la commande vocale sans dire "Alexa". (👉 p. 59)

5 Microphone

C'est le microphone pour parler à Alexa. (👉 p. 59)



- Ne mettez rien sur la barre de son. Cela peut conduire à des opérations accidentelles.
- La lumière des touches du panneau de commande est activée en utilisant une petite quantité d'électricité statique provenant du corps humain. En raison de la nature de ce mécanisme, les touches peuvent s'allumer ou clignoter en raison du bruit du milieu environnant ou des câbles de connexion, mais il ne s'agit pas d'un dysfonctionnement.



■ Panneau avant

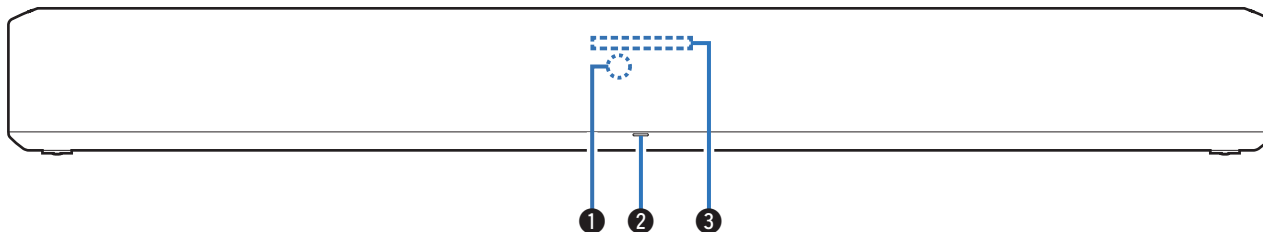

① Capteur de télécommande

Il reçoit les signaux provenant de la télécommande. (☞ p. 12)

② Tableau de la DEL d'état

Veillez vous reporter à "Tableau des DEL d'état" (☞ p. 74) pour la couleur des DEL et la signification de l'état.

③ Barre lumineuse

Pendant qu'Alexa répond, la LED s'allume. (☞ p. 59)



■ Panneau arrière

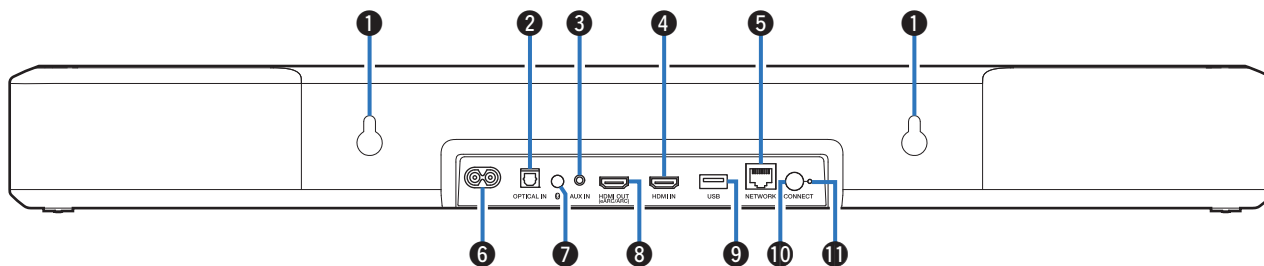

❶ Orifice pour crochet mural

Utilisé pour monter la barre de son sur un mur. (☞ p. 20)

❷ Connecteur d'entrée numérique optique (OPTICAL IN)

Utilisez le câble optique fourni pour connecter un téléviseur doté d'une borne numérique optique. (☞ p. 23)

❸ Connecteur d'entrée audio analogique (AUX IN)

Utilisez un câble audio stéréo de 3,5 mm disponible dans le commerce pour connecter un téléviseur et un connecteur de sortie audio AUX. (☞ p. 24)

❹ Connecteur HDMI IN

Utilisé pour se connecter à l'équipement HDMI avec un câble HDMI. (☞ p. 25)

❺ Borne NETWORK

Utilisée pour connecter cet appareil à un réseau Ethernet câblé. (☞ p. 33)

❻ Entrée d'alimentation

Utilisée pour brancher le cordon d'alimentation. (☞ p. 26)

❼ Touche Bluetooth (📶)

- Permet de commuter la source d'entrée sur "Bluetooth". (☞ p. 29)
- Permet d'apparier des périphériques Bluetooth. (☞ p. 29)

❽ Connecteur HDMI OUT (eARC/ARC)

Utilisez le câble HDMI fourni pour connecter un téléviseur compatible avec la fonction eARC ou ARC. (☞ p. 21)

❾ Port USB

Ceci sert à connecter des dispositifs de stockage USB (tels que des dispositifs mémoire USB). (☞ p. 45)

❿ Touche CONNECT

Utilisée pour la configuration du Wi-Fi.

⓫ CONNECT LED

Indique l'état de cet appareil. (☞ p. 74)



Télécommande

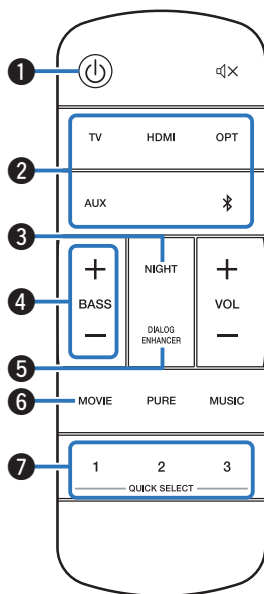

1 Touche d'alimentation (⏻)

- Permet de mettre la barre de son sous/hors tension (mode de démarrage rapide). (☞ p. 27)
- Maintenez la touche enfoncée pendant 5 secondes pour passer en mode veille profonde. (☞ p. 73)

2 Touches de la source d'entrée (TV, HDMI, OPT, AUX, *)

Elle permet de sélectionner la source d'entrée. (☞ p. 27)

3 Touche du mode nocturne (NIGHT)

Permet de compresser la plage dynamique (différence entre les sons forts et faibles) pour faciliter l'écoute à faible volume. (☞ p. 50)

4 Touches de contrôle du volume des graves (BASS +, -)

Ce réglage permet d'ajuster le niveau de volume pour les graves. (☞ p. 28)

5 Touches d'amélioration des dialogues (DIALOG ENHANCER)

Réglez le volume des dialogues de films, des chansons, etc., de manière à mieux les entendre. (☞ p. 50)

6 Touche du mode film (MOVIE)

Bascule sur le mode audio qui convient pour profiter des films et des programmes TV. (☞ p. 51)

7 Touches de sélection rapide (QUICK SELECT 1 - 3)

Enregistrez les réglages de la source d'entrée, du niveau du volume, du mode sonore, du mode nocturne et de l'amélioration des dialogues sur ces touches ou rappelez ces réglages. (☞ p. 56)



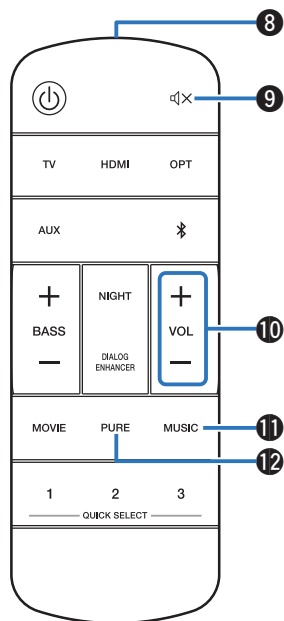

8 Émetteur infrarouge de télécommande

Il transmet les signaux provenant de la télécommande. (👉 p. 12)

9 Touche de mise en sourdine (🔇)

Cette touche met en sourdine la sortie audio. Appuyez de nouveau pour couper la sourdine. (👉 p. 28)

10 Touches du volume (VOL +, -)

Elles permettent d'ajuster le niveau du volume. (👉 p. 28)

11 Touche du mode de musique (MUSIC)

Bascule sur le mode audio qui convient pour profiter de la musique. (👉 p. 51)

12 Touche de mode pur (PURE)

Profitez d'un son de haute qualité, fidèle à la source d'origine. (👉 p. 51)



Positionnement

Positionnement de la barre de son

Placez la barre de son en face de votre téléviseur, etc., sur une surface plane.

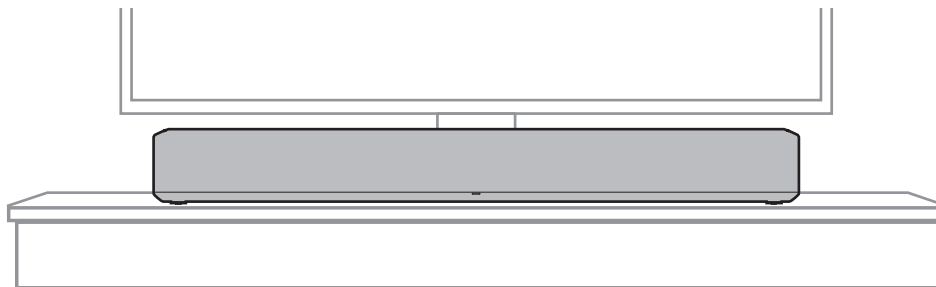

- Si vous placez la barre de son en face de votre téléviseur, veillez à ce qu'elle ne masque pas le capteur de lumière de la télécommande du téléviseur, etc.



■ Si vous accrochez la barre de son sur un mur

La barre de son est doté d'orifices de montage mural pour l'accrocher sur un mur. Lorsque vous l'accrochez sur un mur, placez-la à plat, en position verticale.

Si vous procédez au montage sur un mur, pour assurer la sécurité, demandez à un entrepreneur de procéder au travail de montage.

REMARQUE

- Pour utiliser l'appareil en toute sécurité, éviter de poser des objets dessus ou d'en accrocher en dessous.
- Veillez à fixer les câbles de connexion sur le mur afin de vous assurer qu'il est impossible de les tirer ou de trébucher dessus, ce qui ferait tomber l'appareil. Une fois le travail de montage terminé, vérifiez que l'appareil est fermement fixé.
- Vérifiez également périodiquement la sécurité de cet appareil et s'il risque de tomber.
- Denon décline toute responsabilité quant aux dommages, blessures ou accidents résultant de problèmes relatifs à l'emplacement ou à la méthode de montage.



- Lorsque vous l'accrochez sur un mur, utilisez le gabarit de montage mural fourni.

[Comment utiliser le gabarit de montage mural]

- ① Fixez le gabarit à l'endroit où vous souhaitez monter la barre de son.
- ② Vissez dans le mur les vis de montage mural en suivant le gabarit.
Prenez conseil auprès d'un professionnel de la construction quant aux vis appropriées à un montage mural en fonction du matériau et de la résistance de votre mur.
- ③ Retirez le gabarit du mur.
- ④ Monter les entretoises de montage mural fournies sur la colonne vertébrale de la barre de son.
La mise en place des entretoises de montage mural permet de créer un espace pour le passage des cordons entre la barre de son et le mur.
- ⑤ Montez la barre de son sur le mur.

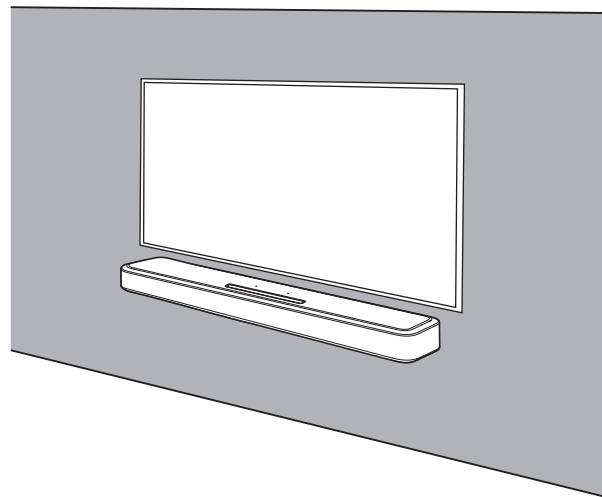

Connexion d'un téléviseur

La manière de connecter un téléviseur dépend des bornes et des fonctions dont dispose votre téléviseur.



- Activez la fonction de contrôle HDMI du téléviseur lorsque vous utilisez un câble HDMI pour raccorder cet appareil à votre téléviseur. (Consultez le manuel de l'utilisateur du téléviseur pour plus de détails.)
- Lorsque vous utilisez cet appareil, désactivez le haut-parleur du téléviseur ou réduisez le volume.

Roku TV Ready™

- La barre de son est certifiée Roku TV Ready. Connectez la barre de son à un téléviseur Roku TV™ avec le câble HDMI fourni et suivez les instructions de configuration à l'écran.



Téléviseur équipé d'un connecteur HDMI et compatible avec l'eARC (Enhanced Audio Return Channel) ou l'ARC (Audio Return Channel)

Utilisez le câble HDMI inclus pour connecter cet appareil à un téléviseur compatible avec la fonction eARC ou ARC.

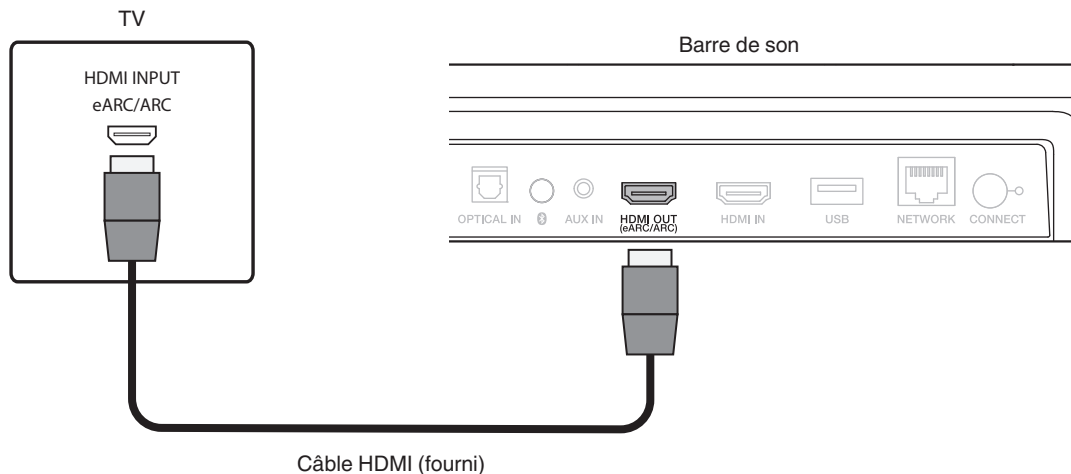

- Le téléviseur doit également être compatible avec la fonction eARC ou ARC.



Téléviseur équipé d'un connecteur HDMI et incompatible avec la fonction eARC ou ARC / un téléviseur équipé d'un connecteur numérique optique

Utilisez les câbles HDMI et optique inclus pour connecter cet appareil à votre téléviseur.

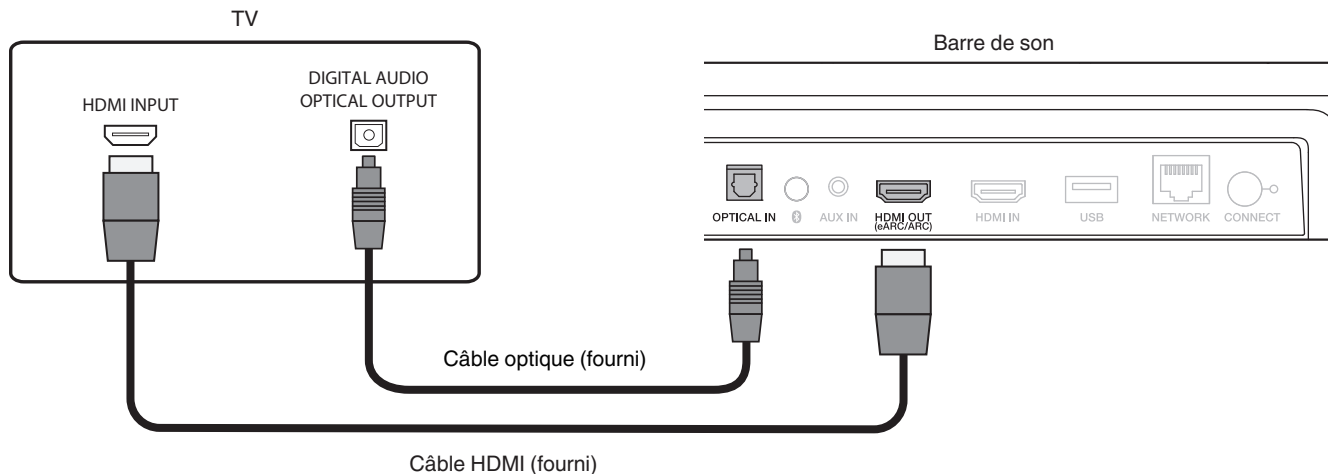

- Alignez le câble optique sur la forme de la borne pour l'insérer.



Téléviseur équipé d'un connecteur borne HDMI et incompatible avec la fonction eARC ou ARC / un téléviseur équipé d'un connecteur analogique

Utilisez le câble HDMI inclus et un câble audio stéréo de 3,5 mm disponible dans le commerce pour connecter cet appareil à votre téléviseur.

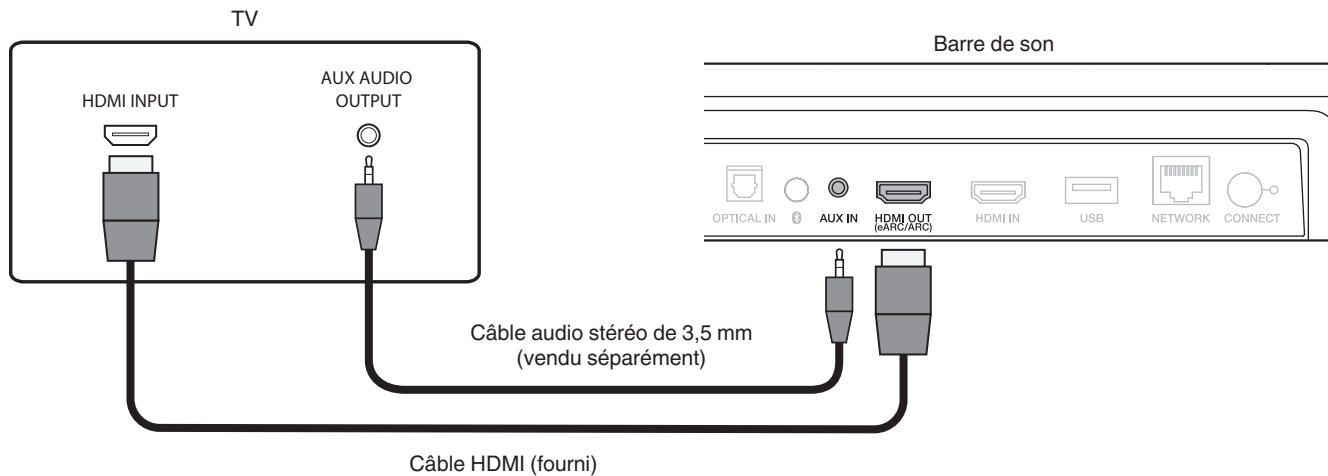

Connexion d'un dispositif de lecture

Connexion d'un appareil HDMI

Utilisez un câble HDMI disponible dans le commerce pour connecter un lecteur de disque Blu-ray, une console de jeu ou un appareil similaire à cet appareil.

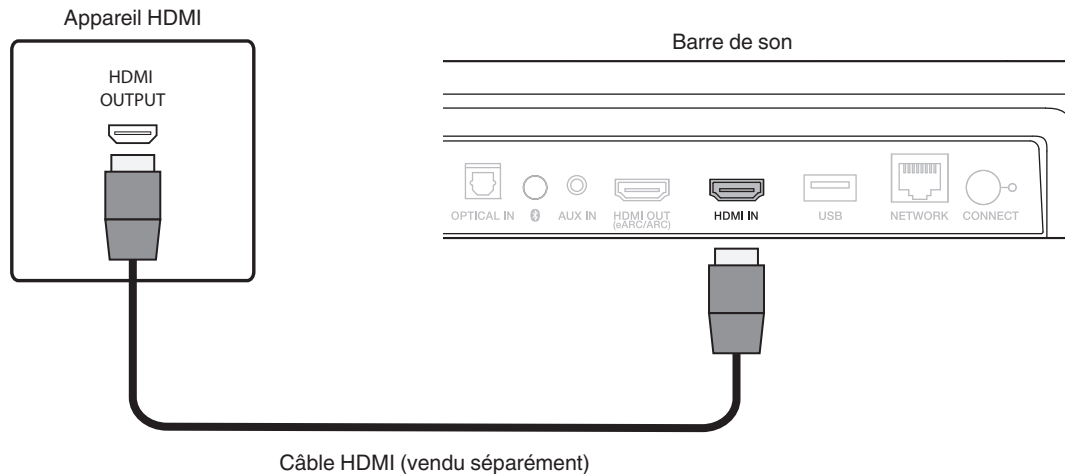

- Lorsque vous connectez cet appareil à un dispositif compatible avec les fonctions 4K, utilisez un "High Speed HDMI cable with Ethernet" qui possède le logo HDMI.



Connexion des cordons d'alimentation

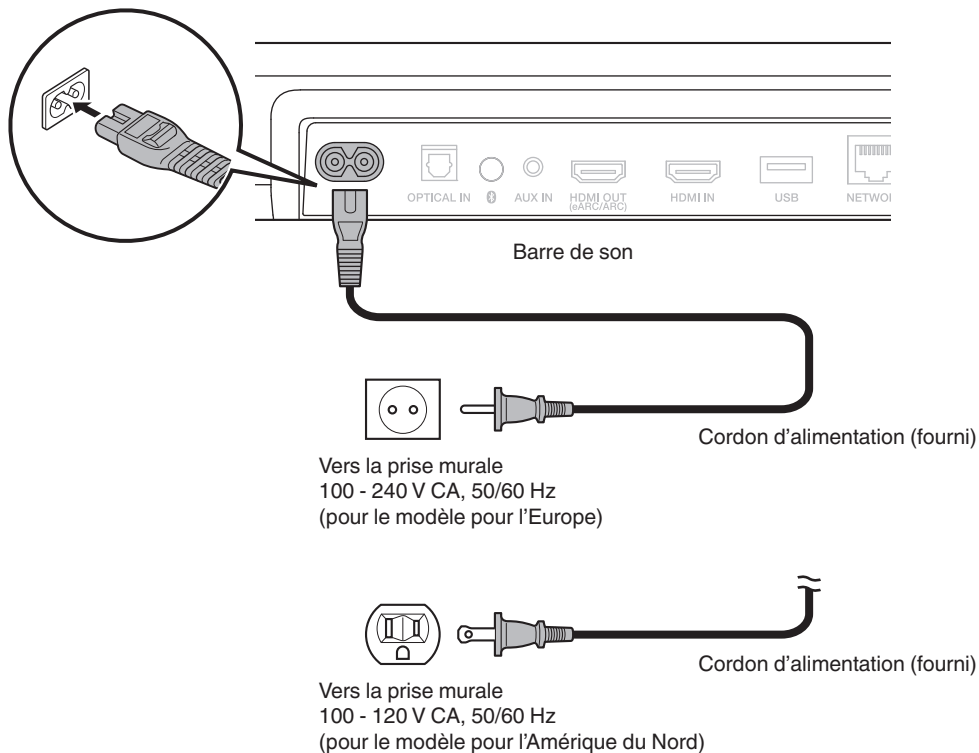

Profiter de la télévision, de films et de musique

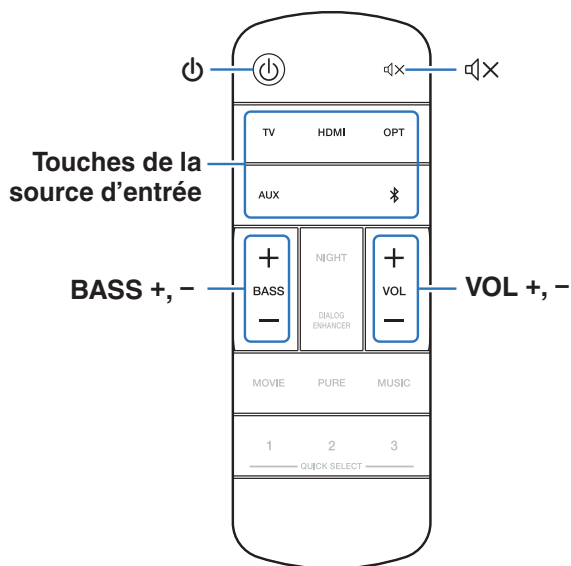

1 Mettez le téléviseur et les périphériques connectés sous tension.

2 Appuyez sur  pour mettre la barre de son sous tension.

3 Appuyez sur la touche de la source d'alimentation.

Lorsque vous appuyez sur la touche, la DEL d'état clignote en bleu et la source d'entrée change.

TV :	Commute la source d'entrée vers le téléviseur (par défaut : HDMI OUT (eARC/ARC)).
-------------	---

HDMI :	Commute la source d'entrée sur HDMI IN.
---------------	---

OPT :	Commute la source d'entrée sur OPTICAL IN.
--------------	--

AUX :	Commute la source d'entrée sur AUX IN.
--------------	--

 :	Commute la source d'entrée sur Bluetooth.
--	---

4 Mettez en lecture le périphérique connecté à cet appareil.

Pour plus de détails, consultez le manuel du périphérique correspondant.



- Connectez un téléviseur compatible avec le contrôle HDMI et ce périphérique via HDMI, puis activez le contrôle HDMI pour activer le contrôle de la liaison à partir de l'un des périphériques. ( p. 71)



Réglage du volume

1 Utilisez VOL + ou VOL – pour régler le volume.

Lorsque vous appuyez sur les touches, la DEL d'état clignote en bleu, et le volume augmente ou diminue.

Réglage du volume des graves

1 Utilisez BASS + ou BASS – pour régler le volume des graves.

Lorsque vous appuyez sur les touches, la DEL d'état clignote en bleu, et le volume des basses augmente ou diminue.

Coupure temporaire du son (mise en sourdine)

1 Appuyez sur .

La DEL d'état clignote lentement en bleu.



- Pour annuler la sourdine, vous pouvez ajuster le volume sonore ou appuyer sur  à nouveau.



Lecture de musique sur un périphérique Bluetooth

Les fichiers musicaux sur les périphériques Bluetooth tels que les smartphones, les lecteurs de musique numérique, etc. peuvent être lus sur cet appareil via un appariement et en connectant cet appareil à l'aide du périphérique Bluetooth.

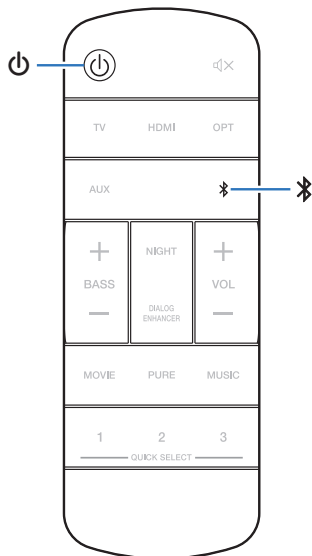

Appariement d'un périphérique Bluetooth pour la première fois

Jumeler un appareil Bluetooth avec l'appareil.

Une fois le périphérique Bluetooth apparié, il n'a pas besoin d'être apparié à nouveau.

- 1 Appuyez sur ⏻ pour mettre l'appareil sous tension.**
- 2 Appuyez sur 📶 pour passer à la source d'entrée "Bluetooth".**

Bascule automatiquement en mode d'appariement lors de la première utilisation.

En mode d'appariement, la DEL d'état clignote 2 fois de suite en vert.

- 3 Activez les réglages Bluetooth sur votre périphérique Bluetooth.**
- 4 Sélectionnez "Denon Home Sound Bar 550" (Défaut) à partir de la liste des périphériques affichée sur l'écran du périphérique Bluetooth.**



La DEL d'état clignote en bleu et cet appareil et l'appareil Bluetooth sont appariés.



Appariement avec d'autres périphériques Bluetooth

- 1 Appuyez sur  pour mettre l'appareil sous tension.**
- 2 Appuyez sur  pour passer à la source d'entrée "Bluetooth".**
- 3 Activez les réglages Bluetooth sur votre périphérique Bluetooth.**
- 4 Maintenez enfoncée la touche  pendant 3 secondes.**
Cet appareil entre en mode d'appariement, et la DEL d'état clignote 2 fois de suite en vert.
- 5 Sélectionnez "Denon Home Sound Bar 550" (Défaut) à partir de la liste des périphériques affichée sur l'écran du périphérique Bluetooth.**
La DEL d'état clignote en bleu et cet appareil et l'appareil Bluetooth sont appariés.

Lecture de musique sur un périphérique Bluetooth apparié

- 1 Appuyez sur  pour mettre l'appareil sous tension.**
- 2 Appuyez sur  pour passer à la source d'entrée "Bluetooth".**
- 3 Activez les réglages Bluetooth sur votre périphérique Bluetooth.**
La DEL d'état clignote en bleu et se connecte au dernier appareil Bluetooth connecté. Si la connexion est coupée, rétablissez-la.
- 4 Écoutez de la musique à l'aide de n'importe quelle application sur votre périphérique Bluetooth.**



Obtenir HEOS App

Depuis HEOS App, vous pouvez utiliser de nombreux services de diffusion de musique en ligne. Plusieurs options s'offrent à vous selon votre situation géographique.

Téléchargez HEOS App sur iOS ou Android en recherchant "HEOS" sur l'App Store, sur Google Play ou sur Amazon Appstore.



Configuration du premier appareil intégré HEOS

Une fois que vous avez placé cet appareil dans votre salle d'écoute et que vous avez téléchargé HEOS App, vous êtes prêt à configurer cet appareil pour la lecture de musique. Cela implique de suivre quelques étapes simples pour que cet appareil soit connecté à votre réseau domestique existant :



- NE BRANCHEZ PAS le câble Ethernet si vous connectez cet appareil à un réseau sans fil. Si vous connectez cet appareil à un réseau câblé, utilisez un câble Ethernet vendu séparément pour le connecter à votre réseau ou à votre routeur.

1 Assurez-vous que votre appareil mobile est connecté à votre réseau sans fil (le même réseau que celui auquel cet appareil est connecté).

Vous pouvez le vérifier dans le menu "Réglages" - "Wi-Fi" de votre appareil iOS ou Android.



- Activez le paramètre Bluetooth sur votre appareil mobile.
- Si votre réseau sans fil est sécurisé, assurez-vous que vous connaissez le mot de passe pour rejoindre votre réseau.

2 Lancez HEOS App sur votre appareil mobile.



3 Appuyez sur la touche "Configurer maintenant", en haut de l'écran.

4 Suivez les instructions pour ajouter cet appareil à votre réseau sans fil et pour sélectionner une entrée sur cet appareil.



Ajout d'autres appareils intégrés HEOS

HEOS est un véritable système audio multi pièce qui synchronise les lectures audio entre différents appareils HEOS pour que la lecture se fasse de manière synchronisée dans différentes pièces, avec un son extraordinaire ! Vous pouvez facilement ajouter et synchroniser jusqu'à 32 appareils HEOS à votre système.

■ Ajout d'appareils câblés intégrés HEOS

Il suffit de connecter les appareils intégrés HEOS à votre réseau domestique à l'aide d'un câble Ethernet et l'appareil intégré HEOS apparaîtra sur votre HEOS App comme une nouvelle pièce.

À votre convenance, vous pouvez attribuer un nom à l'appareil intégré HEOS pour indiquer dans quelle pièce vous l'avez placé.



- Utilisez uniquement un câble STP ou ScTP LAN blindé, facilement disponible dans les magasins d'électronique (CAT-5 ou supérieur recommandé).
- Ne connectez pas un connecteur NETWORK directement au port LAN/au connecteur Ethernet de votre ordinateur.

■ Ajout d'appareils sans fil intégrés HEOS

Vous pouvez ajouter des appareils intégrés sans fil HEOS supplémentaires à votre système HEOS en sélectionnant "Ajouter le périphérique" dans le menu des paramètres de l'application HEOS et en suivant les instructions :



Compte HEOS

Les comptes HEOS peuvent être enregistrés en appuyant sur l'onglet "Musique" - icône "Réglages"  dans l'application HEOS App.

■ Qu'est-ce qu'un Compte HEOS?

Un Compte HEOS est un compte principal ou "porte-clé" qui vous permet de contrôler tous les services de musique HEOS à l'aide un identifiant et un mot de passe uniques.

■ Pourquoi se créer un Compte HEOS?

Grâce à ce Compte HEOS, il vous suffit d'entrer votre identifiant et votre mot de passe une seule fois pour tous les services de musique. Cela vous permet une utilisation rapide et facile de l'application sur différents dispositifs.

Il vous suffit de vous identifier sur votre Compte HEOS depuis n'importe quel dispositif, et vous aurez accès à tous vos services de musique associés. Vous pourrez ainsi lire votre historique de lecture et vos listes de lecture, même chez des amis qui écoutent leur musique sur leur propre système HEOS.

■ Se créer un Compte HEOS

À votre première utilisation d'un service de musique depuis le menu "Musique" principal de HEOS App, il vous sera demandé de créer un Compte HEOS.

■ Modifier son Compte HEOS

- 1 Appuyez sur l'onglet "Musique".**
- 2 Sélectionnez l'icône Réglages  en haut à gauche de l'écran.**
- 3 Sélectionnez "Compte HEOS".**
- 4 Changez votre zone géographique, votre mot de passe, supprimez votre compte ou déconnectez-vous.**



Lecture depuis des services de diffusion de musique

Un service de musique est une société de musique en ligne qui permet un accès à de vastes collections musicales par le biais d'une souscription gratuite et/ou payante. Plusieurs options s'offrent à vous selon votre situation géographique.

REMARQUE

- L'HEOS App et la marque HEOS ne sont affiliées à aucun fabricant d'appareil mobile. La disponibilité des services de musique peut varier selon les régions. Il est possible que tous les services ne soient pas disponibles au moment de l'achat. Certains services peuvent être ajoutés ou supprimés de temps à autre en fonction de décisions des fournisseurs de services de musique ou d'autres personnes.

■ Sélectionner une pièce/un dispositif

- 1 Appuyez sur l'onglet "Pièces" et sélectionnez "Denon Home Sound Bar 550" s'il existe plusieurs produits avec HEOS intégré.**



- Appuyez sur l'icône  en haut à droite de l'écran pour changer le mode éditeur. Vous pouvez modifier le nom affiché.

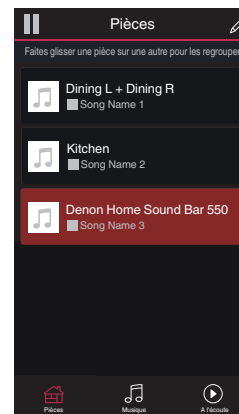

■ Sélectionner le morceau ou la station depuis les différentes sources musicales

1 Appuyez sur l'onglet "Musique" pour sélectionner une source musicale.



- Tous les services musicaux affichés sont susceptibles de pas être disponibles dans votre région.

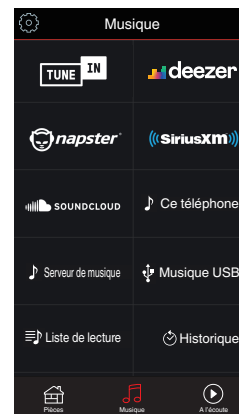

2 Parcourir les musiques à lire.

Après avoir sélectionné un morceau ou une station de radio, l'application vous redirigera automatiquement sur l'écran "A l'écoute".



- Lorsque vous sélectionnez un morceau à lire, on vous demandera comment vous voulez écouter votre musique.

Jouez maintenant :	Insère l'élément dans votre liste de lecture en cours après le morceau en cours pour qu'il soit lu immédiatement.
Jouer & Remplacer la file d'attente :	Vide la liste de lecture et lit immédiatement l'élément sélectionné.
Jouer la prochaine :	Insère l'élément à la liste après le morceau en cours et le lit une fois la chanson en cours terminée.
Ajouter à la fin de la liste de lecture :	Ajoute l'élément directement à la fin de la liste.



- Lorsque vous sélectionnez une station de radio, les éléments suivants s'affichent.

Jouez maintenant :	Permet de lire immédiatement l'élément sélectionné.
Ajouter aux favoris HEOS :	Ajoute aux favoris HEOS.

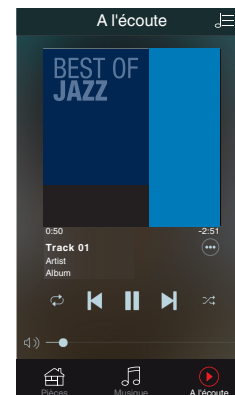
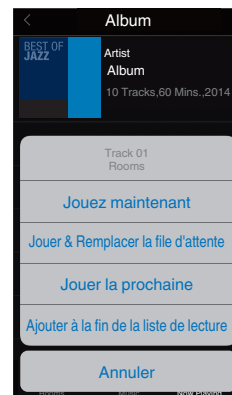

Écouter la même musique dans plusieurs pièces

Ce système est un véritable système audio multi-pièces. Vous pouvez créer un ou plusieurs groupes HEOS pour synchroniser automatiquement la lecture audio entre plusieurs produits avec HEOS intégré afin que la musique jouée dans les différentes pièces soit parfaitement synchronisée et ait toujours un son étonnant ! Vous pouvez facilement ajouter jusqu'à 32 produits à votre système au total. Vous pouvez regrouper jusqu'à 16 produits individuels pour qu'ils jouent le même morceau de manière totalement synchronisée.

■ Regrouper des pièces

- 1** Appuyer et maintenir votre doigt sur la pièce qui ne diffuse pas de musique.
- 2** Faites-la glisser jusqu'à la pièce qui diffuse de la musique (indiquée par un contour rouge) et relâchez.
- 3** Le deux pièces seront ainsi regroupées en un unique groupe de dispositifs et elles diffuseront la même musique parfaitement synchronisée.

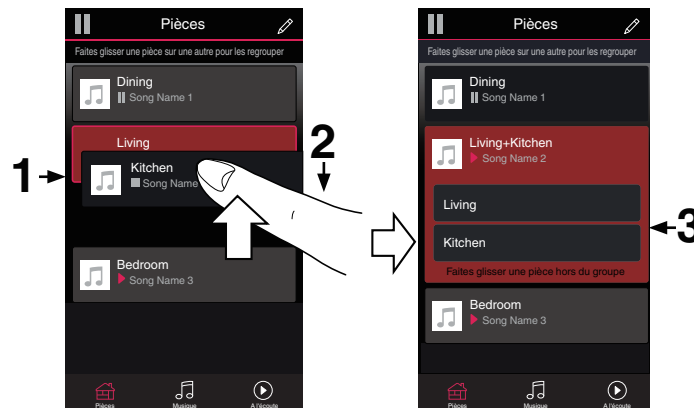

■ Dégrouper des pièces

- 1 Appuyez et maintenez votre doigt sur une pièce que vous voulez retirer d'un groupe.
- 2 Faites-la glisser hors du groupe et relâchez.

REMARQUE

- Vous ne pouvez pas retirer la première pièce qui diffusait de la musique avant la création du groupe.

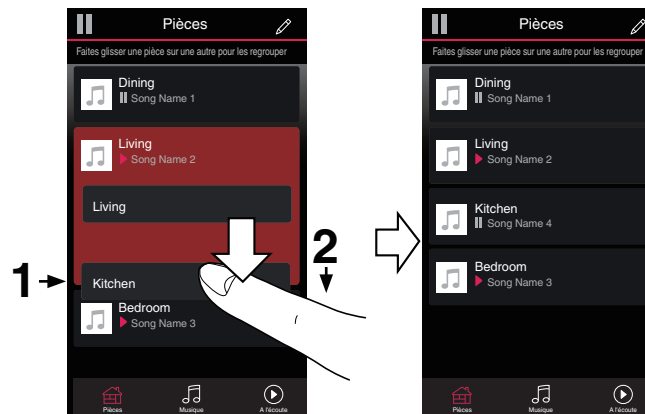

■ Regrouper toutes les pièces (mode soirée)

Vous pouvez facilement regrouper 16 pièces en mode Soirée d'un simple "rapprochement" des doigts.

- 1** Placez deux doigts sur l'écran, sur la liste des pièces.
- 2** Rapprochez rapidement vos doigts et relâchez.
- 3** Toutes les pièces seront regroupées et diffuseront la même musique parfaitement synchronisée.

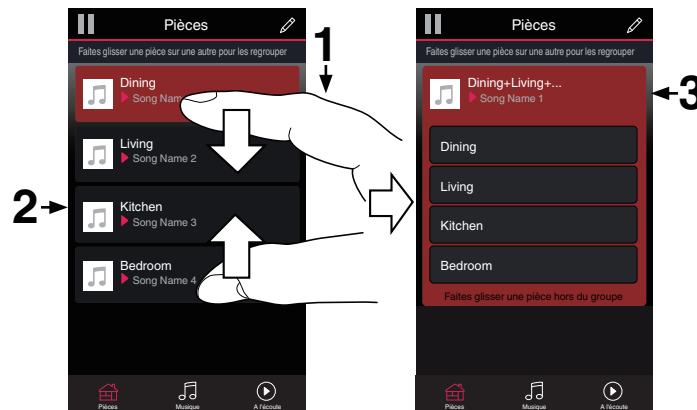

■ Dégroupier toutes les pièces

Vous pouvez aisément dégroupier toutes les pièces et quitter le mode Soirée d'un simple "écartement" des doigts.

- 1** Placez deux doigts serrés sur l'écran, sur la liste des pièces.
- 2** Séparez-les rapidement et relâchez.
- 3** Toutes vos pièces seront dégroupées.



Écoute de Radio Internet

Le système HEOS comprend l'accès à plus de 100 000 flux radio Internet gratuits provenant des quatre coins du monde via le service radio Tuneln. Il suffit de sélectionner le logo Tuneln dans le menu principal "Musique" et de naviguer parmi les 100 000 stations soigneusement organisées en catégories populaires et de choisir une station qui correspond à votre humeur.



- Si vous avez un compte Tuneln, vous pouvez vous connecter au service Tuneln sous "Réglages" - "Sources audio" - "Tuneln", et accéder à toutes vos stations "Mes favoris" Tuneln.

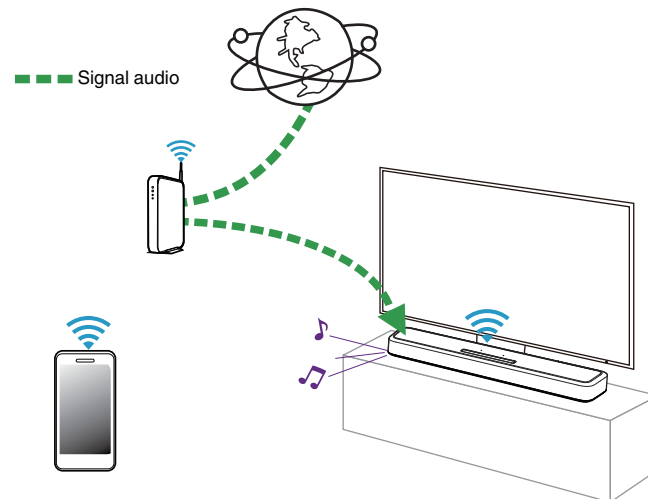

Écoute de musique stockée sur votre téléphone portable

Effectuez cette opération sur le HEOS App. Téléchargez l'HEOS App au préalable sur vos appareils iOS ou Android. (👉 p. 31)

- 1** Appuyez sur l'onglet "Musique".
- 2** Sélectionnez "Cet iPhone/iPod/iPad/Phone".
- 3** Parcourez la musique locale sur votre téléphone et sélectionnez quelque chose à jouer.

Signal audio

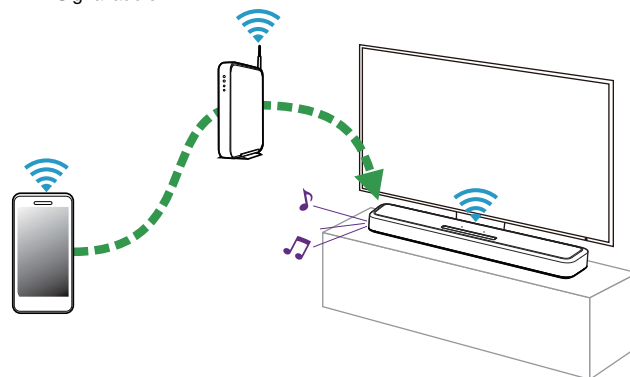

Lecture de fichiers stockés sur un ordinateur ou un stockage NAS

Effectuez cette opération sur le HEOS App. Téléchargez l'HEOS App au préalable sur vos appareils iOS ou Android. (👉 p. 31)

- 1** Sélectionnez “Serveur de musique” dans l’onglet “Musique”.
- 2** Sélectionnez le nom de votre PC ou serveur NAS en réseau (Network Attached Storage).
- 3** Parcourez la musique sur votre PC/NAS et sélectionnez une musique à lire.

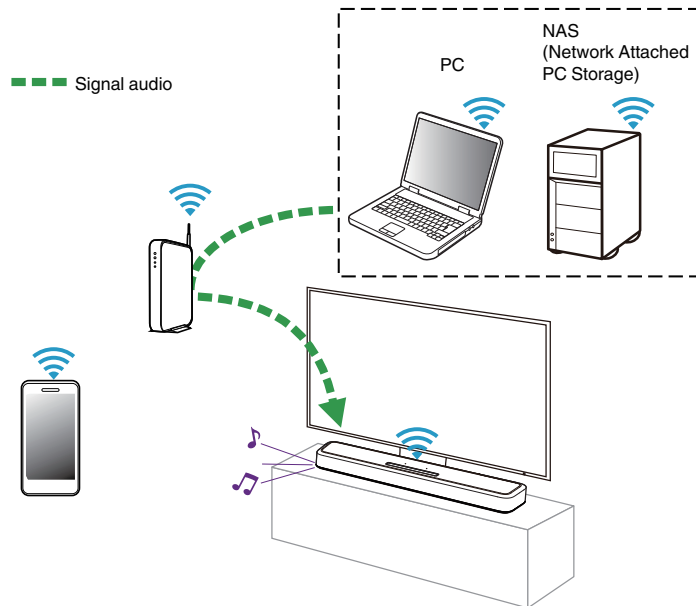

Écoute de musique à partir d'une clé USB

Effectuez cette opération sur le HEOS App. Téléchargez l'HEOS App au préalable sur vos appareils iOS ou Android. (👉 p. 31)

- 1** Insérez une clé USB FAT32 ou NTFS formatée dans le port USB situé sur le panneau arrière de la barre de son.
- 2** Sélectionnez "Musique USB" dans l'onglet "Musique".
- 3** Sélectionnez le nom de cet appareil.
- 4** Parcourez la musique sur votre dispositif mémoire USB et sélectionnez une musique à lire.



- Le nom de cet appareil peut prendre plusieurs minutes pour apparaître dans la liste "Musique USB" si vous avez un grand nombre de fichiers sur votre appareil à mémoire USB.
- Il n'est pas possible de connecter et d'utiliser un ordinateur via le port USB de cet appareil à l'aide d'un câble USB.

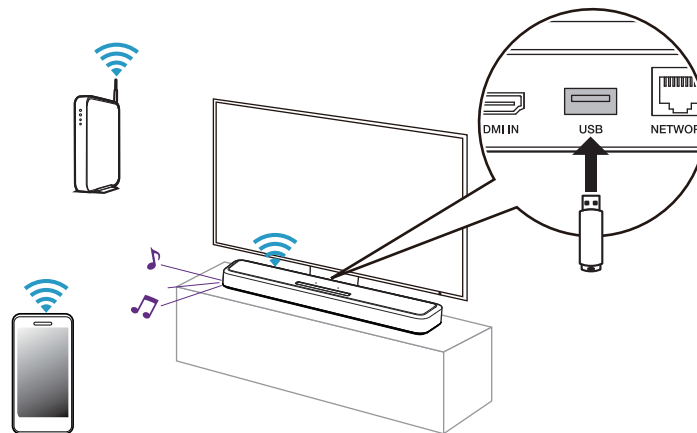

Fonction AirPlay

Les fichiers musiques stockés sur votre iPhone, iPod touch, iPad ou iTunes peuvent être lus sur cet appareil via le réseau.



- L'écran peut être différent selon le Système d'exploitation et les versions du logiciel.

Cet appareil prend en charge AirPlay 2®.

Synchronise plusieurs appareils/enceintes compatibles avec AirPlay 2 pour une lecture simultanée.



- Cet appareil prend en charge AirPlay 2 et nécessite iOS 11.4 ou une version ultérieure.

Signal audio

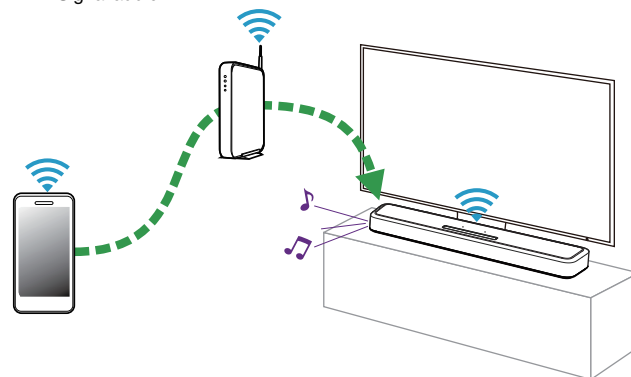

Lecture de titres de votre iPhone, iPod touch ou iPad

Si vous mettez à jour votre “iPhone/iPod touch/iPad” avec iOS 10.0.2 ou une version plus récente, vous allez pouvoir diffuser en continu la musique enregistrée dans votre “iPhone/iPod touch/iPad” directement vers cet appareil.

- 1 Connectez votre iPhone, iPod touch ou iPad Wi-Fi au même réseau que cet appareil.**
 - Pour plus de détails, voir le manuel de votre appareil.
- 2 Lisez les titres de votre iPhone, iPod touch ou iPad.**
L'icône AirPlay s'affiche sur l'écran de l'iPhone, iPod touch ou iPad.
- 3 Appuyez sur l'icône AirPlay pour sélectionner cet appareil.**

[Exemple] iOS 12



[Exemple] iOS 10



Lecture de la musique iTunes avec cet appareil

- 1 Installez iTunes 10 ou une version plus récente sur un Mac ou un PC sous Windows connecté au même réseau que cet appareil.**
- 2 Lancez iTunes et cliquez sur l'icône AirPlay pour sélectionner l'appareil principal.**

[Exemple] iTunes

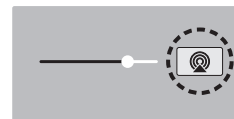

- 3 Choisissez un morceau et cliquez pour lancer la lecture dans iTunes.**

La musique va être transmise en continu vers cet appareil.



Lisez un morceau depuis votre iPhone, votre iPod touch ou votre iPad sur plusieurs appareils synchronisés (AirPlay 2)

Vous pouvez synchroniser des morceaux d'un iPhone, d'un iPod touch ou d'un iPad sous iOS 11.4 ou une version ultérieure avec plusieurs appareils qui prennent en charge AirPlay 2 pour une lecture simultanée.

1 Lisez les titres de votre iPhone, iPod touch ou iPad.

L'icône AirPlay s'affiche sur l'écran de l'iPhone, iPod touch ou iPad.



2 Tapez sur l'icône AirPlay.

Affiche une liste des appareils/enceintes utilisables sur le même réseau.

- Un cercle s'affiche à droite des appareils compatibles avec AirPlay 2.

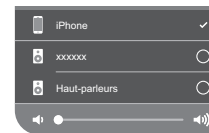

3 Appuyez sur les appareils/enceintes que vous souhaitez utiliser.

- Vous pouvez sélectionner plusieurs appareils compatibles avec AirPlay 2.
- Vous pouvez régler le volume de chaque appareil individuellement ou simultanément celui de tous les appareils synchronisés.

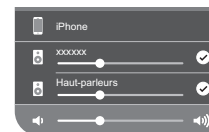

Fonction Spotify Connect

Spotify, c'est toute la musique dont vous avez besoin. Des millions de morceaux disponibles instantanément. Cherchez simplement la musique que vous aimez, ou laissez Spotify vous jouer quelque chose de génial. Spotify fonctionne sur votre téléphone, votre tablette, votre ordinateur et les enceintes de votre domicile. Ainsi, vous aurez toujours la bande son parfaite pour ce que vous faites. Vous pouvez désormais profiter de Spotify avec votre compte gratuit ainsi qu'avec votre compte Premium.

Utilisez votre téléphone, tablette ou ordinateur comme une télécommande pour Spotify.

Accédez à www.spotify.com/connect pour découvrir comment.

Le logiciel Spotify est soumis à des licences tierces que vous trouverez ici:

www.spotify.com/connect/third-party-licenses



Réglages

Effectuez les opérations et les réglages ci-dessous si nécessaire.

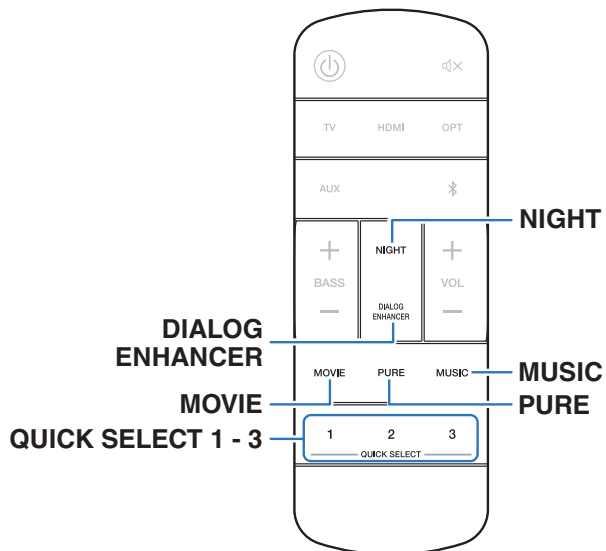

Réglage de l'audibilité des dialogues et voix (Amélioration des dialogues)

Réglez le volume des dialogues de films, des chansons, etc., de manière à mieux les entendre.

1 Appuyez sur **DIALOG ENHANCER**.

Lorsque vous appuyez sur la touche, la DEL d'état clignote en bleu et les réglages changent.

Arrêt / Faible / Moyen / Elevé (Défaut : Arrêt)

Réglage du mode nocturne

Permet de compresser la plage dynamique (différence entre les sons forts et faibles) pour faciliter l'écoute à faible volume.

1 Appuyez **NIGHT**.

Lorsque vous appuyez sur la touche, la DEL d'état clignote en bleu et le mode nuit passe de l'activation à la désactivation.



Réglage du mode audio

Cet appareil vous permet de profiter de différentes sortes de contenu surround et stéréo.

Les formats audio multi-canaux sont fournis sur les formats de disque de musique ou films populaires, tels que Blu-ray et DVD. Ils sont également pris en charge par la diffusion numérique, et même les films et la musique en diffusion via Internet à partir de services d'abonnement Internet.

Cet appareil prend en charge la lecture de la plupart de ces formats audio multi-canaux. Il prend également en charge la lecture surround des autres formats audio, tels que l'audio stéréo 2 canaux.



- Pour connaître les formats audio enregistrés sur un disque, voir la pochette ou l'étiquette de celui-ci.

■ Sélection d'un mode d'écoute

1 Appuyez sur MOVIE ou MUSIC pour sélectionner un mode sonore.

Lorsque vous appuyez sur la touche, la DEL d'état clignote en bleu et le mode sonore change.

MOVIE :	Bascule sur le mode audio qui convient pour profiter des films et des programmes TV.
MUSIC :	Bascule sur le mode audio qui convient pour profiter de la musique.



- Si vous utilisez l'application HEOS, vous pouvez sélectionner manuellement votre mode de son préféré parmi plusieurs options. Reportez-vous à "Mode son qui peut être sélectionné pour chaque signal d'entrée" (🔧 p. 54) pour les modes sonores qui peuvent être sélectionnés.
- Le bouton MOVIE et MUSIC mémorise le dernier mode audio sélectionné pour ce bouton. Le fait d'appuyer sur MOVIE ou MUSIC appelle le mode audio sélectionné lors de la lecture précédente.
- Si le contenu diffusé ne prend pas en charge le mode audio sélectionné précédemment, le mode audio approprié correspondant au contenu est sélectionné automatiquement.

■ Lecture en mode Pure

Profitez d'un son fidèle à la source d'origine.

1 Appuyez sur PURE.

Lorsque vous appuyez sur la touche, la DEL d'état clignote en bleu et le mode sonore passe en mode "Pure".



- Pendant la lecture en mode pur, le mode nocturne et le mode dialogue ne peuvent pas être utilisés. Chacun de ces paramètres est désactivé.



■ Description des types de mode audio

Mode audio Dolby

Type de mode audio	Description
Dolby Atmos	Sélectionnez ce mode pour lire le contenu codé avec Dolby Atmos. En lecture Dolby Atmos, la fonction Dolby Speaker Virtualizer fonctionne automatiquement, et la lecture 3D est effectuée.
Dolby Atmos (Movie)*	La lecture Dolby Atmos est effectuée en utilisant exclusivement la technologie Dolby. Ce mode est optimal pour profiter des films.
Dolby Audio - Dolby Surround	Ce mode utilise le Dolby Surround avec une hauteur virtuelle Dolby et un traitement du son surround virtuel pour réaliser un champ sonore en trois dimensions.
Dolby Audio - Dolby Surround (Movie)*	La lecture Dolby Surround est effectuée en utilisant exclusivement la technologie Dolby. Ce mode est optimal pour profiter des films.

* Le mode nocturne et l'amélioration des dialogues ne peuvent pas être utilisés. Chacun de ces paramètres est désactivé.

Mode audio DTS

Type de mode audio	Description
DTS:X / DTS:X Master Audio	Ce mode ne peut être sélectionné que lorsque le signal d'entrée est DTS:X. En lecture DTS:X, la fonction Virtual:X est automatiquement utilisée, et la lecture 3D est exécutée.
DTS Virtual:X	Ce mode utilise le DTS Virtual:X avec une hauteur virtuelle et un traitement surround virtuel pour réaliser un champ sonore tridimensionnel.



Mode audio multicanaux PCM

Type de mode audio	Description
Multi PCM	Ce mode peut être sélectionné pour la lecture des signaux PCM qui sont entrés dans certains formats de transmission.

Mode audio stéréo

Type de mode audio	Description
Stereo	Ce mode effectue la lecture stéréo d'un signal à 2 canaux sans effectuer de traitement virtuel. Ce mode peut être sélectionné pour une entrée de signal à 2 canaux.

Mode audio Direct

Type de mode audio	Description
Direct	Ce mode effectue la lecture d'un signal multicanal sans effectuer de traitement virtuel. Ce mode peut être sélectionné pour l'entrée de signaux multicanaux.

Mode audio Pure

Type de mode audio	Description
Pure*	Profitez d'un son fidèle à la source d'origine.

* Le mode nocturne et l'amélioration des dialogues ne peuvent pas être utilisés. Chacun de ces paramètres est désactivé.

Mode audio original

Type de mode audio	Description
Multi-Channel Stereo*	Ce mode permet de profiter d'un son stéréo en provenance de toutes les enceintes.

* Ce mode ne peut être sélectionné que lorsque les enceintes intégrées de votre HEOS sont connectées sans fil en tant qu'enceintes surround. (🔗 p. 58)



■ Mode son qui peut être sélectionné pour chaque signal d'entrée

Les modes sonores suivants peuvent être sélectionnés avec la touche MOVIE, MUSIC ou PURE.

○ : Mode sonore qui peut être sélectionné lorsque la touche MOVIE, MUSIC ou PURE est enfoncée (● : mode sonore par défaut)

Signal d'entrée	Mode son	Touche MOVIE	Touche MUSIC	Touche PURE
2 canaux	Stereo		○	
	Pure			○
	Dolby Surround	●*1		
	Dolby Surround (Movie)	○*2		
	DTS Virtual:X	●*1		
	Multi-Channel Stereo			○*3
Multi-canaux	Direct		○	
	Pure			○
	Dolby Surround	●*1		
	Dolby Surround (Movie)	○*2		
	DTS Virtual:X	●*1		
	Multi-Channel Stereo			○*3
Dolby Atmos	Direct		○	
	Pure			○
	Dolby Atmos	●		
	Dolby Atmos (Movie)	○		
	Multi-Channel Stereo			○*3



Signal d'entrée	Mode son	Touche MOVIE	Touche MUSIC	Touche PURE
DTS:X / DTS:X Master Audio	Direct		<input type="radio"/>	
	Pure			<input type="radio"/>
	DTS:X / DTS:X Master Audio	<input checked="" type="radio"/>		
	Multi-Channel Stereo		<input type="radio"/> *3	

- *1 Le mode sonore par défaut pour les signaux d'entrée Dolby et PCM est Dolby Surround, et le mode sonore par défaut pour les signaux d'entrée DTS est DTS Virtual:X.
- *2 Dolby Surround (Movie) peut être sélectionné lorsque le signal d'entrée est un signal Dolby.
- *3 Ce mode ne peut être sélectionné que lorsque les enceintes intégrées de votre HEOS sont connectées sans fil en tant qu'enceintes surround. (👉 p. 58)



- Si vous utilisez l'application HEOS, vous pouvez sélectionner n'importe quel mode sonore qui prend en charge le signal d'entrée.
- Si Dolby Surround ou DTS Virtual: X est le dernier mode sonore sélectionné dans l'HEOS App, le mode sonore qui peut être sélectionné avec la touche MOVIE sur la télécommande passe sur le dernier sélectionné dans l'HEOS App (Dolby Surround ou DTS Virtual: X).



Fonction de sélection rapide

La source d'entrée, le niveau de volume, le mode sonore, le mode nocturne et les paramètres d'amélioration des dialogues peuvent être enregistrés sur les touches de QUICK SELECT.

1 Appuyez sur une des touches de QUICK SELECT (1 - 3) et maintenez-la enfoncée pendant 3 secondes.

Les paramètres actuels sont enregistrés sur la touche sélectionnée.



- La DEL d'état clignote une fois que l'enregistrement est terminé.
- Pour rappeler les paramètres enregistrés, appuyez sur la touche de QUICK SELECT.

[Réglages par défaut]

Bouton	Source d'entrée	Volume	Mode son	Mode nocturne	Amélioration des dialogues
Quick Select 1	TV	35	Pour l'entrée du signal audio Dolby : Dolby Surround Pour l'entrée du signa audio DTS : DTS Virtual:X Pour l'entrée d'un autre signal audio : Dolby Surround	Désactivé	Désactivé
Quick Select 2	HDMI IN	35		Désactivé	Désactivé
Quick Select 3	OPTICAL	35		Désactivé	Désactivé
Quick Select 4*	AUX	35	Stereo	Désactivé	Désactivé
Quick Select 5*	-	-	-	-	-
Quick Select 6*	-	-	-	-	-

* L'enregistrement et l'appel de la Quick Select 4-6 ne peuvent être effectués que dans l'HEOS App. Téléchargez l'HEOS App au préalable sur vos appareils iOS ou Android. (📖 p. 31)



- Dans l'état par défaut, les Quick Select 5 et 6 ne sont pas définies. Vos propres paramètres peuvent être enregistrés et utilisés.



Utilisation de cet appareil à l'aide de la télécommande d'un téléviseur

Il existe trois façons d'utiliser cet appareil à l'aide de la télécommande d'un téléviseur.

• Fonction de contrôle HDMI

Connectez cet appareil à un téléviseur prenant en charge la fonction de contrôle HDMI à l'aide d'un câble HDMI et activez le réglage des commandes HDMI sur le téléviseur pour effectuer des opérations de base sur cet appareil (changement de source d'entrée, mise sous et hors tension, réglage du volume) avec la télécommande du téléviseur.

Reportez-vous à "Fonction de contrôle HDMI" pour en savoir plus sur la fonction de contrôle HDMI. (📖 p. 71)

• Fonction de préréglage de la télécommande

Cet appareil est préréglé de telle sorte que vous pouvez régler le volume en utilisant la touche de réglage du volume sur les télécommandes des téléviseurs des principaux fabricants. Ceci est utile lorsque le téléviseur que vous utilisez ne prend pas en charge le contrôle HDMI, ou lorsque vous vous connectez à un téléviseur qui n'a pas de connecteur HDMI.

• Fonction d'apprentissage à distance

Si votre téléviseur ne prend pas en charge la fonction de contrôle HDMI et la fonction de préréglage de la télécommande, utilisez la fonction d'apprentissage de la télécommande de cet appareil. Cela vous permet de faire fonctionner cet appareil avec la télécommande d'un téléviseur. ("Utilisation de la fonction d'apprentissage à distance" (📖 p. 57))

■ Utilisation de la fonction d'apprentissage à distance

Effectuez cette opération sur le HEOS App. Téléchargez l'HEOS App au préalable sur vos appareils iOS ou Android. (📖 p. 31)

1 Appuyez sur l'icône Réglages  **située dans le coin supérieur gauche du menu principal de "Musique".**
L'écran du menu de réglage s'affiche.

2 Sélectionnez "Mes périphériques" pour afficher une liste de vos appareils HEOS intégrés.

3 Sélectionnez cette unité.

4 Sélectionnez "Télécommande".

La configuration ci-dessous n'est pas nécessaire lorsque le contrôle de l'appareil par HDMI est actif (Une coche est affichée par "HDMI CEC" dans ce cas)

5 Sélectionnez "Contrôle IR".

6 Sélectionnez une commande de cet appareil que vous souhaitez contrôler à l'aide de la télécommande de votre téléviseur.

Suivez les instructions à l'écran pour terminer la configuration.



Connexion sans fil des enceintes HEOS intégrées en tant qu'enceintes surround

Vous pouvez utiliser vos propres enceintes et subwoofer HEOS intégrés pour créer un système surround multicanal.

Effectuez cette opération sur le HEOS App. Téléchargez l'HEOS App au préalable sur vos appareils iOS ou Android. (👉 p. 31)

- 1 Appuyez sur l'icône Réglages  située dans le coin supérieur gauche du menu principal de "Musique".**
L'écran du menu de réglage s'affiche.
- 2 Sélectionnez "Mes périphériques" pour afficher une liste de vos appareils HEOS intégrés.**
- 3 Sélectionnez cette unité.**
- 4 Sélectionnez "Assistant de configuration".**
L'écran du menu de l'assistant de configuration s'affiche.



- Un subwoofer intégré HEOS et des enceintes surround doivent être connectés au préalable à votre réseau sans fil.

■ Connexion du subwoofer intégré HEOS

- 1 Sélectionnez "Caisson de basses".**
- 2 Suivez les instructions d' HEOS App pour connecter le subwoofer avec HEOS intégré.**



- Configurez les paramètres du subwoofer intégré HEOS une fois la connexion terminée. Sélectionnez "Optimisé pour Denon Home Sound Bar 550" pour une configuration normale. Les réglages sont optimisés pour cette unité.

■ Connexion des enceintes surround intégrées HEOS

- 1 Sélectionnez "Surrounds".**
- 2 Suivez les instructions d' HEOS App pour connecter le haut-parleur avec HEOS intégré ou HEOS Amp.**
Sélectionnez l'appareil que vous souhaitez ajouter et appuyez sur "Suivant".



■ Déconnexion du subwoofer intégré HEOS et des enceintes surround

- 1 Touchez l'icône du crayon , en haut à droite dans le menu "Pièces".
- 2 Sélectionnez cette unité.
- 3 Sélectionnez dans la liste l'appareil que vous souhaitez déconnecter.

Exploitation de cet appareil par la voix grâce à la fonction Amazon Alexa

REMARQUE

- La fonctionnalité intégrée Alexa en option sera disponible via une mise à jour du micrologiciel.



Grâce à Amazon Alexa intégré, vous pouvez profiter de la possibilité de faire fonctionner l'appareil et de jouer de la musique simplement en parlant.

Pour utiliser Alexa, l'appareil doit être connecté au réseau. Un compte Amazon est également nécessaire.

Téléchargez HEOS App à l'avance sur votre appareil iOS ou Android, puis connectez cet appareil au réseau. (👉 p. 31)

Ensuite, utilisez HEOS App pour saisir les informations relatives à votre compte Amazon et vous connecter au service.



- Dans les cas où vous souhaitez empêcher l'activation accidentelle de Alexa ou protéger votre vie privée, appuyez sur la touche  de cet appareil pour désactiver le microphone.
- Au lieu de dire "Alexa", vous pouvez également appuyer sur la touche  de cet appareil pour lancer la commande vocale en utilisant Alexa.
- Alexa n'est pas disponible dans certaines langues et certains pays.





Exemples de fonctionnement à la voix

Par exemple, demandez à Alexa ce qui suit :

- Alexa, lit la musique
- Alexa, pause
- Alexa, augmente le volume

Exemple d'affichage d'une barre lumineuse

La barre lumineuse sur le panneau avant de l'unité s'allume en fonction de l'état d'Alexa.

État d'Alexa (exemples)	Affichage de la barre lumineuse
En attente	 (Eteint)
Lors du démarrage	 (La lumière de la DEL se déplace des deux côtés vers le centre en bleu clair, puis toute la barre lumineuse s'allume en bleu)
Lorsque le microphone est coupé	 (S'allume en rouge)

Réglage de la source d'entrée à commuter avec le bouton TV de la télécommande

Dans les réglages par défaut, une pression sur la touche TV permet de passer à l'entrée audio du connecteur HDMI OUT (eARC/ARC).

Si vous utilisez la touche HEOS App, vous pouvez changer la source d'entrée qui est activée lorsque vous appuyez sur la touche TV.

- 1 Appuyez sur l'icône Réglages  située dans le coin supérieur gauche du menu principal de "Musique". L'écran du menu de réglage s'affiche.
- 2 Sélectionnez "Mes périphériques" pour afficher une liste de vos appareils HEOS intégrés.
- 3 Sélectionnez cette unité.
- 4 Sélectionnez "Entrée TV".
- 5 Sélectionnez "Entrée par défaut".
- 6 Sélectionnez une source d'entrée que vous connectez à l'audio de votre téléviseur.



Dépistage des pannes

Si un problème se produit, vérifiez d'abord les points suivants :

1. **Les connexions sont-elles correctes ?**
2. **L'appareil est-il utilisé conformément aux descriptions du manuel de l'utilisateur ?**
3. **Les autres composants fonctionnent-ils correctement ?**

Si cet appareil ne fonctionne pas correctement, vérifiez les symptômes dans cette section.

Si les symptômes ne correspondent pas à l'un de ceux décrits ici, veuillez consulter votre revendeur, car cela pourrait être dû à un défaut dans cet appareil. Dans ce cas, débranchez immédiatement l'alimentation et contactez le magasin où vous avez acheté cet appareil.



L'alimentation ne se met pas sous/hors tension

L'appareil ne s'allume pas.

- Vérifiez que la fiche d'alimentation est correctement introduite dans la prise murale. (☞ p. 26)
- Si l'alimentation de cet appareil ne peut être mise en marche avec la télécommande du téléviseur, appuyez sur la touche  pour mettre l'appareil sous tension. (☞ p. 27)
- Activez la fonction de contrôle HDMI du téléviseur lorsque vous utilisez un câble HDMI pour connecter cet appareil à votre téléviseur compatible avec le contrôle HDMI. (Consultez le manuel de l'utilisateur du téléviseur pour plus de détails.)

L'appareil se met automatiquement hors tension.

- Si aucune opération n'a été effectuée pendant 20 minutes ou plus et qu'il n'y a pas d'entrée audio, cet appareil passe automatiquement en mode de démarrage rapide.
Remettez l'appareil sous tension. (☞ p. 72)

Les opérations ne peuvent pas être effectuées via la télécommande

Les opérations ne peuvent pas être effectuées via la télécommande.

- La pile est usée. Remplacez-la par une pile neuve. (☞ p. 11)
- Faites fonctionner la télécommande à une distance d'environ 23 ft/7 m de cet appareil et à un angle de 30°. (☞ p. 12)
- Retirez tout obstacle se trouvant entre cet appareil et la télécommande.
- La pile au lithium en forme de pièce de monnaie (CR2025) n'est pas positionnée correctement. Corrigez le positionnement de manière à ce que le symbole  gravé sur la pile soit orienté vers le haut. (☞ p. 11)
- Le capteur de télécommande de cet appareil est exposé à une forte lumière (soleil, lampe fluorescente de type inverseur, etc.). Déplacez cet appareil afin que le capteur de télécommande ne soit plus exposé à une forte lumière.



Difficulté à enseigner les commandes de la télécommande de cet appareil

Difficulté à enseigner les commandes de la télécommande de cet appareil.

- N'oubliez pas que si cet appareil peut apprendre presque toutes les commandes à distance IR (infrarouge), il reste quelques rares formats de code qui ne peuvent pas être enseignés.

Aucun son n'est émis

Aucun son n'est émis.

- Vérifiez les connexions de tous les appareils. (👉 p. 21)
- Insérez complètement les câbles de connexion.
- Vérifiez que les bornes d'entrée et les bornes de sortie ne sont pas inversément reliées.
- Vérifiez l'état des câbles.
- Vérifiez qu'une source d'entrée correcte est sélectionnée. (👉 p. 27)
- Ajustez le volume. (👉 p. 28)
- Assurez-vous que le volume n'est pas mis en sourdine. (👉 p. 28)



La musique est parfois coupée ou retardée

La musique est parfois coupée ou retardée.

- Assurez-vous que votre connexion Internet fonctionne correctement. Si vous partagez votre réseau avec d'autres utilisateurs ou appareils, il se peut qu'ils utilisent la majeure partie de votre bande passante (surtout s'ils diffusent des vidéos en continu).
- Assurez-vous que cet appareil se trouve à portée de votre réseau sans fil.
- Assurez-vous que cet appareil n'est pas situé près d'autres appareils électroniques qui pourraient interférer avec sa connectivité sans fil (comme les fours à micro-ondes, les téléphones sans fil, les téléviseurs, etc.).

La fonction de contrôle HDMI n'est pas opérationnelle

La fonction de contrôle HDMI n'est pas opérationnelle.

- Vous pouvez faire fonctionner les dispositifs qui ne sont pas compatibles avec la fonction de contrôle HDMI. De plus, en fonction du dispositif connecté ou des réglages, la fonction de contrôle HDMI peut ne pas fonctionner. Dans ce cas, faites fonctionner le dispositif externe directement.
- Vérifiez que le réglage de la fonction de contrôle HDMI est activé sur tous les dispositifs connectés à cet appareil.

Un son est émis par les haut-parleurs du téléviseur

Un son est émis par les haut-parleurs du téléviseur.

- Désactiver les haut-parleurs du téléviseur (généralement une option du menu de configuration, mais un interrupteur sur le panneau arrière de certains téléviseurs).



Je perçois un retard lorsque j'utilise l'entrée externe avec mon téléviseur

Je perçois un retard lorsque j'utilise l'entrée externe avec mon téléviseur.

- Si vous connectez l'entrée externe à votre boîtier câble ou satellite pour profiter du son du téléviseur par le biais de plusieurs appareils HEOS intégrés, il se peut que vous perceviez un délai entre le moment où vous voyez quelqu'un parler et celui où vous entendez le son. En effet, le système HEOS doit mettre en mémoire tampon le son avant de l'envoyer aux appareils intégrés HEOS afin qu'il arrive à tous les appareils en même temps. Vous pouvez éviter ce retard en n'écoutant que l'appareil qui est directement connecté au décodeur.

La lecture Bluetooth ne fonctionne pas

Appariement avec un périphérique Bluetooth impossible.

- Cela peut être dû au fait que Bluetooth n'est pas activé sur le périphérique Bluetooth. Voir le manuel de l'utilisateur du périphérique Bluetooth pour activer la fonction Bluetooth.
- Il est possible que cet appareil soit apparié avec un autre périphérique Bluetooth. Sélectionnez cet appareil à partir de la liste des périphériques affichée sur l'écran du périphérique Bluetooth.
- Amenez le périphérique Bluetooth à proximité de cet appareil.
- Mettez le périphérique Bluetooth hors tension puis sous tension, et ensuite essayez à nouveau.
- 1 seul périphérique Bluetooth peut être connecté à la fois.
- La connexion de l'appareil mobile Bluetooth fonctionne mal. Mettez l'appareil mobile sous tension, supprimez les informations d'appariement et appariez à nouveau cet appareil avec l'appareil mobile.

Le son est coupé.

- Amenez le périphérique Bluetooth à proximité de cet appareil.
- Supprimez tout obstacle entre le périphérique Bluetooth et cet appareil.
- Pour éviter les interférences électromagnétiques, placez cet appareil à l'écart des fours à micro-ondes, des périphériques connectés via réseau local sans fil et d'autres périphériques Bluetooth.
- Procédez à nouveau à l'appariement du périphérique Bluetooth. (🔍 p. 29)



Impossible de connecter la barre de son au réseau

Impossible de connecter la barre de son au réseau.

- Assurez-vous que votre appareil mobile est connecté à votre réseau sans fil avant d'installer votre barre de son. (👉 p. 32)
- Vous pouvez connecter votre barre de son à votre routeur réseau à l'aide d'un câble Ethernet vendu séparément. Une fois connectée via Ethernet, l'HEOS App devrait reconnaître la barre de son et vous pouvez la déplacer manuellement vers votre réseau sans fil en utilisant "Réglages" - "Mes périphériques" - ("Nom de l'appareil") - "Avancé" - "NETWORK SETTINGS". (👉 p. 33)

Connexion à un réseau à l'aide d'un appareil iOS

Connexion à un réseau à l'aide d'un appareil iOS.

- Cet appareil prend en charge le mode de configuration "WAC (Wireless Accessory Configuration)" d'Apple. Le mode de configuration WAC vous permet de connecter cet appareil à votre réseau sans avoir à saisir le nom et le mot de passe du réseau.
 1. La DEL CONNECT à l'arrière de cet appareil clignotera lentement en orange pour indiquer que le mode de configuration WAC est actif. Si la DEL arrière ne clignote pas en ambre, appuyez sur le volume (-) et sur la touche ► / ■ de la barre de son pendant 3 secondes jusqu'à ce que vous voyiez la DEL clignoter en ambre.
 2. Allez dans le menu Wi-Fi sous Paramètres de votre appareil iOS.
 3. Sélectionnez "Denon Home Sound Bar 550" sous "CONFIGURER UN HAUT-PARLEUR AIRPLAY..." au bas de la liste.
 4. Sélectionnez le réseau auquel vous souhaitez que cette unité se connecte et sélectionnez "Suivant".
 5. Suivez les instructions à l'écran pour terminer la configuration.
 6. Lorsque la connexion est terminée, la DEL d'état située à l'avant de l'appareil devient bleu fixe.
- Cet appareil reste en mode de configuration WAC pendant 15 minutes. Si cette unité n'est pas configurée dans les 15 minutes, elle revient à sa connexion réseau précédente. Appuyez sur la touche ► / ■ sur la barre de son si vous souhaitez annuler le mode de configuration WAC.
- Après l'exécution de la mise à jour du micrologiciel de décembre 2023, la connexion réseau via le mode de configuration WAC ne sera plus disponible. Après la mise à jour, effectuez la configuration via l'application HEOS.
Accueil - Réglages - Ajouter un périphérique



Connexion à un réseau WPS

Connexion à un réseau WPS.

- Si votre routeur sans fil supporte le WPS (Wi-Fi Protected Setup™), cet appareil peut éventuellement se connecter à votre réseau en utilisant la méthode du bouton-poussoir en suivant ces étapes :
(Wi-Fi Protected Setup™ est une marque déposée de Wi-Fi Alliance.)
 1. Appuyez sur la touche WPS de votre routeur.
 2. Dans les 2 minutes qui suivent, appuyez sur la touche CONNECT sur le panneau arrière de la barre de son et maintenez-la enfoncée pendant 3 secondes.
 3. La DEL d'état située à l'avant de la barre de son clignote en vert pendant plusieurs secondes lorsqu'elle se connecte à votre routeur WPS.
 4. Lorsque la connexion est terminée, la DEL d'état située à l'avant de la barre de son devient verte.

Cet appareil met beaucoup de temps à se mettre en marche

Cet appareil met beaucoup de temps à se mettre en marche.

- Dans le cas de cet appareil comme dans le mode de veille profonde, il peut prendre environ 40 secondes pour s'allumer.



Impossible de faire fonctionner l'appareil avec Alexa

Alexa n'est pas configurée correctement.

- Téléchargez HEOS App sur votre appareil iOS ou Android, et utilisez l'HEOS App pour configurer correctement les paramètres. (👉 p. 31)

L'appareil n'est pas connecté au réseau.

- Téléchargez l'HEOS App sur votre appareil iOS ou Android, et utilisez l'HEOS App pour vous connecter au réseau. (👉 p. 31)

REMARQUE

- La fonctionnalité intégrée Alexa en option sera disponible via une mise à jour du micrologiciel.

Alexa ne répond pas même lorsqu'on l'appelle

Le microphone est désactivé.

- Appuyez sur la touche  pour activer le microphone.

REMARQUE

- La fonctionnalité intégrée Alexa en option sera disponible via une mise à jour du micrologiciel.



Réinitialisation des réglages d'usine

Lorsque la fonction réseau ou cet appareil ne fonctionne pas correctement, le problème peut être résolu en réinitialisant les paramètres d'usine. La réinitialisation de cet appareil effacera les informations, l'égaliseur et le nom du réseau sans fil, mais conservera son logiciel actuel. Vous devez utiliser "Réglages" - "Ajouter le périphérique" à partir de l'HEOS App pour reconnecter cet appareil à votre réseau domestique avant qu'il ne puisse être utilisé.





Tableau de la DEL d'état

- 1 Appuyez sur  pour mettre l'appareil sous tension.**
- 2 Appuyez sur les boutons CONNECT et  sur la barre de son pendant 5 secondes.**

La DEL d'état clignote en ambre et déclenche une réinitialisation.

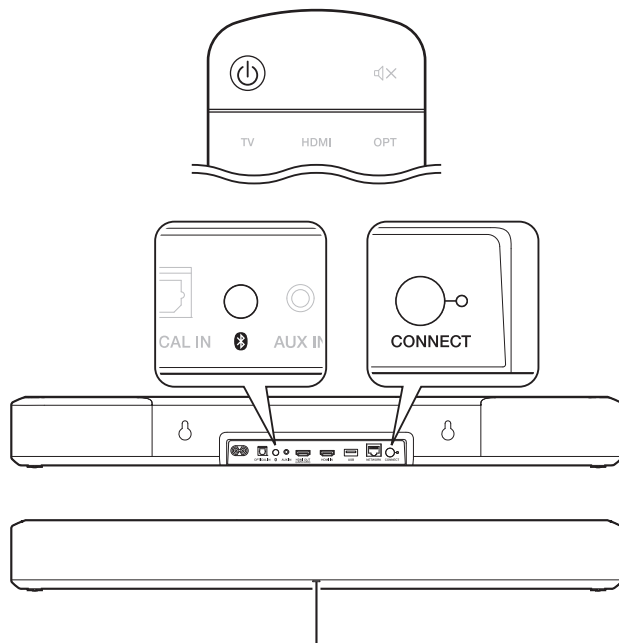

Réinitialisation du micrologiciel à l'état par défaut

Lorsque la fonction réseau ou cet appareil ne fonctionne pas correctement, le problème peut être résolu en réinitialisant le micrologiciel à l'état par défaut.

- Il est confirmé que la connexion au réseau n'a pas de problème, mais l'appareil ne peut pas se connecter à l'Internet.
- La solution décrite dans la section "Réinitialisation des paramètres d'usine" ne fonctionne pas. (👉 p. 69)

Dans ce cas, effectuez l'opération suivante :





Tableau de la DEL d'état

- 1 Débranchez le cordon d'alimentation de la prise de courant.**
- 2 Branchez le cordon d'alimentation tout en maintenant la touche  enfoncée.**
- 3 Relâchez la touche lorsque la DEL d'état commence à clignoter en ambre.**

Lorsque la DEL d'état passe de l'ambre clignotant au solide, le processus de récupération est terminé.

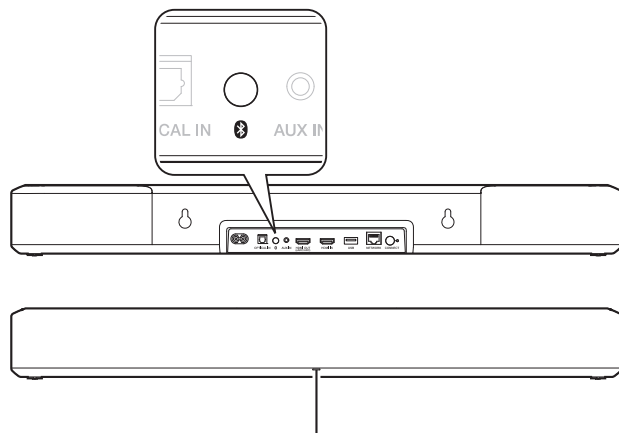

- Comme ce processus comprend une récupération du micrologiciel, il prend un certain temps.
- Ce processus permettra d'effacer toutes les informations que vous avez fixées.
- Ne débranchez pas le cordon d'alimentation avant la fin du processus.
- Si le problème n'est pas résolu après avoir effectué cette opération, contactez notre centre de service clientèle.



À propos de HDMI

Cet appareil prend en charge les fonctions HDMI suivantes.

- **Fonction ARC (Audio Return Channel)**

Profitez des films, de la musique, etc., sur votre téléviseur simplement en connectant un téléviseur compatible avec la fonction ARC à cet appareil via HDMI.

- **Fonction eARC (Enhanced Audio Return Channel)**

La fonction eARC est compatible avec les formats audio compatibles avec la fonction ARC traditionnelle en plus du PCM linéaire multicanal, Dolby TrueHD, Dolby Atmos, DTS-HD Master Audio, DTS:X et d'autres formats audio qu'une fonction ARC traditionnelle ne peut pas transmettre. En outre, le raccordement à un téléviseur compatible avec la fonction eARC permet de profiter d'une lecture sonore de meilleure qualité du contenu audio lu sur votre téléviseur.

- **Fonction de contrôle HDMI**

Connectez un téléviseur compatible avec le contrôle HDMI et ce périphérique via HDMI, puis activez le contrôle HDMI pour activer le contrôle de la liaison à partir de l'un des périphériques.

- Permutation de la source d'entrée

Si le téléviseur est allumé, cet appareil s'allume automatiquement et commute sur la source d'entrée.

- Mise hors tension du lien

La mise hors tension du téléviseur est liée, de sorte que cet appareil s'éteint également.

- Ajustement du volume

Vous pouvez régler le volume de cet appareil à l'aide de la télécommande du téléviseur.

- Permutation de la destination de sortie audio

Si cet appareil est allumé, le son du téléviseur est émis par cet appareil. Si cet appareil est hors tension, le son du téléviseur est reproduit à partir des haut-parleurs du téléviseur.



- Selon le téléviseur connecté, il est possible que certaines fonctions ne soient pas opérationnelles.



Gestion de l'alimentation

Modes d'alimentation

■ Mode de démarrage rapide

Cet appareil passe automatiquement en mode de démarrage rapide pour économiser de l'énergie dans les cas suivants. En mode de démarrage rapide, le fonctionnement de cet appareil provoque la mise sous tension.

En mode de démarrage rapide, la DEL d'état s'allume en bleu clair ou en ambre clair.

❑ Ethernet

Après environ 20 minutes sans opération et sans accès au réseau après avoir joué de la musique via Ethernet.

❑ Wi-Fi

Après environ 20 minutes sans opération et sans accès au réseau après avoir joué de la musique par Wi-Fi.

❑ USB

Après environ 20 minutes d'inactivité et sans accès au réseau après avoir joué de la musique à partir d'un appareil à une clé USB.

❑ Bluetooth

Après la déconnexion de la connexion Bluetooth, il y a environ 20 minutes sans fonctionnement et sans accès au réseau après avoir joué de la musique via Bluetooth.

❑ Entrée AUX

Après environ 20 minutes d'absence de son.

❑ Entrée optique

Après environ 20 minutes d'inactivité, l'appareil optique est mis en veille.

❑ Entrée HDMI

Lecture de l'appareil HDMI, tel qu'un lecteur Blu-ray, connecté à cet appareil. Environ 20 minutes après la mise en veille de l'appareil HDMI et du téléviseur.

❑ Sortie HDMI (eARC/ARC)

Connectez cet appareil et le téléviseur compatible eARC/ARC avec le câble HDMI et lancez la lecture sur le téléviseur. Environ 20 minutes après la mise en veille du téléviseur.



- Vous pouvez également appuyer sur la touche  de la télécommande pour passer en mode de démarrage rapide.



■ Veille profonde

L'appareil a également la possibilité de saisir automatiquement en "Veille profonde" chaque fois que la connexion au réseau câblé ou sans fil est supprimée pendant plus de 60 minutes en mode de démarrage rapide.

La DEL du panneau avant s'éteint pendant Veille profonde. Pour réveiller cet appareil depuis le Veille profonde,

- Appuyez sur n'importe quelle touche de la barre de son ou de la télécommande fournie.
- Entrez le signal audio sur la borne optique.
- Commande CEC (Consumer Electronics Control) sur HDMI/ARC
- Utilisez une télécommande de télévision qui a appris le fonctionnement de cet appareil avec la fonction d'apprentissage de la télécommande pour faire fonctionner cet appareil. (👉 p. 57)



- Cela peut prendre environ 40 secondes pour réveiller cette unité de la veille profonde.
- Vous appuyez également sur la touche ⏻ de la télécommande pendant 5 secondes, et le périphérique passe en mode de veille profonde.
- Vous pouvez également appuyer sur la touche ▶/|| pendant 5 secondes, l'appareil se met en veille.

■ Désactivé

Pour couper complètement l'alimentation de l'appareil, vous devez retirer la fiche secteur de la prise de courant.



Tableau des DEL d'état

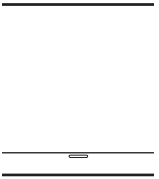
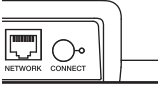
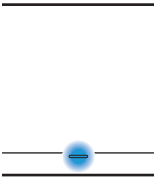
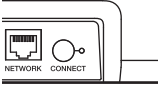
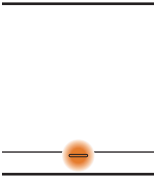
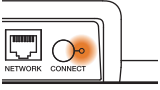

Les DEL du panneau avant et du panneau arrière changent pour indiquer l'état actuel de la barre de son.

État	Action des DEL avant	Action des DEL arrière	Description
Mode veille profonde	 (arrêt)	 (arrêt)	L'alimentation est coupée, ou la barre de son est en mode de veille profonde. (☞ p. 73)
Mode de démarrage rapide	 (atténuée fixe)	 (arrêt)	La barre de son est en mode de démarrage rapide (connectée à votre réseau). (☞ p. 72)
	 (atténuée fixe)	 (atténuée fixe)	La barre de son est en mode de démarrage rapide (non connectée à votre réseau). (☞ p. 72)

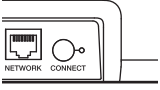
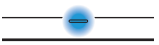
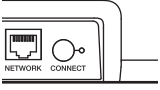
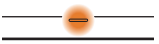
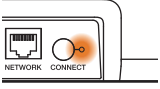

État	Action des DEL avant	Action des DEL arrière	Description
Mise sous tension	 (clignotante)	 (arrêt)	La barre de son est en train de démarrer ou de se connecter au réseau.
	 (fixe)	 (arrêt)	La barre de son est connectée au réseau.
	 (fixe)	 (fixe)	La barre de son est incapable de se connecter au réseau. Essayez de reconnecter la barre de son.



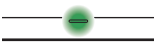
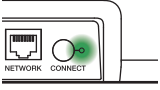
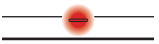
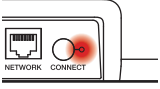

État	Action des DEL avant	Action des DEL arrière	Description
WPS	 (clignote rapidement)	 (clignote rapidement)	La barre de son se connecte au réseau via le WPS.
	 (fixe pendant 3 s)	 (fixe)	La barre de son se connecte au réseau via le WPS.
	 (fixe pendant 3 s)	 (fixe)	Le WPS a expiré.

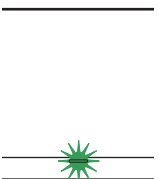
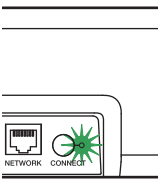
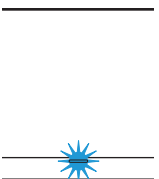
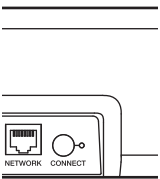
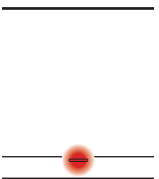
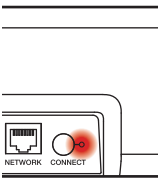

État	Action des DEL avant	Action des DEL arrière	Description
Bluetooth	 (deux clignotements)	 (deux clignotements)	La barre de son est appariée via Bluetooth.
	 (un clignotement)	 (arrêt)	La barre de son est appariée via Bluetooth.
	 (fixe pendant 3 s)	 (fixe pendant 3 s)	La barre de son n'a pas réussi à s'apparier avec l'appareil Bluetooth. Essayez de procéder de nouveau à l'appariement. (☞ p. 29)

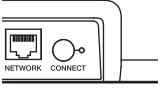

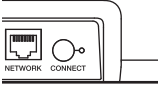



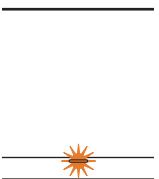
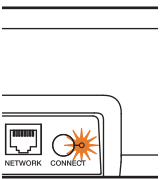
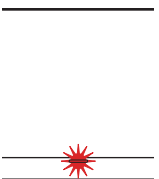
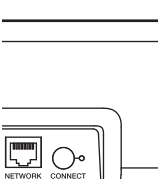

État	Action des DEL avant	Action des DEL arrière	Description
Réglage du volume	 (clignotement rapide)	 (arrêt)	Le volume est en cours d'ajustement.
	 (clignotement lent)	 (arrêt)	La barre de son est en sourdine.



État	Action des DEL avant	Action des DEL arrière	Description
Mise à jour du micrologiciel	 (clignotante)	 (clignotante)	Le micrologiciel est en cours de mise à jour.
	 (clignotement lent (pas d'atténuation))	 (arrêt)	Une erreur de micrologiciel est survenue. Vérifiez votre environnement d'utilisation, relancez l'application, puis essayez à nouveau de mettre à jour le micrologiciel.



État	Action des DEL avant	Action des DEL arrière	Description
Erreur	 (fixe)	 (fixe)	Une erreur de configuration est survenue. Vérifiez votre environnement d'utilisation, puis suivez la procédure correcte pour réessayer la configuration. Si l'erreur se reproduit, restaurez les paramètres d'usine et réessayez la configuration. (👉 p. 69)
	 (clignote rapidement)	 (arrêt)	Une erreur matérielle est survenue. Débranchez le cordon d'alimentation, attendez un peu, puis rebranchez-le.
Réinitialisation	 (clignote rapidement)	 (fixe)	Les réglages d'usine ont été rétablis.



Types de fichiers et codecs pris en charge

Fréquence	Taux d'échantillonnage	Extension de fichier	Codec	Débit
32/44,1/48/88,2/96/176,4/192 kHz	16/24 bits	.wav	PCM	–
32/44,1/48 kHz	16 bits	.mp3	MPEG-1 Audio Layer 3 CBR/VBR	32 - 320 kbps
32/44,1/48 kHz	16 bits	.aac/.m4a	AAC-LC	48 - 320 kbps
32/44,1/48 kHz	16 bits	.wma	wma9 CBR	CBR:48 - 192 kbps
44,1/48/88,2/96/176,4/192 kHz	16/24 bits	.flac	flac	–
44,1/48/88,2/96/176,4/192 kHz	16/24 bits	.m4a	ALAC	–
2,8/5,6 MHz	1 bits	.dff/.dsf	DSDIFF DSF	–



- Pour la mémoire USB, les nombres limités de dossiers et de fichiers qui peuvent être lus sur cet appareil sont les suivants.
 - Nombre de niveaux de répertoires de dossiers : 8 niveaux (Le nombre limité comprend le dossier racine.)
 - Nombres de dossiers : 500
 - Nombre de fichiers : 5000 (Le nombre de fichiers autorisé peut varier en fonction de la capacité de l'appareil et de la taille du fichier.)
- Les fichiers protégés par DRM, comme le DRM Fairplay d'Apple, ne sont pas pris en charge.
- Le décodeur Apple Lossless Audio Codec (ALAC) est distribué sous la licence Apache, version 2.0 (<http://www.apache.org/licenses/LICENSE-2.0>).

Formats audio pris en charge (optique)

MIC linéaire à 2 canaux : 2 canaux, 32 kHz - 96 kHz, 16/20/24 bits

Bitstream:Dolby Digital, DTS



Renseignements relatifs aux marques commerciales

COMPATIBLE WITH

 Dolby Vision  Dolby Atmos

Dolby, Dolby Vision, Dolby Atmos et le symbole du double D sont des marques déposées de Dolby Laboratories Licensing Corporation. Fabriqué sous licence de Dolby Laboratories. Œuvres confidentielles non publiées. Copyright © 2012–2020 Dolby Laboratories. Tous droits réservés.



Pour les brevets DTS, voir <http://patents.dts.com>. Fabriqué sous licence de DTS, Inc. DTS, DTS:X, Virtual:X et le logo DTS:X sont des marques déposées ou des marques commerciales de DTS, Inc. aux États-Unis et dans d'autres pays. © 2020 DTS, Inc. TOUS DROITS RÉSERVÉS.

HIGH DEFINITION MULTIMEDIA INTERFACE

Les termes HDMI et High-Definition Multimedia Interface ainsi que le logo HDMI sont des marques commerciales ou des marques déposées de HDMI Licensing, LLC aux États-Unis et dans d'autres pays.



Apple, AirPlay, iPad, iPad Air, iPad Pro and iPhone are trademarks of Apple Inc., registered in the U.S. and other countries. The trademark "iPhone" is used in Japan with a license from Aiphone K.K.

Use of the Works with Apple badge means that an accessory has been designed to work specifically with the technology identified in the badge and has been certified by the developer to meet Apple performance standards.





Le logo Wi-Fi CERTIFIED est une marque commerciale déposée de l'Alliance Wi-Fi.

La certification WiFi fournit l'assurance que le périphérique a passé le test d'interopérabilité effectués par l'Alliance Wi-Fi, un groupe qui atteste de l'interopérabilité entre les dispositifs de réseau local sans fil.



La marque et les logos Bluetooth® sont des marques commerciales déposées appartenant à Bluetooth SIG, Inc. et toute utilisation de ces marques par D&M Holdings Inc. est soumise à licence. Les autres marques et noms commerciaux sont la propriété de leurs propriétaires respectifs.



Roku TV, Roku TV Ready et le logo Roku TV Ready sont des marques commerciales de Roku, Inc.



Spécifications

Barre de son

■ Généralités

Température de fonctionnement :	41 °F - 95 °F (5 °C - 35 °C)
Alimentation:	100 – 240 V CA, 50/60 Hz (pour le modèle pour l'Europe) 100 – 120 V CA, 50/60 Hz (pour le modèle pour l'Amérique du Nord)
Consommation :	50 W
Consommation électrique en mode de démarrage rapide : (Service vocal activé)	7,4 W (HDMI IN) 7,0 W (Wi-Fi) 7,2 W (Ethernet) 7,4 W (Bluetooth) 7,7 W (HDMI OUT(ARC)) 7,7 W (USB+Wi-Fi) 7,0 W (OPTICAL IN)
Consommation électrique en mode veille prolongée :	0,4 W
Entrée analogique max. :	2 Vrms



■ Section du réseau local sans fil

Type de réseau (normes LAN sans fil) :	Conforme à la norme IEEE 802.11a/b/g/n/ac (conforme Wi-Fi®)*1
Plage des fréquences utilisées :	2,4 GHz, 5 GHz

*1 Le logo Wi-Fi® CERTIFIED et le logo du produit Wi-Fi CERTIFIED sont des marques commerciales déposées de l'Alliance Wi-Fi.

■ Section Bluetooth

Système de communication :	Version Bluetooth 5.4
Puissance de transmission :	Classe de puissance 1
Portée de communication maximale :	Environ 98,4 ft/30 m dans la ligne de vision *2
Plage des fréquences utilisées :	Bande 2,4 GHz
Schéma de modulation :	FHSS (Frequency-Hopping Spread Spectrum)
Profils pris en charge :	A2DP (Advanced Audio Distribution Profile) AVRCP (Audio Video Remote Control Profile)
Codec correspondant :	SBC
Portée de transmission (A2DP) :	20 Hz – 20 000 Hz

*2 La plage de communication réelle varie suivant l'influence de facteurs tels que les obstacles entre les appareils, les ondes électromagnétiques émises par les fours à micro-ondes, l'électricité statique, les téléphones sans fil, la sensibilité de la réception, la performance de l'antenne, le système d'exploitation, le logiciel de l'application, etc.

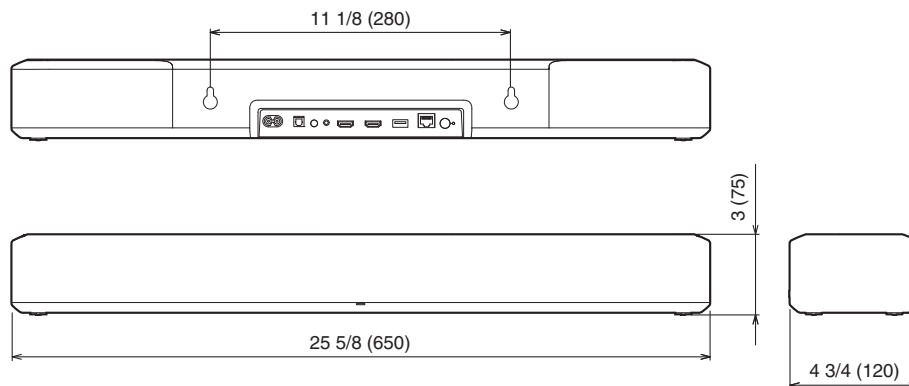

■ Dimensions (Unité : po (mm))**■ Poids : 7 lb 11 oz (3,5 kg)**

Licence

Cette unité utilise le code source programmé sous GPL ou LGPL.
Les licences utilisées sont énumérées dans la section Manuel WEB.
<http://manuals.denon.com/DenonHomeSB550/EU/FR/>



DENON[®]

www.denon.com

3520 10797 00ASD

©2020 Sound United. All Rights Reserved.