

DENON[®]

AH-C840NCW

Kabellose In-Ear-Kopfhörer mit ANC

Bedienungsanleitung



Vorbereitung

Auspacken	4
Bezeichnungen und Funktionen der Teile	5
Ohrhörer	5
Ladeetui	6
Liste der Bedienverfahren	7
Aufladen/Stromversorgung	9
Aufladen des Ladeetuis	9
Laden der Ohrhörer	10
Überprüfung der verbleibenden Akkuleistung der Ohrhörer oder des Ladeetuis	12
Einschalten der Ohrhörer	13
Ausschalten der Ohrhörer	13
Tragen	14
Tragen der Ohrhörer	14
Austausch der Ohrstöpsel	15
Herunterladen der “Denon Headphones”-App	16

Anschlüsse

Bluetooth-Bedienung	17
Kopplung	17
Verbinden	18
Erstmaliges Verbinden mit den Ohrhörern	18
Kopplung mit anderen Bluetooth-Geräten	20
Verbindung mit LE Audio-kompatiblen Bluetooth-Geräten	22
Dynamische Verbindung mit zwei Bluetooth-Geräten (Mehrpunktverbindung)	24

Verwenden

Hören von Musik	25
Hören von Musik über eine Bluetooth-Verbindung	25
Wiedergabe nur in einem Ohrhörer	27
Einstellung des aktiven Geräuscherdrückungsmodus oder des Transparenzmodus	28
Durchführen von Telefonanrufen	30
Ausführen eines Anrufs	30
Annehmen eines eingehenden Anrufs	31
Abweisen eines eingehenden Anrufs	32
Ein-/Ausschalten (Stummschaltung) des Mikrofons	32
Verwenden der Anklopfunktion	33
Informationen	35
Audiowiedergabe und Telefonanrufe auf einem Bluetooth-Gerät	35



Fehlersuche

Fehlersuche	36
Das Gerät lässt sich nicht einschalten	36
Die Ohrhörer bzw. das Ladeetui können nicht geladen werden	36
Können nicht kabellos aufgeladen werden	37
Die Verbindung über Bluetooth kann nicht hergestellt werden	37
Es ist kein Ton zu hören	39
Ich höre über einen Ohrhörer nichts	39
Der Klang ist verzerrt, rauscht oder wird unterbrochen	40
Es kann nicht telefoniert werden	40
Die Ohrhörer können nicht mit der Denon Headphones-App verbunden werden	41
Der Berührungssensor funktioniert nicht richtig	41
Es kann keine Lösung für das Problem gefunden werden	42
Zurücksetzen auf die Werkseinstellungen	43

Anhang

Vorsichtsmaßnahmen beim Gebrauch	45
Entsorgung dieser Ohrhörer	45
Informationen zu Warenzeichen	46
Technische Daten	47



Vielen Dank, dass Sie sich für dieses Produkt entschieden haben.

Um einen fehlerfreien Betrieb sicherzustellen, lesen Sie diese Bedienungsanleitung bitte sorgfältig durch, bevor Sie das Gerät in Betrieb nehmen.

Auspacken

Überprüfen Sie, ob alle diese Teile vorhanden sind, bevor Sie dieses Gerät verwenden.

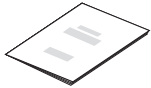

Kurzanleitung

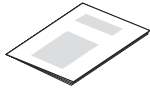

Sicherheitshinweise



USB-Kabel
(Typ-C-zu-Typ-C-Stecker,
etwa 0,2 m)

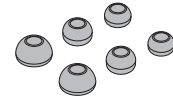

Ohrstöpsel (Größe L/LONG S/S)



Bezeichnungen und Funktionen der Teile

Ohrhörer

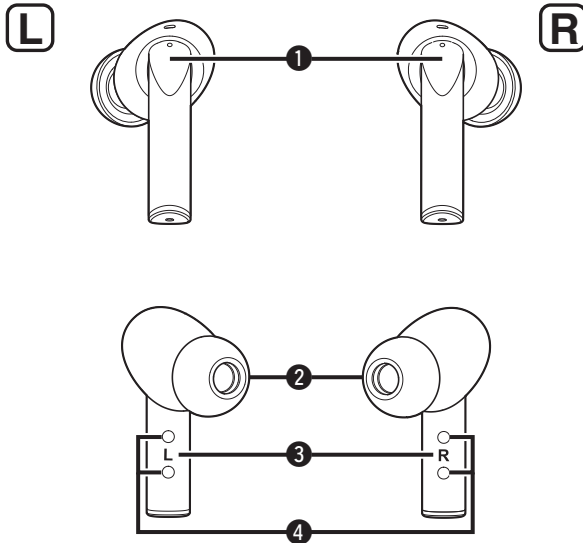

1 Berührungssensor

Die Ohrhörer können durch Berühren mit dem Finger bedient werden.

- “Liste der Bedienverfahren” (☞ S. 7)
- “Hören von Musik” (☞ S. 25)
- “Einstellung des aktiven Geräuscherdrückungsmodus oder des Transparenzmodus” (☞ S. 28)
- “Durchführen von Telefonanrufen” (☞ S. 30)

2 Ohrstöpsel (Größe M)

3 L/R-Anzeigen

4 Ladebuchse



Ladeetui

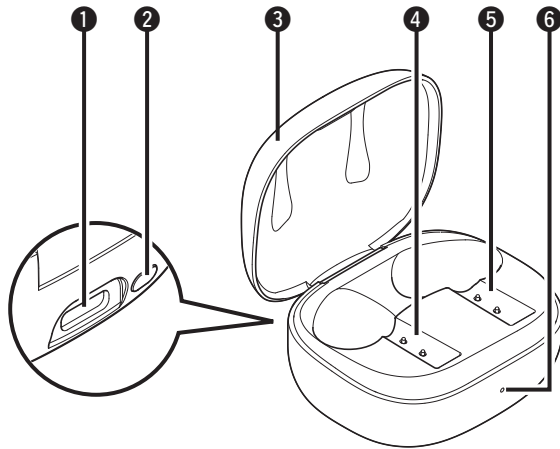

1 Ladebuchse (USB Type-C®)

Schließen Sie zum Aufladen das mitgelieferte USB-Kabel an.



- USB Type-C® und USB-C® sind eingetragene Marken des USB Implementers Forum.

2 Multifunktions Taste

Steuert verschiedene Funktionen.

- “Überprüfung der verbleibenden Akkuleistung der Ohrhörer oder des Ladeetuis” (☞ S. 12)
- “Kopplung mit anderen Bluetooth-Geräten” (☞ S. 20)
- “Zurücksetzen auf die Werkseinstellungen” (☞ S. 43)

3 Deckel

Durch Öffnen und Schließen des Deckels werden die Ohrhörer ein- und ausgeschaltet, aufgeladen und die verbleibende Akkuleistung der Ohrhörer und des Ladeetuis wird angezeigt.

- “Aufladen/Stromversorgung” (☞ S. 9)

4 Ladestation für den linken Ohrhörer

5 Ladestation für den rechten Ohrhörer

6 Status-LED

Zeigt verschiedene Status an, wie z. B. den Ladestatus, den Akkustand und den Bluetooth-Verbindungsstatus.





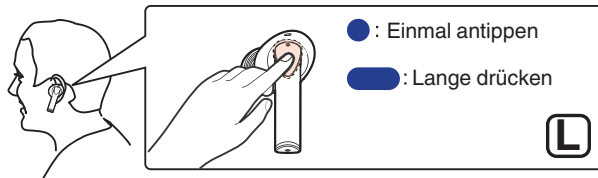
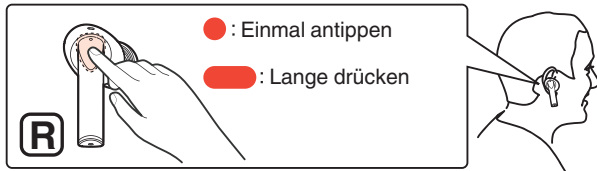

Liste der Bedienverfahren

Die hauptsächlichlichen Betriebsmethoden der Ohrhörer sind wie folgt.



Musiksteuerung	Wiedergabe/Pause	● oder ●
	Nächster Titel	● ● oder ● ●
	Vorheriger Titel	● ● ● oder ● ● ●
Anrufe tätigen	Anruf annehmen	● oder ●
	Anrufe beenden/ablehnen	● ● oder ● ●
	Mikrofon stumm schalten/ Stummschaltung aufheben (Aktiver Anruf, kein zweiter Anruf)	● — 2s oder ● — 2s



Klangmodus-Einstellung	<p style="text-align: center;">Aktive Geräuschunterdrückung</p> <p style="text-align: center;">↑ ↓</p> <p style="text-align: center;">↓ ↑</p> <p style="text-align: center;">Transparenz</p>	<p style="text-align: center;"> 2s oder  2s</p>
Kopplung	In den Bluetooth-Kopplungsmodus wechseln	<p style="text-align: center;"> 5s oder  5s</p>



- Sie können die Funktion des Berührungssensors mit der Denon Headphones-App individuell anpassen. Sie können jeder Betätigung des Berührungssensors die Lautstärkeregelung oder die Aktivierung des Sprachassistenten usw. zuweisen oder den Berührungssensor deaktivieren.
- Auch wenn Sie die Lautstärkeregelung der Doppelt-antippen-Funktion zuweisen, funktioniert diese während eines Anrufs nicht. Wenn Sie den Sensor während eines Anrufs zweimal antippen, wird die Beendigung des Anrufs priorisiert.
- Die Sprachassistentenfunktionen sind nicht verfügbar, wenn die Ohrhörer mit LE Audio verbunden sind.



Aufladen/Stromversorgung

In die Ohrhörer und das Ladeetui ist ein Akku eingebaut. Verwenden Sie das mitgelieferte USB-Kabel, um sie zum Aufladen an den Computer oder einen (handelsüblichen) USB-Netzadapter anzuschließen. Die Ohrhörer können auch mit einem handelsüblichen kabellosen Ladegerät aufgeladen werden.

Aufladen des Ladeetuis

Wenn das Ladeetui mit den Ohrhörern darin aufgeladen wird, werden sowohl das Ladeetui als auch die Ohrhörer aufgeladen.

- Schließen Sie das Ladeetui über das USB-Kabel (im Lieferumfang enthalten) an den USB-Netzadapter (nicht im Lieferumfang enthalten) oder einen PC an.**

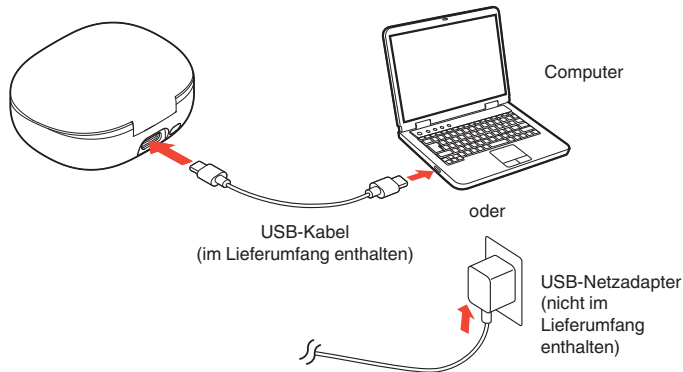

Der Ladestatus kann über die Status-LED am Ladeetui überprüft werden.

Ladestatus	Farbe der Status-LED	
Laden (20 % oder weniger)	Blinkt rot	
Laden (Mehr als 20 %)	Leuchtet rot	
Voll aufgeladen	Leuchtet grün	



- Wenn Sie die Ohrhörer zum ersten Mal nach dem Kauf verwenden oder die verbleibende Akkuleistung niedrig ist, laden Sie den Akku auf. Wenn der Ladestand des Akkus niedrig ist, ertönt ein Benachrichtigungssignal aus den Ohrhörern.
- Die Ohrhörer können ca. 7 Stunden Musik (aktiver Geräuschunterdrückungsmodus) wiedergeben, nachdem sie vollständig aufgeladen wurden.
- Ein vollständiger Ladevorgang des Akkus ohne verbleibende Batterieladung dauert ca. 3 Stunden.
- Die Betriebszeit der Ohrhörer kann je nach der Temperatur der Betriebsumgebung variieren und hängt außerdem von der jeweiligen Verwendungsweise ab.



HINWEIS

- Wenn Sie das USB-Kabel an den USB-Anschluss anschließen, achten Sie darauf, dass der Kabelstecker mit der Form der Buchse übereinstimmt. Wenn Sie versuchen, den Stecker mit Gewalt in die Buchse zu zwingen, können sowohl der Stecker als auch die Buchse beschädigt werden.
- Die Nennwerte der Ladeleistung sollten 5 V DC, 2,4 A oder weniger betragen.
- Wenn die Ladeanschlüsse der Ohrhörer und des Ladeetuis verschmutzt sind, ist das Aufladen möglicherweise nicht möglich. Wickeln Sie ein sauberes, mit wasserfreiem Ethanol getränktes Tuch um einen Zahnstocher und wischen Sie die Öffnungen regelmäßig vorsichtig ab.
- Wenn die Ohrhörer Feuchtigkeit ausgesetzt waren, wischen Sie sie gründlich ab, bevor Sie sie in das Ladeetui einsetzen.
- Wenn Sie Ihre Ohrhörer aufladen, indem Sie sie an Ihren Computer anschließen, werden sie aufgeladen, auch wenn der Computer eine Fehlermeldung anzeigt, dass das USB-Gerät nicht erkannt wird. Überprüfen Sie den Ladestand anhand der Status-LED.

■ Kabelloses Aufladen

Die Ohrhörer können mit einem handelsüblichen kabellosen Ladegerät aufgeladen werden. Um die Ohrhörer aufzuladen, legen Sie das Ladeetui mit geschlossenem Deckel auf das kabellose Ladegerät. Beachten Sie bitte beim Aufladen die Bedienungsanleitung des kabellosen Ladegeräts.

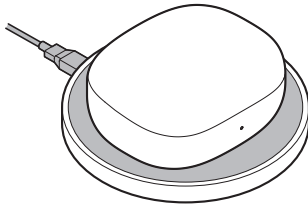
**Laden der Ohrhörer**

Die Ohrhörer werden über das Ladeetui aufgeladen, indem sie einfach in das aufgeladene Ladeetui eingelegt werden. Selbst wenn unterwegs kein Stromanschluss verfügbar ist, können so die Ohrhörer aufgeladen werden.

1 Setzen Sie die Ohrhörer in das aufgeladene Ladeetui ein.

- Wenn Sie den Deckel des Ladeetuis öffnen, zeigt die Status-LED die verbleibende Ladung im Ladeetui an. (☞ S. 12)



- Wenn Sie den Deckel öffnen, während sich die Ohrhörer im Ladeetui befinden, zeigt die Status-LED die verbleibende Akkuladung der Ohrhörer an. Wenn sich sowohl der linke als auch der rechte Ohrhörer im Ladeetui befinden, wird der Ladestand des Ohrhörers mit dem niedrigeren Akkustand angezeigt.

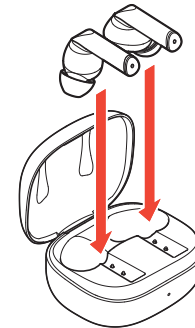

2 Schließen Sie den Deckel des Ladeetuis.

Das Aufladen beginnt.

- Wenn Sie den Deckel des Ladeetuis schließen, zeigt die Status-LED die verbleibende Ladung im Ladeetui an. (👉 S. 12)

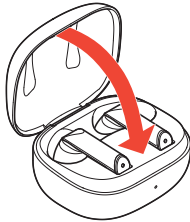

- Ein vollständig aufgeladenes Ladeetui kann Ohrhörer, die keine Restladung mehr haben, dreimal aufladen.
- Ein vollständiger Ladevorgang des Akkus ohne verbleibende Batterieladung dauert ca. 3 Stunden.
- Wenn der in den Ohrhörern integrierte Akku fast leer ist, ertönt ein Signal. Laden Sie die Ohrhörer auf.
- Auch wenn Sie nur einen Ohrhörer in das Ladeetui einlegen, kann dieser aufgeladen werden.

HINWEIS

- Wenn die Ladeanschlüsse der Ohrhörer und des Ladeetuis verschmutzt sind, ist das Aufladen möglicherweise nicht möglich. Wickeln Sie ein sauberes, mit wasserfreiem Ethanol getränktes Tuch um einen Zahnstocher und wischen Sie die Öffnungen regelmäßig vorsichtig ab.
- Wenn die Ohrhörer Feuchtigkeit ausgesetzt waren, wischen Sie sie gründlich ab, bevor Sie sie in das Ladeetui einsetzen.





Überprüfung der verbleibenden Akkuleistung der Ohrhörer oder des Ladeetuis

Wenn Sie den Deckel des Ladeetuis öffnen oder schließen, zeigt die Status-LED den Akkuladestand der Ohrhörer oder des Ladeetuis an.

■ Anzeige der verbleibenden Akkuladung der Ohrhörer

Wenn Sie den Deckel des Ladeetuis öffnen, in dem sich die Ohrhörer befinden, leuchtet die Status-LED je nach der verbleibenden Akkuladung der Ohrhörer wie folgt auf.

Verbleibende Akkuleistung	Farbe der Status-LED	
20 % oder weniger	Leuchtet rot auf	
Mehr als 20 %	Leuchtet grün auf	





- Wenn sich sowohl der linke als auch der rechte Ohrhörer im Ladeetui befinden, wird der Ladestand des Ohrhörers mit dem niedrigeren Akkustand angezeigt.
- Sie können auch die verbleibende Akkuladung der Ohrhörer anzeigen, indem Sie die Multifunktionstaste an der Rückseite des Ladeetuis drücken, während sich die Ohrhörer im Etui befinden und der Deckel geöffnet ist.
- Sie können die verbleibende Akkuladung der Ohrhörer auch auf dem Bildschirm eines iOS- oder Android-Geräts überprüfen. Darüber hinaus können Sie ihn mit der "Denon Headphones"-App überprüfen.

■ Anzeige der verbleibenden Akkuladung des Ladeetuis

Die Status-LED leuchtet entsprechend der verbleibenden Ladung des Ladeetuis auf, wenn Sie die folgenden Vorgänge ausführen:

- Schließen des Deckels des Ladeetuis
- Öffnen des Deckels des Etuis, wenn Sie die Ohrhörer aus dem Ladeetui entnommen haben

Verbleibende Akkuleistung	Farbe der Status-LED	
20 % oder weniger	Leuchtet rot auf	
Mehr als 20 %	Leuchtet grün auf	



- Sie können den verbleibenden Ladestand des Ladeetuis auch anzeigen, indem Sie die Multifunktionstaste an der Rückseite des Ladeetuis in den folgenden Zuständen drücken:
 - Wenn der Deckel des Ladeetuis geschlossen ist
 - Wenn Sie die Ohrhörer aus dem Ladeetui entnommen haben und der Deckel geöffnet ist



Einschalten der Ohrhörer

1 Öffnen Sie den Deckel des Ladeetuis, wenn die Ohrhörer im Ladeetui eingelegt sind.

Die Ohrhörer werden automatisch eingeschaltet und die Bluetooth-Verbindung wird hergestellt.

- Wenn die Ohrhörer zum ersten Mal mit einem Bluetooth-Gerät verbunden werden, befinden sie sich nach dem Einschalten im Kopplungsmodus. Stellen Sie die Bluetooth-Verbindung her. (👉 S. 18)

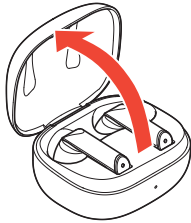

Ausschalten der Ohrhörer

1 Schließen Sie den Deckel des Ladeetuis, wenn sich die Ohrhörer im Ladeetui befinden.

Die Ohrhörer werden ausgeschaltet und der Ladevorgang wird gestartet. (👉 S. 10)

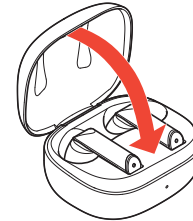

Tragen

Tragen der Ohrhörer

1 Setzen Sie die Ohrhörer in Ihre Ohren ein.

- Setzen Sie den mit L (links) gekennzeichneten Ohrhörer in Ihr linkes Ohr und den mit R (rechts) gekennzeichneten Ohrhörer in Ihr rechtes Ohr ein.

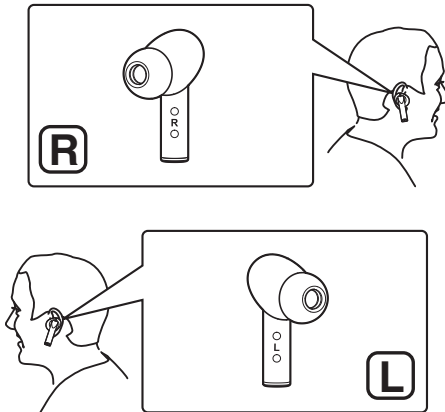

HINWEIS

- Ohrstöpsel in verschiedenen Größen sind im Lieferumfang enthalten. Wenn die Ohrstöpsel nicht in Ihre Ohren passen, ersetzen Sie sie durch eine geeignete Größe. (☞ S. 15)
- Wenn Sie die Berührungssensoren versehentlich berühren, während Sie die Ohrhörer tragen, werden sie aktiviert. Achten Sie darauf, die Berührungssensoren nicht versehentlich zu berühren.

■ Informationen zur Trageerkennungsfunktion

Durch den im Ohrhörer eingebauten Sensor zur Erkennung des Tragens wird die Wiedergabe unterbrochen, wenn die Ohrhörer aus den Ohren genommen werden, und die Wiedergabe wird fortgesetzt, wenn sie wieder getragen werden.



- Die automatische Unterbrechungsfunktion des Sensors zur Erkennens des Tragens kann über die Denon Headphones-App deaktiviert werden.



Austausch der Ohrstöpsel

Beim Kauf sind die Ohrstöpsel der Größe M an den Ohrhörern befestigt. Wenn sie aufgrund der Größe der Ohrstöpsel nicht gut in Ihre Ohren passen, ersetzen Sie sie durch die mitgelieferten Ohrstöpsel (Größen L/ LONG S/S).

HINWEIS

- Wenn Sie andere als die mitgelieferten Ohrstöpsel verwenden, passen die Ohrhörer möglicherweise nicht in das Ladeetui oder werden nicht aufgeladen. Verwenden Sie stets die mitgelieferten Ohrstöpsel.

1 Entfernen Sie die Ohrstöpsel.

- Halten Sie den Ohrstöpsel und ziehen Sie ihn mit einer Drehbewegung heraus.

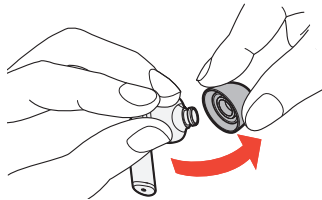

2 Bringen Sie die Ohrstöpsel an.

- Richten Sie den Stutzen auf das Befestigungsteil des Ohrstöpsels aus und drücken Sie ihn vollständig mit etwas Gewalt hinein.

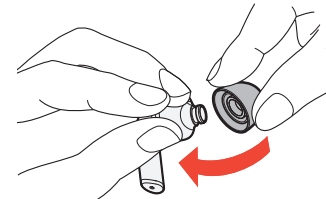

Herunterladen der “Denon Headphones”-App

Sie können verschiedene Einstellungen für die Ohrhörer mithilfe der “Denon Headphones”-App vornehmen. Die folgenden Funktionen können auch durch die Konfiguration der App-Einstellungen aktiviert werden:

- **LE Audio-Einstellungen**
- **Auracast™-Funktion**
- **Funktionen des Berührungssensors individuell anpassen**
- **Equalizer**



- Um LE Audio mit einem Bluetooth-Gerät zu verbinden, das LE Audio unterstützt, aktivieren Sie die LE Audio-Funktion der Ohrhörer mit der App.
- Um die Auracast™-Funktion verwenden zu können, vergewissern Sie sich, dass die LE Audio-Funktion Ihrer Ohrhörer über die App aktiviert ist.
- Bei Verwendung der Auracast™-Funktion stehen die folgenden Funktionen nicht zur Verfügung.
 - Die automatische Pausenfunktion des Trageerkennungssensors (🔊 S. 14)
 - Wiedergabefunktionen über den Berührungssensor (Wiedergabe/Pause, Nächster Titel, Vorheriger Titel) (🔊 S. 7)
 - Sprachassistentenfunktionen
- Sie können jeder Betätigung des Berührungssensors die Lautstärkeregelung oder die Aktivierung des Sprachassistenten usw. zuweisen oder den Berührungssensor deaktivieren.

Laden Sie die “Denon Headphones”-App von den folgenden App-Verteilungsdiensten herunter:

- iOS — App-Store
- Android — Google Play



- IOS ist eine Marke oder eingetragene Marke von Cisco in den USA und anderen Ländern und wird unter Lizenz verwendet.



Bluetooth-Bedienung

Sie können ohne Kabel Musik hören, indem Sie die Ohrhörer mit Ihrem Bluetooth-Gerät verbinden.

Kopplung

Damit Sie ein Bluetooth-Gerät mit den Ohrhörern verbinden können, ist ein Kopplungsvorgang (Registrierung) erforderlich. Wenn Sie Bluetooth zum ersten Mal benutzen, müssen Sie die Ohrhörer und Ihr Bluetooth-Gerät koppeln, damit diese miteinander kommunizieren können. Sobald ein Bluetooth-Gerät mit Ihren Ohrhörern gekoppelt wurde, muss der Kopplungsvorgang bei zukünftigen Bluetooth-Verbindungen mit diesem Gerät nicht erneut ausgeführt werden.



- In folgenden Fällen muss die Kopplung erneut vorgenommen werden.
 - Wenn 9 oder mehr Geräte mit dem Ohrhörer gekoppelt wurden
Diese Ohrhörer können die Kopplungsinformationen von höchstens 8 Geräten speichern. Wenn also 9 oder mehr Geräte gekoppelt werden, werden die ältesten Kopplungsinformationen jeweils nacheinander (beginnend bei den ältesten Informationen) durch die neuen Kopplungsinformationen überschrieben.
- Mehrere Bluetooth-Geräte können nicht gleichzeitig wiedergegeben werden.

■ Informationen zur “Fast Pair”-Funktion (Unterstützung von Android-Geräten)

Die Ohrhörer unterstützen die “Fast Pair”-Funktion. Wenn es sich bei Ihrem Bluetooth-Gerät um ein Android-Gerät mit Android OS 6.0/ Google Play 11.7 oder höher handelt, können die Ohrhörer und das Bluetooth-Gerät einfach durch Annäherung miteinander verbunden werden.



■ Informationen zur “Swift Pair”-Funktion (Unterstützung von Windows PCs)

Die Ohrhörer unterstützen die “Swift Pair”-Funktion. Wenn Ihr PC mit Windows 11 oder einer neueren Version läuft, können die Ohrhörer und das Bluetooth-Gerät einfach durch Annäherung miteinander verbunden werden.



Verbinden

Es gibt drei Methoden für die Verbindung mit Bluetooth-Geräten:

1 **Erstmaliges Verbinden mit den Ohrhörern**
(☞ S. 18)

2 **Kopplung mit anderen Bluetooth-Geräten**
(☞ S. 20)

3 **Verbindung mit LE Audio-kompatiblen Bluetooth-Geräten** (☞ S. 22)

Erstmaliges Verbinden mit den Ohrhörern

1 **Öffnen Sie den Deckel des Ladeetuis, wenn die Ohrhörer im Ladeetui eingelegt sind.**

Der Kopplungsmodus wird aktiviert.

- Während des Kopplungsmodus blinkt die Status-LED langsam in weiß.

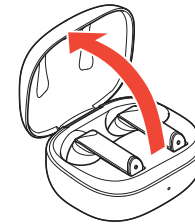

2 Schalten Sie die Bluetooth-Funktion Ihres Bluetooth-Geräts ein.

- Sie finden ausführliche Informationen hierzu in der Bedienungsanleitung des zu verbindenden Bluetooth-Geräts.

3 Wählen Sie “Denon AH-C840NCW” aus der Liste der Geräte, die auf dem Bildschirm Ihres Bluetooth-Geräts angezeigt wird.

Die Bluetooth-Verbindung wurde hergestellt.

- Bestätigen Sie auf dem Bildschirm des Bluetooth-Geräts, dass eine Verbindung hergestellt wurde.

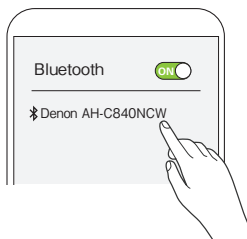

4 Musikwiedergabe über das Bluetooth-Gerät.

Die auf dem verbundenen Bluetooth-Gerät wiedergegebene Musik wird über die Ohrhörer ausgegeben.

HINWEIS

- Überprüfen Sie vor der Musikwiedergabe die Lautstärkeeinstellung des verwendeten Bluetooth-Geräts und genießen Sie die Musik in angemessener Lautstärke.
- Wenn Sie die Ohrhörer in das Ladeetui legen und den Deckel des Ladeetuis wieder öffnen, werden die Ohrhörer automatisch mit dem zuletzt verbundenen Bluetooth-Gerät verbunden.



- Wenn die Kopplung nicht innerhalb von 2 Minuten abgeschlossen ist, wird der Kopplungsmodus der Ohrhörer abgebrochen. In diesem Fall führen die Ohrhörer eine erneute Kopplung durch, wenn der Deckel des Ladeetuis nach dem Schließen geöffnet wird.
- Wenn die Status-LED nicht in Weiß blinkt, obwohl Sie den Deckel des Ladeetuis öffnen, befinden sich die Ohrhörer nicht im Kopplungsmodus. Halten Sie bei geöffnetem Deckel des Ladeetuis die Multifunktions Taste an der Rückseite des Ladeetuis etwa 2 Sekunden lang gedrückt, um in den Kopplungsmodus zu wechseln.

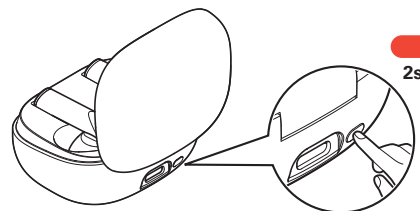

- Wenn ein PIN-Code (Passschlüssel) abgefragt wird, geben Sie “0000” (vier Nullen) ein.



Kopplung mit anderen Bluetooth-Geräten

Um die Ohrhörer mit zwei oder mehr Bluetooth-Geräten zu koppeln, müssen Sie die Ohrhörer manuell in den Kopplungsmodus versetzen. Es gibt zwei Möglichkeiten, die Ohrhörer manuell in den Kopplungsmodus zu versetzen, über das Ladeetui und über die Ohrhörer.

■ Bedienung des Ladeetuis

- 1 Setzen Sie die Ohrhörer in das Etui ein.**
 - Schließen Sie nicht den Deckel des Ladeetuis.

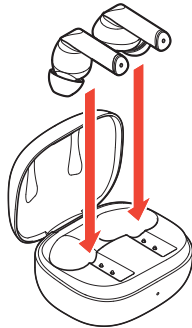

- 2 Drücken Sie die Multifunktionstaste bei geöffnetem Deckel des Ladeetuis etwa 2 Sekunden lang.**

Wenn die LED am Ladeetui langsam in Weiß blinkt, befinden sich die Ohrhörer im Kopplungsmodus.

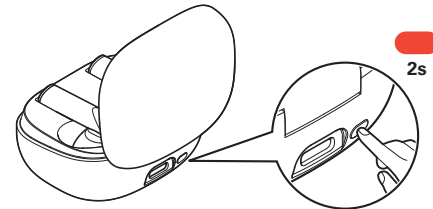

3 Schalten Sie die Bluetooth-Funktion Ihres Bluetooth-Geräts ein.

- Sie finden ausführliche Informationen hierzu in der Bedienungsanleitung des zu verbindenden Bluetooth-Geräts.

4 Wählen Sie "Denon AH-C840NCW" aus der Liste der Geräte, die auf dem Bildschirm des Bluetooth-Geräts angezeigt wird.

Die Bluetooth-Verbindung wurde hergestellt.

- Bestätigen Sie auf dem Bildschirm des Bluetooth-Geräts, dass eine Verbindung hergestellt wurde.

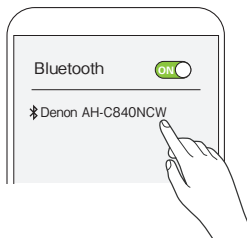

■ Bedienung der Ohrhörer

1 Tippen Sie auf den Berührungssensor des rechten oder linken Ohrhörers und halten Sie ihn dann erneut etwa 5 Sekunden lang gedrückt.

Der Kopplungsmodus wird mit einem Benachrichtigungston der Ohrhörer aktiviert.

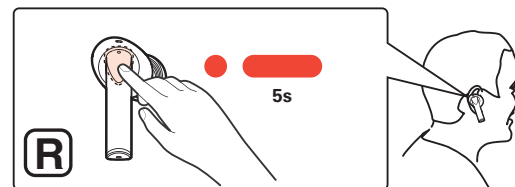

oder

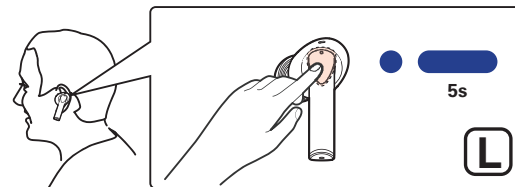

2 Schalten Sie die Bluetooth-Funktion Ihres Bluetooth-Geräts ein.

- Sie finden ausführliche Informationen hierzu in der Bedienungsanleitung des zu verbindenden Bluetooth-Geräts.

3 Wählen Sie “Denon AH-C840NCW” aus der Liste der Geräte, die auf dem Bildschirm des Bluetooth-Geräts angezeigt wird.

Die Bluetooth-Verbindung wurde hergestellt.

- Bestätigen Sie auf dem Bildschirm des Bluetooth-Geräts, dass eine Verbindung hergestellt wurde.

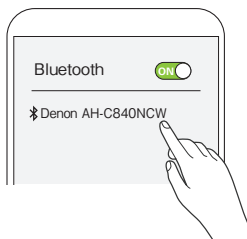

Verbindung mit LE Audio-kompatiblen Bluetooth-Geräten

Die Ohrhörer unterstützen LE Audio. Aktivieren Sie die LE Audio-Funktion mit der Denon Headphones-App, um die Verbindung herzustellen.

1 Koppeln Sie das LE Audio-kompatible Bluetooth-Gerät mit den Ohrhörern.

- Hinweise zu den Kopplungsverfahren finden Sie unter “Erstmaliges Verbinden mit den Ohrhörern” (☞ S. 18) oder “Kopplung mit anderen Bluetooth-Geräten” (☞ S. 20).

2 Verbinden Sie die Ohrhörer mit der Denon Headphones-App und aktivieren Sie “Einstellungen” - “LE Audio”.

3 Löschen Sie den Verbindungsverlauf für “Denon AH-C840NCW” in den Verbindungseinstellungen des Bluetooth-Geräts.



4 Setzen Sie die Ohrhörer in das Etui ein.

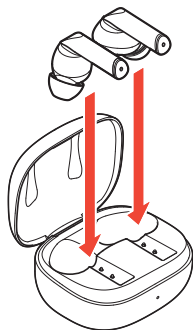

5 Drücken Sie die Multifunktions-taste bei geöffnetem Deckel des Ladeetuis etwa 2 Sekunden lang.

Wenn die LED am Ladeetui langsam in Weiß blinkt, befinden sich die Ohrhörer im Kopplungsmodus.

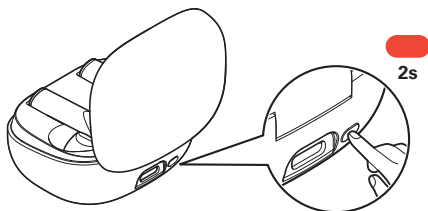

6 Vergewissern Sie sich, dass die Bluetooth-Funktion am Bluetooth-Gerät eingeschaltet ist und wählen Sie "Denon AH-C840NCW" aus der auf dem Bluetooth-Gerätebildschirm angezeigten Liste der Geräte aus.

Die Kopplung ist dann abgeschlossen.

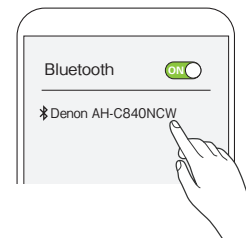



- Um eine Verbindung mit LE Audio herzustellen, müssen möglicherweise Einstellungen auf dem LE Audio-kompatiblen Bluetooth-Gerät vorgenommen werden. Wenn zum Beispiel ein LE Audio-Schalter in den Verbindungseinstellungen des Bluetooth-Geräts vorhanden ist, prüfen Sie, ob dieser Schalter eingeschaltet ist. Ausführliche Informationen hierzu finden Sie in der Bedienungsanleitung des Bluetooth-Geräts.
- Wenn die LE Audio-Funktion der Ohrhörer aktiviert ist, steht Swift Pair nicht zur Verfügung. Stellen Sie die Verbindung zu den Ohrhörern mithilfe der Verbindungseinstellungen des Bluetooth-Geräts her.
- Wenn LE Audio angeschlossen ist, steht der Sprachassistent nicht zur Verfügung, auch wenn er dem Berührungssensor zugewiesen ist.
- Wenn Sie die LE Audio-Einstellung von aktiviert auf deaktiviert ändern, müssen Sie auch den Verbindungsverlauf auf dem Bluetooth-Gerät löschen. Folgen Sie den Schritten 3 bis 6, um die Verbindung wiederherzustellen.
- Selbst bei LE Audio-kompatiblen Geräten können die Verbindung und der Betrieb abhängig vom Gerät instabil sein. Deaktivieren Sie in diesem Fall die LE Audio-Einstellung in der Denon Headphones-App oder setzen Sie die Ohrhörer auf ihre Werkseinstellungen zurück. (🔧 S. 43)

Dynamische Verbindung mit zwei Bluetooth-Geräten (Mehrpunktverbindung)

Sie können die Ohrhörer mit zwei Bluetooth-Geräten gleichzeitig verbinden. Während die Musik auf einem Gerät wiedergegeben wird, können Sie zur Wiedergabe auf dem anderen Gerät wechseln, ohne die Bluetooth-Verbindung erneut herstellen zu müssen.

1 Verbinden Sie die Ohrhörer über Bluetooth mit zwei Bluetooth-Geräten.

- “Erstmaliges Verbinden mit den Ohrhörern” (🔧 S. 18)
- “Kopplung mit anderen Bluetooth-Geräten” (🔧 S. 20)



- Um zur Wiedergabe auf dem anderen Gerät zu wechseln, beenden Sie die Musikwiedergabe auf dem Gerät, das gerade die Musik wiedergibt, und starten Sie dann die Musikwiedergabe auf dem anderen Gerät. Wenn jedoch die Einstellung “Verbindungen” - “Automatische Umschaltung” in der Denon Headphones-App aktiviert ist, können Sie das Gerät automatisch auf die Musikwiedergabe umschalten, ohne die Wiedergabe auf dem aktuell verwendeten Gerät anzuhalten, indem Sie einfach die Musik auf dem anderen Gerät abspielen.
- Die Mehrpunktverbindungsfunktion kann über die Denon Headphones-App deaktiviert werden.



Hören von Musik

Hören von Musik über eine Bluetooth-Verbindung

Überprüfen Sie zuerst, ob die Ohrhörer und das Bluetooth-Gerät via Bluetooth miteinander verbunden sind. (☞ S. 17)

Die Wiedergabe kann sowohl über das Bluetooth-Gerät als auch über die Ohrhörer gesteuert werden. An dieser Stelle erläutern wir die Bedienung mit den Ohrhörern.

HINWEIS

- Überprüfen Sie vor der Musikwiedergabe die Lautstärkeeinstellung des verwendeten Bluetooth-Geräts und genießen Sie die Musik in angemessener Lautstärke.

Wiedergabe/Pause

Tippen Sie einmal auf den Berührungssensor des rechten oder linken Ohrhörers.

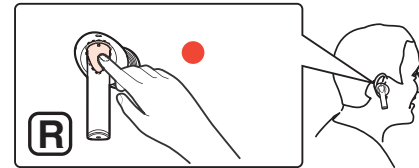

oder

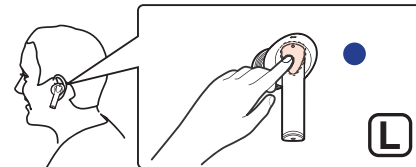

Titel auswählen

Nächster Titel: Tippen Sie zweimal auf den Berührungssensor des rechten oder linken Ohrhörers.

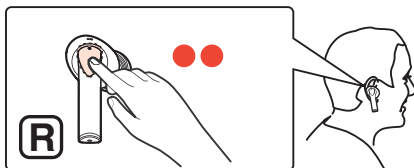

oder

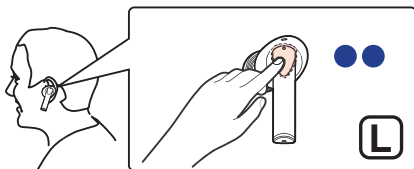

Vorheriger Titel: Tippen Sie dreimal auf den Berührungssensor des rechten oder linken Ohrhörers.

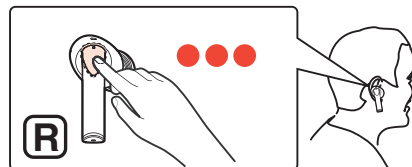

oder



- Durch den im Ohrhörer eingebauten Sensor zur Erkennung des Tragens wird die Wiedergabe unterbrochen, wenn die Ohrhörer aus den Ohren genommen werden, und die Wiedergabe wird fortgesetzt, wenn sie wieder getragen werden. Die automatische Unterbrechungsfunktion des Sensors zur Erkennungs des Tragens kann über die Denon Headphones-App deaktiviert werden.
- Sie können auch nur einen Ohrhörer auf einer Seite tragen.
- Wenn einer der Ohrhörer nicht mehr aufgeladen ist, können Sie die Wiedergabe mit dem anderen Ohrhörer fortsetzen. In diesem Fall erfolgt die Wiedergabe in Mono.



Wiedergabe nur in einem Ohrhörer

Die Ohrhörer können nur auf einer Seite verwendet werden. Wenn der Stereoton nur auf einer Seite wiedergegeben wird, wird der Ton automatisch in Mono umgewandelt.

1 Tragen Sie den Ohrhörer, den Sie verwenden möchten.

- Legen Sie den nicht verwendeten Ohrhörer in das Ladeetui.

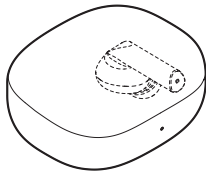

Einstellung des aktiven Geräuschunterdrückungsmodus oder des Transparenzmodus

Die Ohrhörer können durch die Einstellung des aktiven Geräuschunterdrückungsmodus oder des Transparenzmodus an die jeweilige Umgebung angepasst werden.

• Aktiver Geräuschunterdrückungsmodus

Wenn der aktive Geräuschunterdrückungsmodus aktiviert ist, während Sie Musik hören, werden die Umgebungsgeräusche unterdrückt, sodass Sie die Musik besser genießen können. Außerdem kann die aktive Geräuschunterdrückungsfunktion auch ohne Musikwiedergabe verwendet werden, sodass Sie sich in ruhigen Umgebungen konzentrieren können.

• Transparenzmodus

Wenn der Transparenzmodus festgelegt ist, während Sie Musik hören, werden die Umgebungsgeräusche vom Mikrofon dieses Geräts erfasst und mit der Musik, die Sie hören, gemischt. Die Umgebungsgeräusche sind auch während der Musikwiedergabe zu hören, sodass Sie Musik hören und gleichzeitig die Umgebungsgeräusche wahrnehmen können.



- Der aktive Geräuschunterdrückungsmodus optimiert automatisch die Geräuschunterdrückung je nach der Umgebung, in der Sie Ihre Ohrhörer nutzen und wie Sie sie tragen. Die Optimierung kann die Wirksamkeit der Geräuschunterdrückung und die Art beeinflussen, wie Sie Geräusche hören.

- 1 Halten Sie den Berührungssensor des rechten oder linken Ohrhörers etwa 2 Sekunden lang gedrückt.

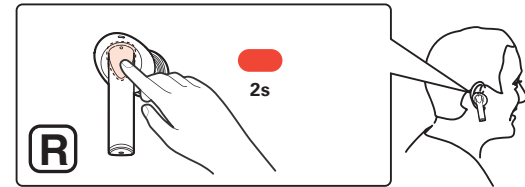

oder

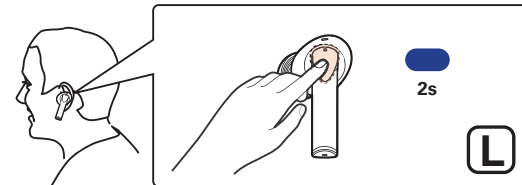

Jedes Mal, wenn Sie lange drücken, ertönt ein Benachrichtigungston und die Ohrhörer werden in den nächsten Modus geschaltet.

Modus	Anzahl der Benachrichtigungstöne
Aktiver Geräuschunterdrückungsmodus (Standard)	Einmal
Transparenzmodus	Zweimal



- Der aktive Geräuschunterdrückungsmodus kann über die Denon Headphones-App deaktiviert werden.



Durchführen von Telefonanrufen

Solange Sie die Ohrhörer tragen, können Sie auch telefonieren. Sie hören die Stimme des Anrufers über die Ohrhörer und Ihre Stimme wird über das integrierte Mikrofon am Ohrhörer übertragen. Verbundene Bluetooth-fähige Mobiltelefone können mit dem Berührungssensor des rechten oder linken Ohrhörers bedient werden.

Ausführen eines Anrufs

1 Anrufe können getätigt werden, indem Sie Ihr aktuell verwendetes Mobiltelefon bedienen.

Die Musikwiedergabe wird angehalten und der Anruf wird verbunden.

HINWEIS

- Während Sie den Wählton hören, tippen Sie zweimal auf den Berührungssensor des rechten oder linken Ohrhörers, um den Anruf abzubrechen.

2 Um einen Anruf zu beenden, tippen Sie zweimal auf den Berührungssensor des rechten oder linken Ohrhörers.

Sobald ein Anruf aufgelegt wird, wird die Wiedergabe des angehaltenen Titels erneut gestartet.

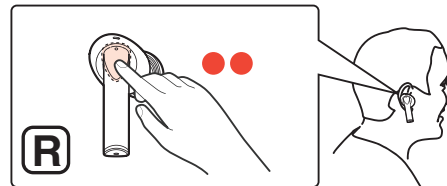

oder

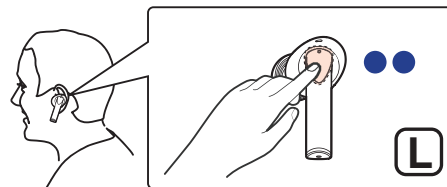

Annehmen eines eingehenden Anrufs

- 1** Wenn Sie einen eingehenden Anruf erhalten, tippen Sie auf den Berührungssensor des rechten oder linken Ohrhörers, um den Anruf anzunehmen.

Die Musikwiedergabe wird angehalten und der Anruf wird verbunden.

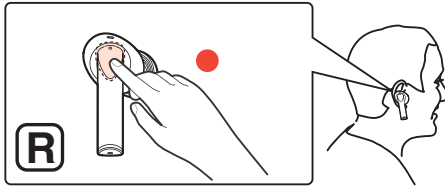

oder

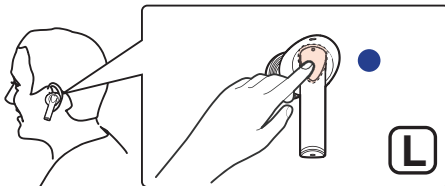

- 2** Um einen Anruf zu beenden, tippen Sie zweimal auf den Berührungssensor des rechten oder linken Ohrhörers.

Sobald ein Anruf aufgelegt wird, wird die Wiedergabe des angehaltenen Titels erneut gestartet.

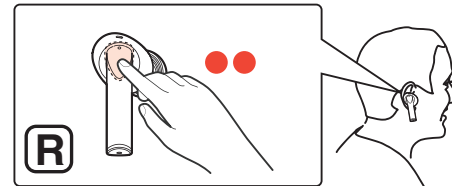

oder

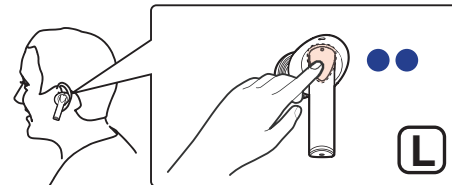

Abweisen eines eingehenden Anrufs

- 1** Wenn Sie einen Anruf erhalten, tippen Sie zweimal auf den Berührungssensor des rechten oder linken Ohrhörers.

Das Telefon wird aufgelegt.

- Sobald ein Anruf aufgelegt wird, wird die Wiedergabe des angehaltenen Titels erneut gestartet.

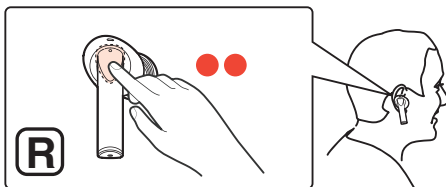

oder

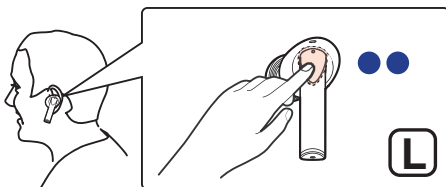

Ein-/Ausschalten (Stummschaltung) des Mikrofons

- 1** Tippen Sie während eines Anrufs auf den Berührungssensor des rechten oder linken Ohrhörers und halten Sie ihn dann erneut etwa 2 Sekunden lang gedrückt.

Bei jeder Berührung wird der Modus des Mikrofons ein-/ausgeschaltet (stummschaltet), was durch einen Benachrichtigungston aus den Ohrhörern bestätigt wird.

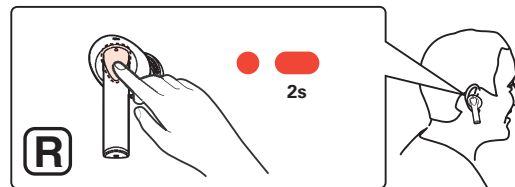

oder

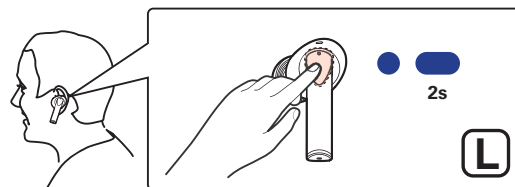

Verwenden der Anklopfunktion

Wenn Sie während eines Telefonats einen weiteren Anruf empfangen, können Sie das derzeitige Telefonat (Anruf A) halten und zum neuen Anruf (Anruf B) wechseln.



- Manche Mobiltelefone sind mit diesen Funktionen möglicherweise nicht kompatibel.

1 Wenn Sie während eines Anrufs einen Anruf erhalten, tippen Sie auf den Berührungssensor des rechten oder linken Ohrhörers.

- Dadurch wird das derzeitige Telefonat (Anruf A) gehalten und zum neuen Anruf (Anruf B) gewechselt.
- Wenn der neue Anruf (Anruf B) beendet wird, wechseln die Ohrhörer zum gehaltenen Anruf (Anruf A) zurück.

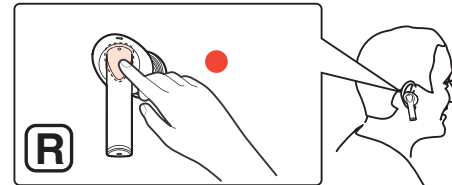

oder

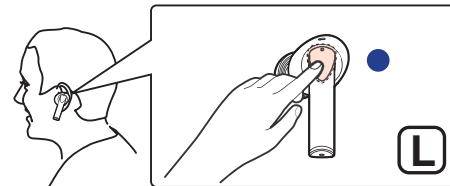

- Wenn Sie während eines Anrufs zweimal auf den Berührungssensor des rechten oder linken Ohrhörers tippen, können Sie den Anruf ablehnen.



■ Zurückkehren zum gehaltenen Anruf (Anruf A)

1 Tippen Sie während eines Anrufs (Anruf B) zweimal auf den Berührungssensor des rechten oder linken Ohrhörers und halten Sie ihn dann etwa 2 Sekunden lang gedrückt.

- Dadurch wird das derzeitige Telefonat (Anruf B) beendet und der gehaltene Anruf (Anruf A) fortgesetzt.

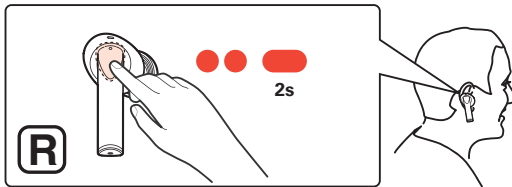

oder

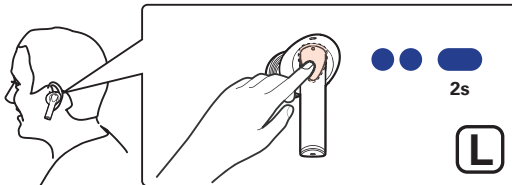

Informationen

Audiowiedergabe und Telefonanrufe auf einem Bluetooth-Gerät

- Diese Ohrhörer sind mit den Sicherheitsstandards SCMS-T für Inhalte kompatibel. Sie können diese Ohrhörer zusammen mit SCMS-T-kompatiblen Mobiltelefonen oder Geräten verwenden.
 - Damit Sie über eine Bluetooth-Verbindung Musik hören können, muss das verbundene Bluetooth-Gerät mit A2DP (Advanced Audio Distribution Profile) kompatibel sein. (*)
 - Damit Sie die Wiedergabe des Bluetooth-Geräts über die Ohrhörer steuern können, muss das verbundene Bluetooth-Gerät mit AVRCP (Audio Video Remote Control Profile) kompatibel sein. (*)
 - Das verbundene Bluetooth-Gerät muss entweder mit HSP (Headset Profile) oder HFP (Hands-free Profile) kompatibel sein, damit die Ohrhörer für Telefonate genutzt werden können. (*)
 - Das Bluetooth-Gerät muss entweder mit HFP oder mit HSP und A2DP kompatibel sein, damit während der Audiowiedergabe Telefonate möglich sind. (*)
- * Sie finden ausführliche Informationen zu den Profilen, mit denen das Bluetooth-Gerät kompatibel ist, in der Bedienungsanleitung des jeweiligen Bluetooth-Geräts.



Fehlersuche

Überprüfen Sie zunächst das Folgende.

1. Wurden alle Verbindungen richtig vorgenommen?
2. Wurden die Anweisungen in der Anleitung richtig befolgt?
3. Wird das verbundene Gerät richtig bedient?

Wenn die Ohrhörer nicht richtig funktionieren, überprüfen Sie hier das entsprechende Problem.

Wenn das Problem hier nicht aufgeführt ist, könnte es sich um eine Fehlfunktion handeln. Wenden Sie sich an das Geschäft, in dem Sie die Ohrhörer erworben haben. Wenn die Angestellten in dem Geschäft, in dem Sie die Ohrhörer erworben haben, ebenfalls nicht wissen, wie das Problem zu lösen ist, wenden Sie sich an das Kundendienstzentrum von Denon oder Ihre nächste Reparaturwerkstatt.

Das Gerät lässt sich nicht einschalten

Das Gerät lässt sich nicht einschalten.

- Wenn der Akku leer ist, legen Sie die Ohrhörer in das Ladeetui und schließen Sie das Ladeetui mithilfe des beigefügten USB-Kabels an einen Netzadapter oder einen Computer an, um den Akku aufzuladen. Die Ohrhörer können auch mit einem handelsüblichen kabellosen Ladegerät aufgeladen werden. (👉 S. 9)

Die Ohrhörer bzw. das Ladeetui können nicht geladen werden

Die Ohrhörer können nicht geladen werden.

- Vergewissern Sie sich, dass das Ladeetui im Voraus aufgeladen wurde.
- Wickeln Sie ein sauberes, mit wasserfreiem Ethanol getränktes Tuch um einen Zahnstocher und wischen Sie vorsichtig den Schmutz ab, der an den Anschlüssen der Ohrhörer und des Ladeetuis haftet.

Das Ladeetui kann nicht geladen werden.

- Vergewissern Sie sich, dass das mitgelieferte USB-Kabel ordnungsgemäß mit dem Ladeetui und einem USB-Netzadapter oder einem Computer verbunden ist.
- Wenn das Ladeetui über den USB-Anschluss mit dem Computer verbunden ist, überprüfen Sie, ob der Computer eingeschaltet ist.



Können nicht kabellos aufgeladen werden

Kann nicht mit einem handelsüblichen kabellosen Ladegerät aufgeladen werden.

- Schließen Sie den Deckel des Ladeetuis und legen Sie es in die Mitte des Ladebereiches des kabellosen Ladegeräts, wobei das DENON-Logo auf dem Ladeetui nach oben zeigen muss.
- Vergewissern Sie sich, dass sich keine Fremdkörper zwischen dem Ladeetui und dem kabellosen Ladegerät befinden.

Die Verbindung über Bluetooth kann nicht hergestellt werden

Die Bluetooth-Verbindung wird nicht hergestellt.

- Überprüfen Sie, ob das Bluetooth-Gerät eingeschaltet und die Bluetooth-Funktion aktiviert ist.
- Überprüfen Sie, ob sich das Bluetooth-Gerät im Ruhemodus befindet.
- Bringen Sie die Ohrhörer und das Bluetooth-Gerät näher zueinander.
- Schalten Sie das Bluetooth-Gerät aus und wieder ein, und versuchen Sie es erneut.
- Wenn die Status-LED nicht in Weiß blinkt, obwohl Sie den Deckel des Ladeetuis öffnen, befinden sich die Ohrhörer nicht im Kopplungsmodus. Halten Sie bei geöffnetem Deckel des Ladeetuis die Multifunktionstaste an der Rückseite des Ladeetuis etwa 2 Sekunden lang gedrückt, um in den Kopplungsmodus zu wechseln.
- Wählen Sie A2DP als Bluetooth-Verbindungsprofil auf dem übertragenden Bluetooth-Gerät aus. Ausführliche Informationen hierzu finden Sie in der Bedienungsanleitung des Bluetooth-Geräts.

Weitere Fehlersuche

- Starten Sie Ihr Bluetooth-Gerät neu und versuchen Sie erneut, Ihre Ohrhörer über Bluetooth zu koppeln.
- Wenn Sie Ihre Ohrhörer bereits zuvor über Bluetooth gekoppelt haben, entfernen Sie Ihre Ohrhörer aus der Liste der gekoppelten Geräte auf Ihrem Bluetooth-Gerät und versuchen Sie erneut, sie zu koppeln.
- Überzeugen Sie sich mithilfe der Denon Headphones-App davon, dass Ihre Ohrhörer auf die neueste Version aktualisiert sind.
- Setzen Sie die Ohrhörer auf ihre Werkseinstellungen zurück. (🔧 S. 43)



Verbindung mit LE Audio nicht möglich

- Um eine Verbindung mit LE Audio herzustellen, ist ein LE Audio-kompatibles Bluetooth-Gerät erforderlich. Außerdem müssen möglicherweise weitere Einstellungen vorgenommen werden, um LE Audio zu aktivieren, auch wenn ein Bluetooth-Gerät LE Audio unterstützt. Ausführliche Informationen hierzu finden Sie in der Bedienungsanleitung des Bluetooth-Geräts.
- Aktivieren Sie die LE Audio-Einstellung mit der Denon Headphones-App. Löschen Sie nach dem Ändern der LE Audio-Einstellung der Ohrhörer einmal den Verbindungsverlauf für "Denon AH-C840NCW" in den Verbindungseinstellungen des Bluetooth-Geräts und führen Sie die Kopplung anschließend erneut durch. (☞ S. 22)
- Wenn die LE Audio-Funktion der Ohrhörer aktiviert ist, steht Swift Pair nicht für die LE Audio-Verbindung zur Verfügung. Stellen Sie die Verbindung zu den Ohrhörern mithilfe der Verbindungseinstellungen des Bluetooth-Geräts her. (☞ S. 22)
- Überzeugen Sie sich mithilfe der Denon Headphones-App davon, dass Ihre Ohrhörer auf die neueste Version aktualisiert sind.
- Selbst bei LE Audio-kompatiblen Geräten können die Verbindung und der Betrieb abhängig vom Gerät instabil sein. Deaktivieren Sie in diesem Fall die LE Audio-Einstellung in der Denon Headphones-App oder setzen Sie die Ohrhörer auf ihre Werkseinstellungen zurück. (☞ S. 43)



Es ist kein Ton zu hören

Es ist kein Ton zu hören.

- Koppeln Sie die Ohrhörer mit dem Bluetooth-Gerät. (🔗 S. 18)
- Überprüfen Sie, ob das verbundene Bluetooth-Gerät eingeschaltet ist.
- Überprüfen Sie, ob die Audiowiedergabe auf dem Bluetooth-Gerät gestartet wurde.
- Stellen Sie die Lautstärke ein.
- Vergewissern Sie sich, dass die Ohrhörer nicht mit einem anderen Bluetooth-Gerät verbunden sind. Wenn sie verbunden sind, wechseln Sie die Verbindung zu dem Bluetooth-Gerät, das Sie verwenden möchten. (🔗 S. 24)
- Bei einigen Bluetooth-Geräten wird die Audiowiedergabe möglicherweise nicht zum gewünschten Gerät umgeschaltet, auch wenn Sie während einer Mehrpunktverbindung das Wiedergabegerät umschalten. Trennen Sie in diesem Fall die Verbindung zu den anderen Bluetooth-Geräten, die möglicherweise angeschlossen sind.

Ich höre über einen Ohrhörer nichts

Ich höre über einen Ohrhörer nichts.

- Die linken und rechten Ohrhörer werden unabhängig voneinander aufgeladen. Je nachdem, wie Sie Ihre Ohrhörer verwenden, ist der Akkuverbrauch in den linken und rechten Ohrhörern unterschiedlich. Daher kann es vorkommen, dass der Ladestand in einem der Ohrhörer vor dem anderen aufgebraucht ist. Legen Sie die Ohrhörer in das Ladeetui und schließen Sie das Ladeetui mithilfe des beigefügten USB-Kabels an einen Netzadapter oder einen Computer an, um den Akku aufzuladen. Die Ohrhörer können auch mit einem handelsüblichen kabellosen Ladegerät aufgeladen werden. (🔗 S. 9)
- Die Kopplung zwischen dem linken und dem rechten Ohrhörer wurde aufgehoben. Legen Sie die Ohrhörer in das Ladeetui ein und koppeln Sie die linken und rechten Ohrhörer, indem Sie die Multifunktionstaste am Ladeetui zweimal drücken, während der Deckel geöffnet ist.



Der Klang ist verzerrt, rauscht oder wird unterbrochen

Der Klang ist verzerrt, rauscht oder wird unterbrochen.

- Stellen Sie die Lautstärke ein.
- Das Bluetooth-Gerät befindet sich außerhalb der Reichweite. Bringen Sie das Bluetooth-Gerät näher an die Ohrhörer heran.
- Die Bluetooth-Verbindung unterliegt Funkinterferenzen. Entfernen Sie die Ohrhörer von Geräten wie Mikrowelle und anderen funkbetriebenen Geräten.
- Schalten Sie das Gerät aus und wieder ein und versuchen es dann erneut.

Es kann nicht telefoniert werden

Es kann nicht telefoniert werden.

- Einige Smartphones und Handy-Apps unterstützen keine freihändigen Telefonate.

Die Stimme des Anrufers ist nicht zu hören.

- Tippen Sie bei einem eingehenden Anruf auf den Berührungssensor des rechten oder linken Ohrhörers, um den Anruf anzunehmen.
- Überprüfen Sie, ob das Bluetooth-Gerät eingeschaltet und die Bluetooth-Funktion aktiviert ist.
- Wählen Sie HSP oder HFP als Bluetooth-Verbindungsprofil auf dem übertragenden Bluetooth-Gerät aus. Ausführliche Informationen hierzu finden Sie in der Bedienungsanleitung des Bluetooth-Geräts.
- Überprüfen Sie, ob auf dem Bluetooth-Gerät das Telefonieren mit dem Ohrhörer aktiviert ist. Ausführliche Informationen hierzu finden Sie in der Bedienungsanleitung des Bluetooth-Geräts.
- Erhöhen Sie die Lautstärke des eingehenden Anrufs.
- Trennen Sie die Ohrhörer vom Bluetooth-Gerät und stellen Sie anschließend die Verbindung wieder her.

Ihr Telefonpartner kann Ihre Stimme nicht hören.

- Wenn das eingebaute Mikrofon ausgeschaltet ist (Stummschaltung), wird Ihre Stimme stummgeschaltet. Schalten Sie das Mikrofon ein. (☞ S. 32)



Die Ohrhörer können nicht mit der Denon Headphones-App verbunden werden

Die Ohrhörer können nicht mit der Denon Headphones-App verbunden werden.

- Überprüfen Sie, ob Ihr Bluetooth-Gerät und die Denon Headphones-App auf die neueste Version aktualisiert wurden.
- Schließen Sie die Denon Headphones-App und öffnen Sie sie wieder.
- Vergewissern Sie sich, dass Ihre Ohrhörer über Bluetooth mit Ihrem Bluetooth-Gerät verbunden sind. Sie müssen über Bluetooth verbunden sein, um die Denon Headphones-App nutzen zu können. Bluetooth wird nur aktiviert, wenn keine Kabel angeschlossen sind.
- Überprüfen Sie, ob Ihre Internetverbindung stabil ist.
- Löschen Sie die Denon Headphones-App, starten Sie Ihr Bluetooth-Gerät neu und installieren Sie die Denon Headphones-App neu.
- Setzen Sie die Ohrhörer auf ihre Werkseinstellungen zurück. (🔧 S. 43)

Die App kann den Bildschirm für die Ohrhörer nicht anzeigen, die Sie steuern möchten.

- Bei einigen Bluetooth-Geräten ist es u. U. möglich, mehrere Denon-Ohrhörer gleichzeitig anzuschließen. Überprüfen Sie die Bluetooth-Geräteverbindungen, und falls mehrere Denon-Ohrhörer angeschlossen sind, trennen Sie die Verbindung zu den Ohrhörern, die Sie nicht steuern möchten.

Der Berührungssensor funktioniert nicht richtig

Der Berührungssensor funktioniert nicht richtig.

- Überprüfen Sie, ob der Berührungssensor Ihrer Ohrhörer korrekt über die Denon Headphones-App eingerichtet wurde.
- Setzen Sie die Ohrhörer auf ihre Werkseinstellungen zurück. (🔧 S. 43)



Es kann keine Lösung für das Problem gefunden werden

Es kann keine Lösung für das Problem gefunden werden.

- Vergewissern Sie sich, dass Ihre Ohrhörer aufgeladen sind. (👉 S. 12)
- Überprüfen Sie, ob Ihre Ohrhörer, das Bluetooth-Gerät und die Denon Headphones-App auf die neueste Version aktualisiert wurden.
- Vergewissern Sie sich, dass eine Bluetooth-Verbindung besteht.

■ Weitere Fehlersuche

- “Ignorieren” Sie Ihre Ohrhörer in den Bluetooth-Einstellungen Ihres Bluetooth-Geräts und führen Sie die Kopplung erneut durch.
- Setzen Sie das Bluetooth-Gerät zurück, zu dem Sie eine Verbindung aufbauen möchten.
- Löschen Sie die Denon Headphones-App und installieren Sie sie neu.
- Setzen Sie die Ohrhörer auf ihre Werkseinstellungen zurück. (👉 S. 43)
- Reinigen Sie Ihre Ohrhörer.



Zurücksetzen auf die Werkseinstellungen

Wenn die Ohrhörer nicht ordnungsgemäß funktionieren, setzen Sie sie zurück.

Die verschiedenen Einstellungen werden auf die Werkseinstellungen zurückgesetzt. Konfigurieren Sie die Einstellungen erneut.

1 Setzen Sie die Ohrhörer in das Ladeetui ein.

- Schließen Sie nicht den Deckel des Ladeetuis.

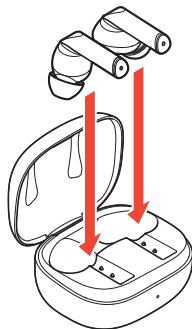

2 Lassen Sie den Deckel des Ladeetuis geöffnet und drücken Sie die Multifunktions-taste etwa 10 Sekunden lang.

Danach blinkt die Status-LED 3 Sekunden lang abwechselnd rot und grün.

- Wenn das Zurücksetzen erfolgreich abgeschlossen wurde, blinkt die Status-LED einmal in Blau.

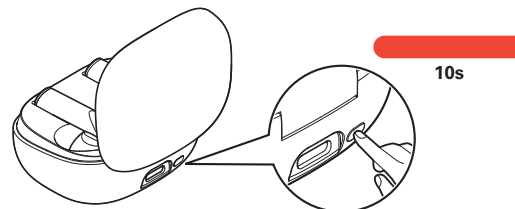

3 Schließen Sie den Deckel des Ladeetuis.

Alle Einstellungen werden auf die Werkseinstellungen zurückgesetzt.

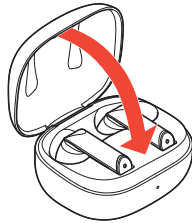

Vorsichtsmaßnahmen beim Gebrauch

- Lesen Sie die Bedienungsanleitung des zu verbindenden Geräts.
- Achten Sie auf die Lautstärke der Ohrhörer, wenn Sie sie in öffentlichen Verkehrsmitteln oder an einem öffentlichen Ort benutzen, um niemanden zu stören.
- Die einwandfreie Funktion dieser Ohrhörer mit allen Bluetooth-Geräten und Mobiltelefonen wird nicht garantiert.
- Diese Ohrhörer unterstützen nicht die Verbindung mit allen Bluetooth-Geräten und Mobiltelefonen.
- Die Reichweite der kabellosen Bluetooth-Technologie beträgt ca. 10 Meter. Hindernisse (Personen, Metallgegenstände, Wände usw.) und Funksignale können die Übertragungreichweite jedoch einschränken.
- Das zu verbindende Bluetooth-Gerät muss die Verwendung derselben Profile wie diese Ohrhörer unterstützen, damit die Bluetooth-Funktion genutzt werden kann. Sie finden ausführliche Informationen zu den Profilen, mit denen das Bluetooth-Gerät kompatibel ist, in der Bedienungsanleitung des jeweiligen Bluetooth-Geräts.
- Aufgrund der Charakteristik der Bluetooth-Funktechnologie tritt eine leichte Verzögerung zwischen der Audiowiedergabe bei den Ohrhörern und der Stimme/Audiowiedergabe am übertragenden Gerät auf.

Entsorgung dieser Ohrhörer

Der in diesen Ohrhörern enthaltene aufladbare Akku kann der Wiederverwertung zugeführt werden.
Bitte Sie das Kundendienstzentrum von Denon um Informationen bezüglich der Entsorgung dieser Ohrhörer.



Informationen zu Warenzeichen



Das Bluetooth®-Wortzeichen und die Logos sind eingetragene Warenzeichen der Bluetooth SIG, Inc. und jegliche Verwendung dieser Zeichen von DEI Sales Inc. erfolgt unter Lizenz. Die anderen Warenzeichen und Markennamen sind Eigentum der jeweiligen Inhaber.



Die Wortmarke und Logos Auracast™ sind Marken von Bluetooth SIG, Inc. und die Verwendung dieser Marken von DEI Sales, Inc. erfolgt unter Lizenz. Die anderen Warenzeichen und Markennamen sind Eigentum der jeweiligen Inhaber.



App Store® ist in den USA und anderen Ländern registriert.



Google Play und das Google Play-Logo sind Marken von Google LLC.



Technische Daten

■ Ohrhörer-Bereich

Typ:	Dynamischer Typ
Treibereinheiten:	φ12 mm
Wiedergabe-Frequenzen:	20 – 20.000 Hz

■ Bluetooth-Bereich

Kompatible Standards:	Bluetooth 5.3
Übertragungsleistungsklasse:	Klasse 1
Kompatible Profile:	A2DP/AVRCP/HSP/HFP
Entsprechender Codec:	AAC/SBC/LC3
Ununterbrochene Wiedergabezeit	
Aktive Geräuschunterdrückungsfunktion AUS:	Ca. 10 Stunden Ca. 35 Stunden (mit Ladeetui)
Aktive Geräuschunterdrückungsfunktion EIN:	Ca. 7 Stunden Ca. 24 Stunden (mit Ladeetui)



■ Allgemein

Betriebstemperaturbereich:	5 °C - 35 °C
Nennwert des Ladeeingangs des Ladeetuis:	5 V Gleichstrom, 2,4 A oder weniger
Stromversorgung:	3,85 V Gleichstrom (eingebauter Lithium-Polymer-Akku für die Ohrhörer) 3,8 V Gleichstrom (eingebauter Lithium-Polymer-Akku für das Ladeetui)
Gewicht:	5 g x2 (Ohrhörer) 44 g (Ladeetui)

HINWEIS

- Die Betriebszeit der Ohrhörer ist davon abhängig, wie Sie sie verwenden.
- Die vom Ladegerät gelieferte Leistung muss zwischen mindestens 4,0 Watt, die für die Funkausrüstung erforderlich sind, und maximal 8,0 Watt liegen, um die maximale Ladegeschwindigkeit zu erreichen.



* Änderung der technischen Angaben und des Designs zum Zwecke der Verbesserung ohne Ankündigung vorbehalten.



DENON®

www.denon.com

3520 11006 00ASC