

DENON[®]

AH-C840NCW

Ecouteurs intra-auriculaires sans fil avec ANC

Manuel de l'Utilisateur



Préparation

Accessoires fournis	4
Nomenclature et fonctions	5
Écouteurs	5
Boîtier de recharge	6
Liste des modes opératoires	7
Recharge/alimentation	9
Recharge du boîtier de recharge	9
Charge des écouteurs	10
Vérification de la charge restante de la batterie des écouteurs ou de l'étui de recharge	12
Mise sous tension des écouteurs	13
Mise hors tension des écouteurs	13
Port	14
Porter les écouteurs	14
Remplacement des embouts intra-auriculaires	15
Téléchargement de l'application Denon Headphones	16

Connexions

Fonctionnement Bluetooth	17
Appariement	17
Connexion	18
Connexion des écouteurs pour la première fois	18
Appariement avec d'autres appareils Bluetooth	20
Connexion à des périphériques Bluetooth compatibles avec LE Audio	22
Connexion de deux périphériques Bluetooth de manière dynamique (connexion multipoint)	24

Utilisation

Écouter de la musique	25
Écouter de la musique avec une connexion Bluetooth	25
Lecture dans un seul écouteur	27
Réglage du mode de suppression active du bruit ou du mode de transparence	28
Passer des appels téléphoniques	30
Passer un appel	30
Répondre à un appel entrant	31
Ignorer un appel entrant	32
Activation/désactivation du micro (mute)	32
Utiliser la fonction d'appel en attente	33
Informations	35
Lecture audio et appels téléphoniques sur un périphérique Bluetooth	35



Dépistage des pannes

Dépistage des pannes	36
L'alimentation ne se met pas sous tension	36
Les écouteurs/l'étui de recharge ne peuvent pas être rechargés	36
Impossible de charger sans fil	37
Connexion impossible par Bluetooth	37
Aucun son n'est émis	39
Impossible d'entendre le son dans un écouteur	39
Le son est déformé, bruyant ou interrompu	40
Impossible de passer un appel téléphonique	40
Connexion impossible des écouteurs à l'application Denon Headphones	41
Le capteur tactile ne fonctionne pas correctement	41
Impossible de trouver une solution au problème	42
Réinitialisation aux paramètres d'usine	43

Annexe

Précautions d'utilisation	45
Mise au rebut de ces écouteurs	45
Renseignements relatifs aux marques commerciales	46
Spécifications	47



Nous vous remercions d'avoir acheté ce produit.

Afin de garantir son bon fonctionnement, veuillez lire attentivement ce Manuel de l'utilisateur avant d'utiliser l'appareil.

Accessoires fournis

Vérifiez que tous ces éléments sont présents avant d'utiliser cet appareil.



Guide de démarrage rapide

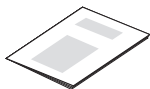

Consignes de sécurité



Câble USB
(connecteur de type C à type C,
env. 0,2 m)

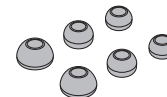

Embouts (taille L/LONG S/S)



Nomenclature et fonctions

Écouteurs

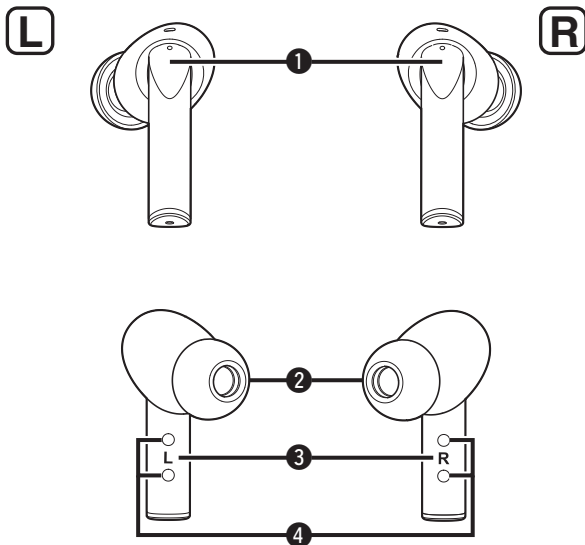

1 Capteur tactile

Les écouteurs peuvent être actionnés en les touchant du doigt.

- “Liste des modes opératoires” (☞ p. 7)
- “Écouter de la musique” (☞ p. 25)
- “Réglage du mode de suppression active du bruit ou du mode de transparence” (☞ p. 28)
- “Passer des appels téléphoniques” (☞ p. 30)

2 Embout (taille M)

3 Témoins G/D

4 Port de recharge



Boîtier de recharge

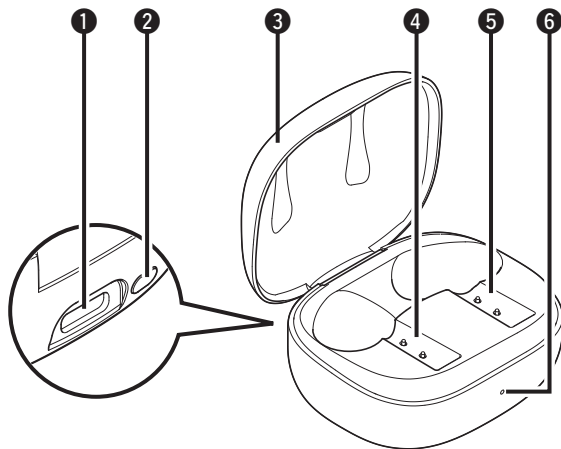

1 Port de recharge (USB Type-C®)

Connectez le câble USB fourni pour charger.



- USB Type-C® et USB-C® sont des marques déposées de USB Implementers Forum.

2 Bouton multifonction

Effectuer diverses opérations.

- “Vérification de la charge restante de la batterie des écouteurs ou de l’étui de recharge” (☞ p. 12)
- “Appariement avec d’autres appareils Bluetooth” (☞ p. 20)
- “Réinitialisation aux paramètres d’usine” (☞ p. 43)

3 Couverture

En ouvrant et en fermant le couvercle, cela permet d’allumer et d’éteindre les écouteurs, de les charger et d’afficher l’autonomie restante des écouteurs et de l’étui de recharge.

- “Recharge/alimentation” (☞ p. 9)

4 Unité de charge de l’oreillette gauche

5 Unité de charge de l’oreillette droite

6 DEL d’état

Affiche différents états tels que l’état de charge, le niveau de la batterie rechargeable et l’état de la connexion Bluetooth.





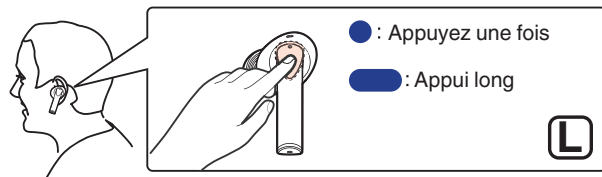
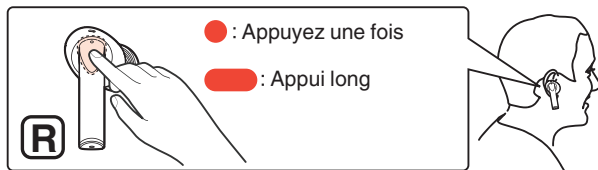

Liste des modes opératoires

Les principales méthodes de fonctionnement des écouteurs sont les suivantes.



Commande de la musique	Lecture/pause	● ou ●
	Piste suivante	● ● ou ● ●
	Piste précédente	● ● ● ou ● ● ●
Opération d'appel	Répondre à l'appel	● ou ●
	Terminer/Refuser les appels	● ● ou ● ●
	Coupure du microphone/ rétablissement (L'appel est actif, pas de deuxième appel)	● ■ 2s ou ● ■ 2s



Réglage du mode de son	<p>Suppression active du bruit</p>  <p>Transparence</p>	 2s ou  2s
Appariement	Accéder au mode d'appariement Bluetooth	 5s ou  5s



- Vous pouvez personnaliser le fonctionnement du capteur tactile à l'aide de l'application Denon Headphones. Vous pouvez attribuer le contrôle du volume ou l'activation de l'assistant vocal, etc. à chaque opération du capteur tactile, ou désactiver le capteur tactile.
- Même si vous attribuez la commande du volume à l'opération de double tapotement, cela ne fonctionne pas pendant un appel. Lorsque vous tapez deux fois pendant un appel, la priorité est donnée à la fin de l'appel.
- Les fonctions d'assistant vocal ne sont pas disponibles lorsque les écouteurs sont connectés à LE Audio.



Recharge/alimentation

Une batterie rechargeable est intégrée aux écouteurs et à l'étui de recharge. Utilisez le câble USB fourni pour la connexion à l'ordinateur ou à un adaptateur USB AC (disponible dans le commerce) pour la charge. Les écouteurs peuvent également être chargés à l'aide d'un chargeur sans fil disponible dans le commerce.



Recharge du boîtier de recharge

Si l'étui de recharge est chargé avec les écouteurs à l'intérieur, l'étui de recharge et les écouteurs sont alors chargés.

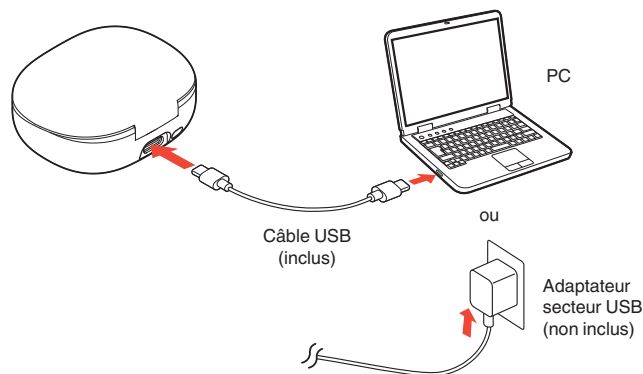
1 Connectez l'étui de recharge à l'adaptateur USB AC (non inclus) ou à un PC avec le câble USB (inclus).



L'état de la recharge peut être vérifié à l'aide de la DEL d'état située sur le boîtier de recharge.

État de la charge	Couleur de la DEL d'état	
Chargement (20 % ou moins)	Clignote en rouge	
Chargement (plus de 20 %)	Rouge fixe	
Entièrement chargé	Vert fixe	



- Lorsque vous utilisez les écouteurs pour la première fois après l'achat ou lorsque la puissance restante de la batterie rechargeable est faible, chargez la batterie. Lorsque le niveau de la batterie rechargeable est faible, un son de notification est émis dans les écouteurs.
- Les écouteurs vous permettent d'écouter environ 7 heures de musique (en mode de suppression active du bruit) lorsque la batterie est complètement chargée.
- Il faut environ 3 heures pour recharger complètement la batterie rechargeable lorsqu'elle est complètement déchargée.
- La durée d'utilisation des écouteurs varie selon la température de l'environnement et de la méthode d'utilisation.



REMARQUE

- Lorsque vous raccordez le câble USB au port USB, assurez-vous de faire correspondre le connecteur de câble avec la forme de la prise. Le fait de forcer le connecteur dans la prise risque de l'endommager.
- La puissance nominale de la sortie de charge doit être de 5 V c.c., 2,4 A ou moins.
- Si les ports de charge des écouteurs et de l'étui de recharge sont sales, il se peut que le chargement soit impossible. Enroulez un chiffon propre imbibé d'éthanol anhydre autour d'un cure-dent et essuyez délicatement les ports régulièrement.
- Si les écouteurs sont humides, essuyez-les soigneusement avant de les insérer dans l'étui de recharge.
- Lorsque vous chargez vos écouteurs en les connectant à votre ordinateur, même si l'ordinateur affiche un message d'erreur indiquant que le périphérique USB n'est pas reconnu, ils seront chargés. Pour l'état de charge, vérifiez la DEL d'état.

■ Chargement sans fil

Les écouteurs peuvent être chargés à l'aide d'un chargeur sans fil disponible dans le commerce. Pour charger les écouteurs, placez l'étui de recharge avec le couvercle fermé sur le chargeur sans fil. Veuillez vous reporter au mode d'emploi du chargeur sans fil lors de la charge.

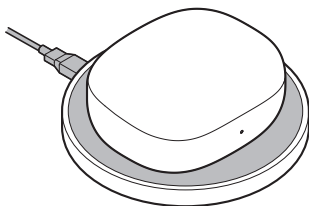
**Charge des écouteurs**

Les écouteurs sont chargés avec l'étui de recharge simplement en les insérant dans l'étui de recharge chargé. Même sans accès à l'électricité lorsque vous êtes en déplacement, les écouteurs peuvent être rechargés.

1 Insérez les écouteurs dans l'étui de recharge chargé.

- Si vous ouvrez le couvercle de l'étui de recharge, la DEL d'état affiche la quantité de charge restante dans l'étui de recharge. (☞ p. 12)



- Lorsque vous ouvrez le couvercle alors que les écouteurs se trouvent dans l'étui de recharge, la DEL affiche la charge restante de la batterie des écouteurs. Si les écouteurs gauche et droit se trouvent tous deux dans l'étui de recharge, l'appareil affiche la charge de celui dont la batterie est la plus faible.

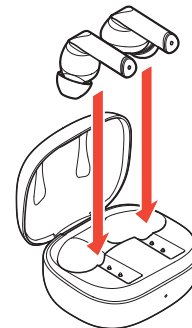

2 Fermez le couvercle du boîtier de recharge.

La recharge commence.

- Si vous fermez le couvercle de l'étui de recharge, la DEL d'état affiche la quantité de charge restante dans l'étui de recharge. (☞ p. 12)

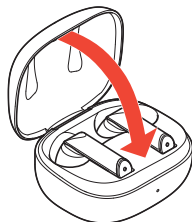

- Un étui de recharge entièrement chargé peut recharger trois fois des écouteurs dont la charge restante est nulle.
- Il faut environ 3 heures pour recharger complètement la batterie rechargeable lorsqu'elle est complètement déchargée.
- Lorsque la batterie rechargeable intégrée aux écouteurs est faible, une notification retentit. Charge des écouteurs.
- Même si vous n'insérez qu'un seul écouteur dans l'étui de recharge, il peut être rechargé.

REMARQUE

- Si les ports de charge des écouteurs et de l'étui de recharge sont sales, il se peut que le chargement soit impossible. Enroulez un chiffon propre imbibé d'éthanol anhydre autour d'un cure-dent et essuyez délicatement les ports régulièrement.
- Si les écouteurs sont humides, essuyez-les soigneusement avant de les insérer dans l'étui de recharge.





Vérification de la charge restante de la batterie des écouteurs ou de l'étui de recharge

Si vous ouvrez ou fermez le couvercle de l'étui de recharge, la DEL d'état affiche le niveau de la batterie rechargeable des écouteurs ou de l'étui de recharge.

■ Affichage de la charge restante de la batterie des écouteurs

Lorsque vous ouvrez le couvercle de l'étui de recharge avec les écouteurs à l'intérieur, la DEL d'état s'allume comme suit en fonction de la charge restante de la batterie des écouteurs.

Puissance restante de la batterie	Couleur de la DEL d'état	
20 % ou moins	S'allume en rouge	
Plus de 20 %	S'allume en vert	





- Si les écouteurs gauche et droit se trouvent tous deux dans l'étui de recharge, l'appareil affiche la charge de celui dont la batterie est la plus faible.
- Vous pouvez également afficher la charge restante de la batterie des écouteurs en appuyant sur le bouton multifonction au dos de l'étui de recharge lorsque les écouteurs sont dans l'étui et que le couvercle est ouvert.
- Vous pouvez également vérifier la charge restante de la batterie des écouteurs sur l'écran d'un appareil iOS ou Android. En outre, vous pouvez la vérifier à l'aide de l'application Denon Headphones.

■ Affichage de la charge restante de la batterie de l'étui de recharge

La DEL d'état s'allume en fonction de la charge restante de l'étui de recharge lorsque vous effectuez les opérations suivantes :

- Fermer le couvercle de l'étui de recharge
- Ouvrir le couvercle de l'étui lorsque les écouteurs sont retirés de l'étui de recharge

Puissance restante de la batterie	Couleur de la DEL d'état	
20 % ou moins	S'allume en rouge	
Plus de 20 %	S'allume en vert	



- Vous pouvez également afficher la charge restante de l'étui de recharge en appuyant sur le bouton multifonction au dos de l'étui de recharge dans les états suivants :
 - Lorsque le couvercle de l'étui de recharge est fermé
 - Lorsque les écouteurs sont retirés de l'étui de recharge et que le couvercle est ouvert



Mise sous tension des écouteurs

1 Avec les écouteurs dans l'étui de recharge, ouvrez le couvercle de l'étui de recharge.

Les écouteurs sont automatiquement activés et lancent la connexion Bluetooth.

- Lors de la première connexion à un périphérique Bluetooth, les écouteurs sont en mode d'appairage après la mise sous tension. Effectuer la connexion Bluetooth. (👉 p. 18)

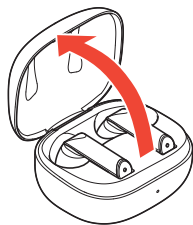

Mise hors tension des écouteurs

1 Avec les écouteurs dans l'étui de recharge, fermez le couvercle de l'étui de recharge.

Les écouteurs sont désactivés et la charge commence. (👉 p. 10)



Port

Porter les écouteurs

1 Placez les écouteurs dans vos oreilles.

- Placez l'écouteur marqué L (gauche) dans votre oreille gauche et celui marqué R (droite) dans votre oreille droite.

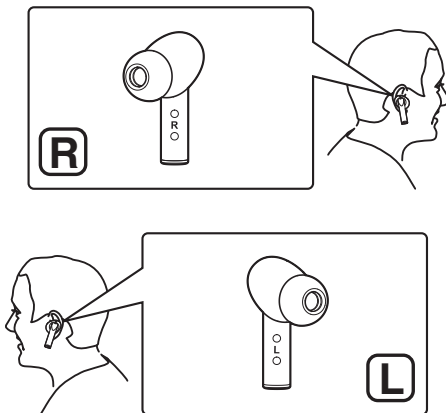

REMARQUE

- Différentes tailles d'embouts sont incluses. Si les embouts intra-auriculaires ne sont pas adaptés à votre oreille, remplacez-les par des embouts de taille appropriée. (☞ p. 15)
- Si vous touchez accidentellement les capteurs tactiles lorsque vous portez les écouteurs, ils seront activés. Veillez à ne pas toucher accidentellement les capteurs tactiles.

■ À propos de la fonction de détection de l'usage

Grâce au capteur de détection d'utilisation intégré aux écouteurs, la lecture est interrompue lorsque les écouteurs sont retirés de vos oreilles et reprend lorsqu'ils sont de nouveau portés.



- La fonction de pause automatique du capteur de détection d'utilisation peut être désactivée à l'aide de l'appli Denon Headphones.



Remplacement des embouts intra-auriculaires

Lors de l'achat, les embouts de taille M sont fixés aux écouteurs. S'ils ne tiennent pas bien dans vos oreilles en raison de la taille des embouts, remplacez-les par les embouts fournis (tailles L/LONG S/S).

REMARQUE

- Si vous utilisez des embouts autres que ceux fournis, les écouteurs risquent de ne pas entrer dans l'étui de chargement ou de ne pas se charger. Veillez à utiliser les embouts fournis.

1 Retirez les embouts intra-auriculaires.

- Tenez l'embout intra-auriculaire et tirez-le tout en l'inclinant.

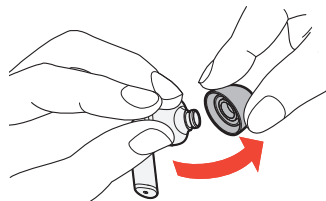

2 Fixez les embouts intra-auriculaires.

- Alignez la buse avec la partie de l'embout intra-auriculaire et poussez-la doucement.

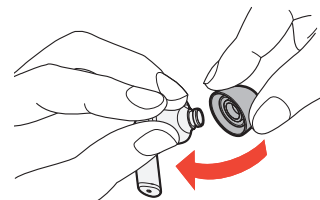

Téléchargement de l'application Denon Headphones

Vous pouvez configurer divers paramètres pour les écouteurs en utilisant l'application Denon Headphones. Les fonctions ci-dessous peuvent également être activées en configurant les paramètres de l'application :

- **Paramètres LE Audio**
- **Fonction Auracast™**
- **Personnalisation des opérations du capteur tactile**
- **Égaliseur**



- Pour connecter LE Audio à un périphérique Bluetooth qui prend en charge LE Audio, activez la fonction LE Audio des écouteurs à l'aide de l'application.
- Pour utiliser la fonction Auracast™, assurez-vous que la fonction LE Audio de vos écouteurs est activée à l'aide de l'application.
- Lors de la connexion avec la fonction Auracast™, les fonctions suivantes ne sont pas disponibles.
 - La fonction de pause automatique du capteur de détection d'usure (🔊 p. 14)
 - Opérations de lecture sur le capteur tactile (Lecture/Pause, Piste suivante, Piste précédente) (🔊 p. 7)
 - Fonctions de l'assistant vocal
- Vous pouvez attribuer le contrôle du volume ou l'activation de l'assistant vocal, etc. à chaque opération du capteur tactile, ou désactiver le capteur tactile.

Téléchargez l'application Denon Headphones à partir des services de distribution d'applications suivants :

- iOS — App Store
- Android — Google Play



- IOS est une marque commerciale ou une marque déposée de Cisco aux États-Unis et dans d'autres pays, et est utilisée sous licence.



Fonctionnement Bluetooth

Vous pouvez profiter de la musique sans fil en connectant les écouteurs à votre périphérique Bluetooth.

Appariement

L'appariement (enregistrement) est une opération qui est nécessaire afin de pouvoir connecter un périphérique Bluetooth aux écouteurs. Lors de l'utilisation du Bluetooth pour la première fois, vous devez appairer les écouteurs et votre périphérique Bluetooth pour qu'ils puissent communiquer. Une fois qu'un périphérique Bluetooth a été apparié à vos écouteurs, il n'est plus nécessaire d'effectuer de nouveau l'appariement pour les futures connexions Bluetooth avec cet appareil.



- L'appariement doit être répété dans les cas suivants.
 - Lorsque 9 périphériques ou plus ont été appariés aux écouteurs
Ces écouteurs peuvent contenir les informations d'appariement de 8 périphériques au maximum. En cas d'appariement de 9 périphériques ou plus, les nouvelles informations d'appariement remplacent les précédentes en commençant par les plus anciennes.
- Plusieurs périphériques Bluetooth ne peuvent pas être lus simultanément.

■ À propos de la fonction Fast Pair (prise en charge des appareils Android)

Les écouteurs prennent en charge la fonction Fast Pair. Si votre périphérique Bluetooth est un appareil Android avec Android OS 6.0/ Google Play 11.7 ou plus récent, les écouteurs et l'appareil Bluetooth peuvent être appariés simplement en les approchant l'un de l'autre.



■ À propos de la fonction Swift Pair (prise en charge des PC Windows)

Les écouteurs prennent en charge la fonction Swift Pair. Si l'OS de votre PC est Windows 11 ou une version ultérieure, les écouteurs et le périphérique Bluetooth peuvent être appariés simplement en les approchant l'un de l'autre.



Connexion

Il y a trois méthodes pour connecter avec des dispositifs Bluetooth :

- 1 **Connexion des écouteurs pour la première fois** (👉 p. 18)
- 2 **Appariement avec d'autres appareils Bluetooth** (👉 p. 20)
- 3 **Connexion à des périphériques Bluetooth compatibles avec LE Audio** (👉 p. 22)

Connexion des écouteurs pour la première fois

- 1 **Avec les écouteurs dans l'étui de recharge, ouvrez le couvercle de l'étui de recharge.**

Le mode d'appariement sera activé.

- Pendant le mode d'appariement, la DEL d'état clignote lentement en blanc.



2 Activez la fonction Bluetooth de votre périphérique Bluetooth.

- Pour plus de détails, consultez le Manuel de l'utilisateur du périphérique Bluetooth que vous souhaitez connecter.

3 Sélectionnez "Denon AH-C840NCW" à partir de la liste des appareils affichés à l'écran de votre dispositif Bluetooth.

La connexion Bluetooth est établie.

- Sur l'écran du dispositif Bluetooth, confirmez qu'une connexion a été établie.

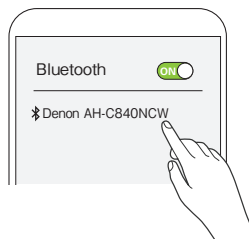

4 Écoutez de la musique sur le périphérique Bluetooth.

La musique lue sur le périphérique Bluetooth connecté est émise par les écouteurs.

REMARQUE

- Avant d'écouter de la musique, vérifiez le réglage du volume du périphérique Bluetooth utilisé et appréciez-le au volume approprié.
- Si vous placez les écouteurs dans l'étui de recharge et que vous ouvrez à nouveau le couvercle de l'étui de recharge, les écouteurs se connectent automatiquement au dernier périphérique Bluetooth connecté.



- Si l'appariement n'est pas terminé dans les 2 minutes, le mode d'appariement des écouteurs est annulé. Dans ce cas, si vous ouvrez le couvercle de l'étui de recharge après l'avoir fermé, les écouteurs effectuent à nouveau un appariement.
- Si la DEL d'état ne clignote pas en blanc même lorsque vous ouvrez le couvercle de l'étui de recharge, les écouteurs ne sont pas en mode appariement. Le couvercle de l'étui de recharge restant ouvert, appuyez longuement sur le bouton multifonction au dos de l'étui de recharge pendant environ 2 secondes pour passer en mode appariement.

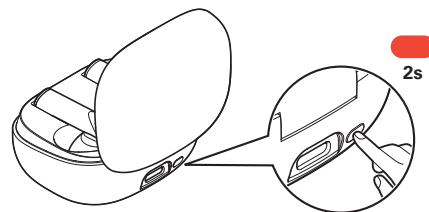

- Si un code PIN est demandé (mot de passe), saisissez "0000" (quatre zéros).



Appariement avec d'autres appareils Bluetooth

Pour appairer les oreillettes à deux appareils Bluetooth ou plus, vous devez passer manuellement les écouteurs en mode appariement. Il existe deux façons de passer manuellement les écouteurs en mode appariement : à partir de l'étui de recharge et à partir des écouteurs.

■ Utilisation du boîtier de recharge

1 Insérer les écouteurs dans l'étui de recharge.

- Ne fermez pas le couvercle du boîtier de recharge.

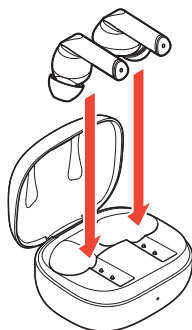

2 Le couvercle du boîtier de recharge étant ouvert, appuyez longuement sur le bouton multifonction pendant environ 2 secondes.

Si la DEL de l'étui de recharge clignote lentement en blanc, les écouteurs sont en mode appariement.

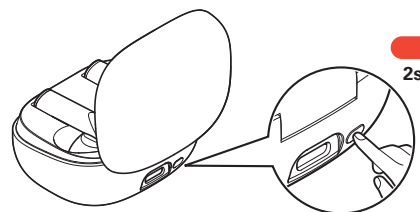

3 Activez la fonction Bluetooth de votre périphérique Bluetooth.

- Pour plus de détails, consultez le Manuel de l'utilisateur du périphérique Bluetooth que vous souhaitez connecter.

4 Sélectionnez "Denon AH-C840NCW" à partir de la liste des appareils affichés à l'écran du périphérique Bluetooth.

La connexion Bluetooth est établie.

- Sur l'écran du dispositif Bluetooth, confirmez qu'une connexion a été établie.

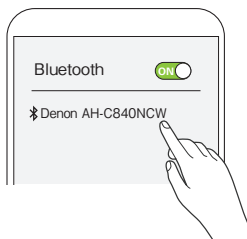

■ Utilisation des écouteurs

1 Touchez le capteur tactile de l'écouteur droit ou gauche, puis appuyez à nouveau pendant environ 5 secondes.

Le mode appariement est activé par un son de notification émis par les écouteurs.

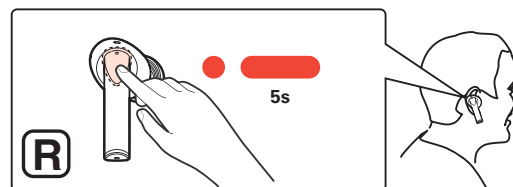

ou

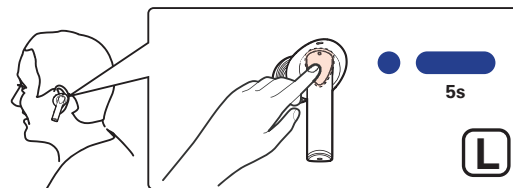

2 Activez la fonction Bluetooth de votre périphérique Bluetooth.

- Pour plus de détails, consultez le Manuel de l'utilisateur du périphérique Bluetooth que vous souhaitez connecter.

3 Sélectionnez “Denon AH-C840NCW” à partir de la liste des appareils affichés à l'écran du périphérique Bluetooth.

La connexion Bluetooth est établie.

- Sur l'écran du dispositif Bluetooth, confirmez qu'une connexion a été établie.

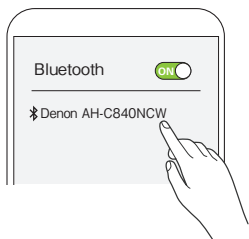

Connexion à des périphériques Bluetooth compatibles avec LE Audio

Les écouteurs prennent en charge LE Audio. Activez la fonction LE Audio avec l'application Denon Headphones pour vous connecter.

1 Appariez le périphérique Bluetooth compatible LE Audio avec les écouteurs.

- Pour les méthodes d'appariement, voir “Connexion des écouteurs pour la première fois” (👉 p. 18) ou “Appariement avec d'autres appareils Bluetooth” (👉 p. 20).

2 Connectez les écouteurs à l'application Denon Headphones et activez “Paramètres” – “LE Audio”.

3 Supprimez l'historique de connexion pour “Denon AH-C840NCW” dans les paramètres de connexion du périphérique Bluetooth.



4 Insérer les écouteurs dans l'étui de recharge.

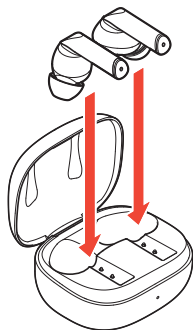

5 Le couvercle du boîtier de recharge étant ouvert, appuyez longuement sur le bouton multifonction pendant environ 2 secondes.

Si la DEL de l'étui de recharge clignote lentement en blanc, les écouteurs sont en mode appariement.

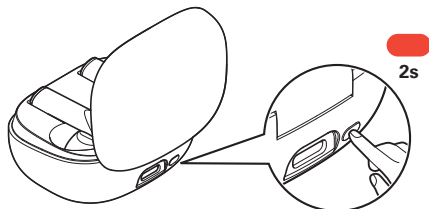

6 Assurez-vous que la fonction Bluetooth sur le périphérique Bluetooth est activée, et sélectionnez "Denon AH-C840NCW" dans la liste des périphériques affichés sur l'écran du périphérique Bluetooth.

L'appariement sera terminé.

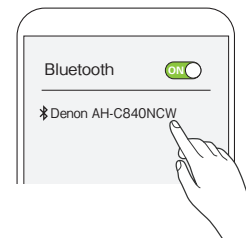



- Pour vous connecter à LE Audio, des réglages peuvent être nécessaires sur le périphérique Bluetooth compatible LE Audio. Par exemple, s'il y a un commutateur LE Audio dans les paramètres de connexion du périphérique Bluetooth, vérifiez que le commutateur est activé. Pour plus de détails, consultez le manuel de l'utilisateur du périphérique Bluetooth.
- Lorsque la fonction LE Audio des écouteurs est activée, Swift Pair n'est pas disponible. Connectez les écouteurs à l'aide des paramètres de connexion du périphérique Bluetooth.
- Lorsque LE Audio est connecté, l'assistant vocal n'est pas disponible même s'il est attribué au capteur tactile.
- Si vous modifiez le paramètre LE Audio de "activé" à "désactivé", vous devrez également supprimer l'historique de connexion sur le périphérique Bluetooth. Pour vous reconnecter, suivez les étapes 3 à 6.
- Même avec des périphériques compatibles LE Audio, la connexion et le fonctionnement peuvent être instables en fonction du périphérique. Dans ce cas, désactivez le paramètre LE Audio dans l'application Denon Headphones ou rétablissez les réglages d'usine des écouteurs. (🔧 p. 43)

Connexion de deux périphériques Bluetooth de manière dynamique (connexion multipoint)

Vous pouvez connecter les écouteurs à deux périphériques Bluetooth en même temps. Lorsque la musique est en cours de lecture sur un appareil, vous pouvez passer à la lecture depuis l'autre appareil sans avoir à reconnecter le Bluetooth.

1 Connectez les écouteurs à deux périphériques Bluetooth via Bluetooth.

- "Connexion des écouteurs pour la première fois" (🔧 p. 18)
- "Appariement avec d'autres appareils Bluetooth" (🔧 p. 20)



- Pour passer à la lecture sur l'autre appareil, arrêtez la lecture sur l'appareil qui lit actuellement de la musique, puis démarrez la lecture sur l'autre appareil. Toutefois, lorsque le réglage "Connexions" - "Commutation automatique" sur l'application Denon Headphones est activé, vous pouvez automatiquement basculer l'appareil pour lire de la musique sans arrêter la lecture sur l'appareil en cours d'utilisation, simplement en lisant de la musique sur l'autre appareil.
- La fonction de connexion multipoint peut être désactivée à l'aide de l'appli Denon Headphones.



Écouter de la musique

Écouter de la musique avec une connexion Bluetooth

Vérifiez d'abord que les écouteurs et le périphérique Bluetooth sont connectés via Bluetooth. (☞ p. 17)

Les opérations de lecture peuvent être effectuées à partir du périphérique Bluetooth et des écouteurs. Nous allons ici expliquer les opérations à l'aide des écouteurs.

REMARQUE

- Avant d'écouter de la musique, vérifiez le réglage du volume du périphérique Bluetooth utilisé et appréciez-le au volume approprié.

Lecture/pause

Appuyez une fois sur le capteur tactile de l'écouteur droit ou gauche.

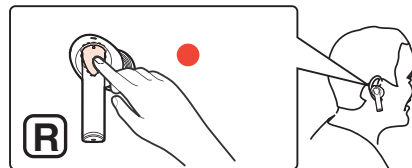

ou

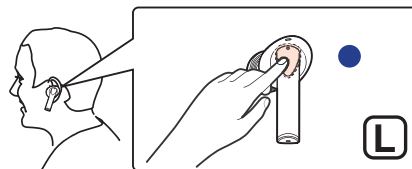

Sélection d'une plage

Piste suivante : touchez deux fois le capteur tactile de l'écouteur droit ou gauche.

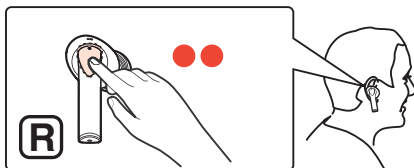

ou

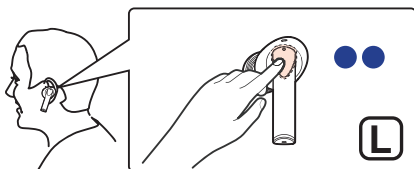

Piste précédente : touchez trois fois le capteur tactile de l'écouteur droit ou gauche.

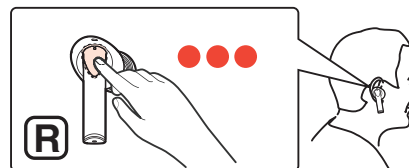

ou

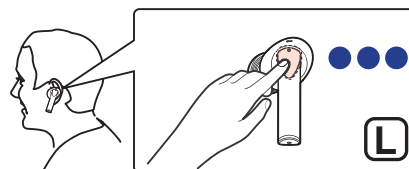

- Grâce au capteur de détection d'utilisation intégré aux écouteurs, la lecture est interrompue lorsque les écouteurs sont retirés de vos oreilles et reprend lorsqu'ils sont de nouveau portés. La fonction de pause automatique du capteur de détection d'utilisation peut être désactivée à l'aide de l'appli Denon Headphones.
- Vous pouvez également ne porter qu'un seul écouteur d'un seul côté.
- Si l'un des écouteurs est déchargé, vous pouvez poursuivre la lecture avec l'autre écouteur uniquement. Dans ce cas, la lecture se fait en son mono.



Lecture dans un seul écouteur

Les écouteurs peuvent être utilisés d'un seul côté. Si le son stéréo est joué d'un seul côté, le son est automatiquement converti en son monaural.

1 Portez l'écouteur que vous souhaitez utiliser.

- Placez l'écouteur inutilisé dans l'étui de recharge.

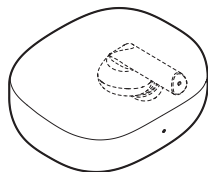

Réglage du mode de suppression active du bruit ou du mode de transparence

Les écouteurs peuvent être adaptés à l'environnement ambiant en réglant le mode de suppression active du bruit ou le mode de transparence.

• Mode de suppression active du bruit

Si le mode de suppression active du bruit est activé lorsque vous écoutez de la musique, le bruit ambiant est réduit afin que vous puissiez mieux vous concentrer sur la musique. En outre, la fonction de suppression active du bruit peut être utilisée seule, sans musique, pour vous permettre de vous concentrer dans des environnements calmes.

• Mode Transparence

Lorsque le mode Transparence est activé pendant que vous écoutez de la musique, les sons ambiants sont captés par le micro de l'appareil et mélangés à la musique que vous écoutez. Les sons ambiants peuvent être entendus même pendant la lecture de la musique, ce qui vous permet d'écouter de la musique en même temps que les sons ambiants.



- Le mode de suppression active du bruit optimise automatiquement la suppression du bruit en fonction de l'environnement dans lequel vos écouteurs sont utilisés et de la façon dont vous les portez. L'optimisation peut modifier l'efficacité de la suppression du bruit et la façon dont vous entendez les sons.

- Appuyez longuement sur le capteur tactile de l'écouteur droit ou gauche pendant environ 2 secondes.

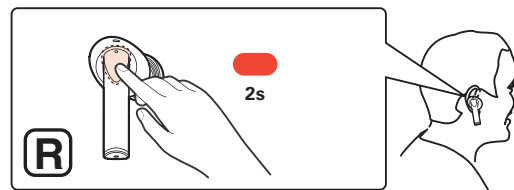

OU

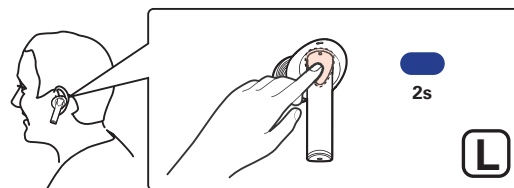

Chaque fois que vous appuyez longuement, un son de notification se fait entendre et les écouteurs passent au mode suivant.

Mode	Nombre de sons de notification
Mode de suppression active du bruit (Défaut)	Une fois
Mode Transparence	Deux fois



- Le mode de suppression active du bruit peut être désactivé à l'aide de l'appli Denon Headphones.



Passer des appels téléphoniques

Vous pouvez passer des appels lorsque vous portez les écouteurs. Vous entendez la voix de l'appelant dans les écouteurs et votre voix est captée par le microphone intégré aux écouteurs. Les téléphones portables compatibles Bluetooth qui sont connectés peuvent être commandés à l'aide du capteur tactile situé sur l'écouteur droit ou gauche.

Passer un appel

1 Les appels peuvent être effectués en utilisant le téléphone mobile que vous utilisez actuellement.

La lecture musicale est mise en pause et l'appel est établi.

REMARQUE

- Pendant que la tonalité est audible, tapez deux fois sur le capteur tactile de l'écouteur droit ou gauche pour annuler l'appel.

2 Pour terminer un appel, tapez deux fois sur le capteur tactile de l'écouteur droit ou gauche.

Lorsqu'un appel est raccroché, la lecture de la piste en pause est redémarrée.

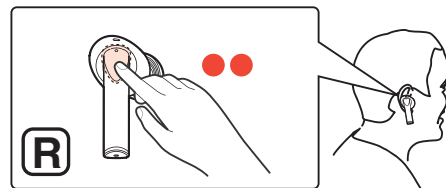

ou

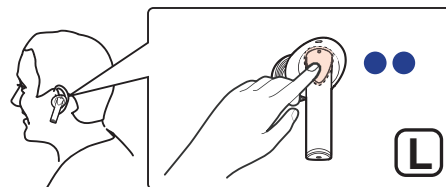

Répondre à un appel entrant

- 1** Si vous recevez un appel entrant, appuyez sur le capteur tactile de l'écouteur droit ou gauche pour répondre à l'appel.

La lecture musicale est mise en pause et l'appel est établi.

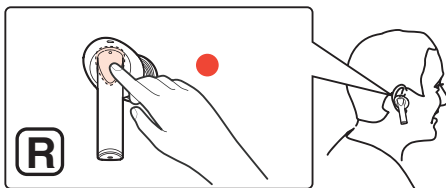

ou

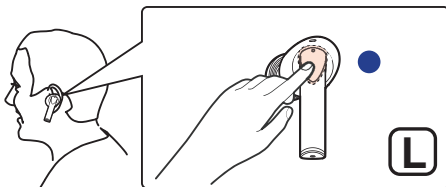

- 2** Pour terminer un appel, tapez deux fois sur le capteur tactile de l'écouteur droit ou gauche.

Lorsqu'un appel est raccroché, la lecture de la piste en pause est redémarrée.

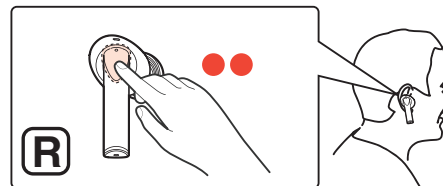

ou



Ignorer un appel entrant

- 1** Si vous recevez un appel entrant, tapez deux fois sur le capteur tactile de l'écouteur droit ou gauche.

Le téléphone raccroche.

- Lorsqu'un appel est raccroché, la lecture de la piste en pause est redémarrée.

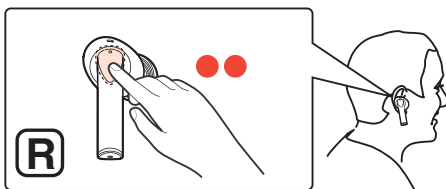

ou

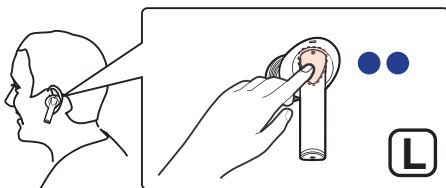

Activation/désactivation du micro (mute)

- 1** Pendant un appel, appuyez sur le capteur tactile de l'écouteur droit ou gauche, puis appuyez à nouveau pendant environ 2 secondes.

Chaque fois que vous l'actionnez, le mode du micro s'active/se désactive (mute) avec un son de notification provenant des écouteurs.

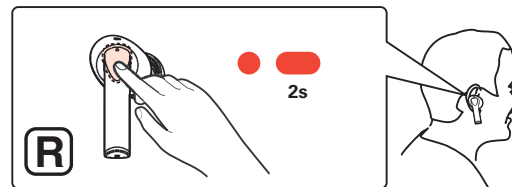

ou

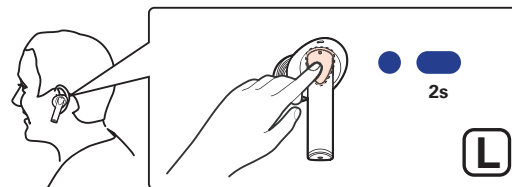

Utiliser la fonction d'appel en attente

Si vous recevez un appel alors que vous êtes déjà en communication, vous pouvez mettre l'appel en cours (appel A) en attente et répondre au nouvel appel (appel B).



- Certains téléphones portables peuvent ne pas être compatibles avec ces fonctions.

1 Si vous recevez un appel pendant un appel, appuyez sur le capteur tactile de l'écouteur droit ou gauche.

- L'appel en cours (appel A) est alors mis en attente et l'appareil bascule vers le nouvel appel (appel B).
- Lorsque le nouvel appel (appel B) est terminé, les écouteurs basculent vers l'appel en attente (appel A).

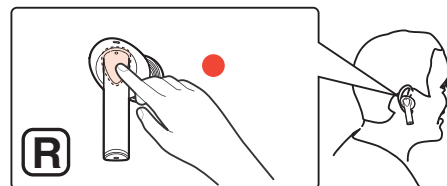

ou

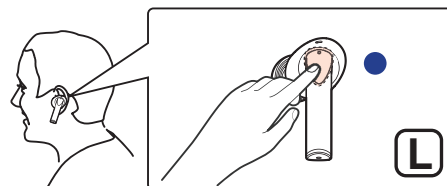

- Si vous tapez deux fois sur le capteur tactile de l'écouteur droit ou gauche pendant que vous recevez un appel, vous pouvez rejeter l'appel.



■ Pour basculer à nouveau vers l'appel en attente (appel A)

1 Pendant un appel (appel B), tapez deux fois sur le capteur tactile de l'écouteur droit ou gauche, puis appuyez à nouveau pendant environ 2 secondes.

- Cela met fin à l'appel en cours (appel B) et reprend l'appel en attente (appel A).

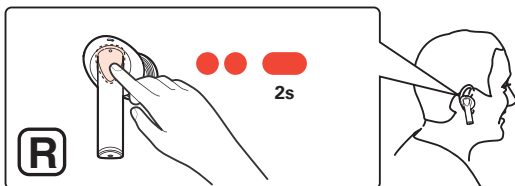

ou

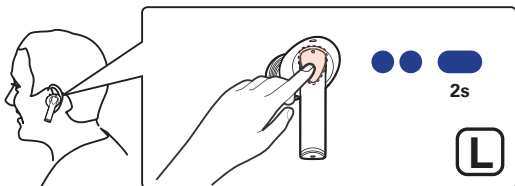

Informations

Lecture audio et appels téléphoniques sur un périphérique Bluetooth

- Ces écouteurs sont compatibles avec les normes de protection de contenu SCMS-T. Vous pouvez utiliser ces écouteurs avec les téléphones portables ou périphériques compatibles SCMS-T.
 - Pour pouvoir écouter de la musique à l'aide d'une connexion Bluetooth, vous devez connecter un périphérique Bluetooth compatible A2DP (Advanced Audio Distribution Profile). (*)
 - Pour pouvoir commander la lecture du périphérique Bluetooth à l'aide des écouteurs, vous devez connecter un périphérique Bluetooth compatible AVRCP (Audio Video Remote Control Profile). (*)
 - Pour que vous puissiez utiliser les écouteurs afin de passer des appels téléphoniques, le périphérique Bluetooth connecté doit être compatible avec le profil HSP (Headset Profile) ou le profil HFP (Hands-free Profile). (*)
 - Pour que vous puissiez passer des appels pendant la lecture audio, le périphérique Bluetooth doit être compatible HFP ou HSP et A2DP. (*)
- * Pour obtenir des détails sur les profils avec lesquels le périphérique Bluetooth est compatible, consultez le Manuel de l'utilisateur du périphérique Bluetooth en question.



Dépistage des pannes

Commencez par vérifier les points suivants.

1. Toutes les connexions sont-elles correctes ?
2. Avez-vous correctement suivi les instructions du manuel ?
3. Utilisez-vous correctement l'appareil connecté ?

Si les écouteurs ne fonctionnent pas correctement, vérifiez le problème correspondant ici.

Si le problème n'est pas traité ici, il peut exister un dysfonctionnement. Contactez le magasin où vous avez acheté les écouteurs. Si le personnel du magasin où vous avez acheté les écouteurs n'est pas non plus en mesure de résoudre le problème, contactez le centre de service à la clientèle de Denon ou le centre de réparation le plus proche.

L'alimentation ne se met pas sous tension

L'alimentation ne se met pas sous tension.

- Lorsque la batterie rechargeable n'a plus d'énergie, placez les écouteurs dans l'étui de recharge et connectez l'étui de recharge à un adaptateur AC ou à un ordinateur à l'aide du câble USB fourni pour recharger la batterie. Les écouteurs peuvent également être chargés à l'aide d'un chargeur sans fil disponible dans le commerce. (👉 p. 9)

Les écouteurs/l'étui de recharge ne peuvent pas être rechargés

Il est impossible de recharger les écouteurs.

- Assurez-vous que le boîtier de recharge est chargé à l'avance.
- Enroulez un chiffon propre imbibé d'éthanol anhydre autour d'un cure-dent et nettoyez délicatement la saleté collée aux ports des écouteurs et de l'étui de recharge.

Le boîtier de recharge ne peuvent pas être rechargés.

- Assurez-vous que le câble USB fourni est correctement connecté de l'étui de recharge à un adaptateur USB AC ou à un ordinateur.
- Si les boîtiers de recharge sont connectés à l'ordinateur via le port USB, vérifiez que l'ordinateur est sous tension.



Impossible de charger sans fil

Impossible de charger à l'aide d'un chargeur sans fil disponible dans le commerce.

- Fermez le couvercle de l'étui de recharge et placez-le au centre de la zone de recharge du chargeur sans fil, le logo DENON sur l'étui de recharge étant orienté vers le haut.
- Assurez-vous qu'aucun objet étranger ne se trouve entre l'étui de recharge et le chargeur sans fil.

Connexion impossible par Bluetooth

Connexion impossible par Bluetooth.

- Vérifiez que le périphérique Bluetooth est sous tension et que la fonction Bluetooth est activée.
- Vérifiez si le périphérique Bluetooth est en état de veille.
- Rapprochez les écouteurs et le périphérique Bluetooth.
- Eteignez et rallumez le périphérique Bluetooth, puis réessayez.
- Si la DEL d'état ne clignote pas en blanc même lorsque vous ouvrez le couvercle de l'étui de recharge, les écouteurs ne sont pas en mode appariement. Le couvercle de l'étui de recharge restant ouvert, appuyez longuement sur le bouton multifonction au dos de l'étui de recharge pendant environ 2 secondes pour passer en mode appariement.
- Sélectionnez A2DP comme profil de connexion Bluetooth sur le périphérique Bluetooth émetteur. Pour plus de détails, consultez le Manuel de l'utilisateur du périphérique Bluetooth.

■ Dépannage complémentaire

- Redémarrez le périphérique Bluetooth et essayez à nouveau de jumeler les écouteurs avec Bluetooth.
- Si vous avez déjà jumelé les écouteurs avec Bluetooth, supprimez-les de la liste des appareils jumelés du périphérique Bluetooth et essayez de les jumeler à nouveau.
- Assurez-vous que les écouteurs sont mis à jour avec la dernière version à l'aide de l'application Denon Headphones.
- Restaurez les réglages d'usine des écouteurs. (🔧 p. 43)



Impossible de se connecter à LE Audio

- Pour vous connecter à LE Audio, un périphérique Bluetooth compatible LE Audio est requis. De plus, même si un périphérique Bluetooth prend en charge LE Audio, des réglages peuvent être nécessaires pour activer LE Audio. Pour plus de détails, consultez le manuel de l'utilisateur du périphérique Bluetooth.
- Activez le paramètre LE Audio à l'aide de l'application Denon Headphones. Après avoir modifié le réglage des écouteurs LE Audio, supprimez l'historique de connexion pour "Denon AH-C840NCW" dans les paramètres de connexion du périphérique Bluetooth, puis appariez à nouveau. (👉 p. 22)
- Lorsque la fonction LE Audio des écouteurs est activée, Swift Pair n'est pas disponible pour la connexion LE Audio. Connectez les écouteurs à l'aide des paramètres de connexion du périphérique Bluetooth. (👉 p. 22)
- Assurez-vous que les écouteurs sont mis à jour avec la dernière version à l'aide de l'application Denon Headphones.
- Même avec des périphériques compatibles LE Audio, la connexion et le fonctionnement peuvent être instables en fonction du périphérique. Dans ce cas, désactivez le paramètre LE Audio dans l'application Denon Headphones ou rétablissez les réglages d'usine des écouteurs. (👉 p. 43)



Aucun son n'est émis

Aucun son n'est émis.

- Appariez les écouteurs avec le périphérique Bluetooth. (👉 p. 18)
- Vérifiez que le périphérique Bluetooth connecté est sous tension.
- Vérifiez que la source audio est lue sur le périphérique Bluetooth.
- Réglage du volume.
- Assurez-vous que les écouteurs ne sont pas connectés à un autre périphérique Bluetooth. S'ils sont connectés, basculez la connexion vers le périphérique Bluetooth que vous souhaitez utiliser. (👉 p. 24)
- Avec certains périphériques Bluetooth, même si vous changez de périphérique de lecture pendant la connexion multipoint, il se peut que le son ne soit pas transféré vers le périphérique que vous souhaitez utiliser. Dans ce cas, déconnectez-vous des autres périphériques Bluetooth qui peuvent être connectés.

Impossible d'entendre le son dans un écouteur

Impossible d'entendre le son dans un écouteur.

- Les écouteurs gauche et droit sont rechargés indépendamment l'un de l'autre. Selon l'utilisation que vous faites de vos écouteurs, la consommation de la batterie diffère entre les écouteurs gauche et droit. Par conséquent, la charge restante dans l'un des écouteurs peut s'épuiser avant l'autre. Placez les écouteurs dans l'étui de recharge et connectez l'étui de recharge à un adaptateur AC ou à un ordinateur à l'aide du câble USB fourni pour recharger la batterie. Les écouteurs peuvent également être chargés à l'aide d'un chargeur sans fil disponible dans le commerce. (👉 p. 9)
- L'appariement entre les écouteurs gauche et droit a été annulé. Insérez les écouteurs dans l'étui de recharge et appairez les écouteurs gauche et droit en appuyant deux fois sur le bouton multifonction de l'étui de recharge lorsque le couvercle est ouvert.



Le son est déformé, bruyant ou interrompu

Le son est déformé, bruyant ou interrompu.

- Réglage du volume.
- Le dispositif Bluetooth est hors de la plage. Rapprochez le périphérique Bluetooth des écouteurs.
- La connexion Bluetooth est victime d'interférences sans fil. Éloignez les écouteurs des appareils tels que les fours à micro-ondes et autres appareils sans fil.
- Mettez hors tension l'appareil et réessayez.

Impossible de passer un appel téléphonique

Impossible de passer un appel téléphonique.

- Certains smartphones et applications téléphoniques ne prennent pas en charge les appels mains libres.

Impossible d'entendre la voix de l'appelant.

- Lors d'un appel entrant, appuyez sur le capteur tactile de l'écouteur droit ou gauche pour répondre à l'appel.
- Vérifiez que le périphérique Bluetooth est sous tension et que la fonction Bluetooth est activée.
- Sélectionnez HSP ou HFP comme profil de connexion Bluetooth sur le périphérique Bluetooth émetteur. Pour plus de détails, consultez le Manuel de l'utilisateur du périphérique Bluetooth.
- Vérifiez que le périphérique Bluetooth est paramétré pour gérer des appels à partir des écouteurs. Pour plus de détails, consultez le Manuel de l'utilisateur du périphérique Bluetooth.
- Augmentez le volume de l'appel entrant.
- Déconnectez les écouteurs du périphérique Bluetooth, puis reconnectez-les.

Votre voix ne peut pas être entendue par l'autre partie.

- Si la fonction micro intégrée est désactivée (sourdine), votre voix est coupée. Activez la fonction micro. (🔇 p. 32)



Connexion impossible des écouteurs à l'application Denon Headphones

Connexion impossible des écouteurs à l'application Denon Headphones.

- Vérifiez que votre périphérique Bluetooth et l'application Denon Headphones ont été mis à jour avec la dernière version.
- Fermez et rouvrez l'application Denon Headphones.
- Vérifiez que les écouteurs sont connectés au périphérique Bluetooth par Bluetooth. Vous devez être connecté en Bluetooth pour utiliser l'application Denon Headphones. Le Bluetooth ne s'active que si aucun câble n'est connecté.
- Vérifiez que la connexion internet est stable.
- Supprimez l'application Denon Headphones, redémarrez votre périphérique Bluetooth, puis réinstallez l'application Denon Headphones.
- Restaurez les réglages d'usine des écouteurs. (🔧 p. 43)

L'application ne peut pas afficher l'écran des écouteurs que vous souhaitez contrôler.

- Certains périphériques Bluetooth peuvent permettre de connecter simultanément plusieurs écouteurs Denon. Vérifiez les connexions du périphérique Bluetooth et, si plusieurs écouteurs Denon sont connectés, déconnectez ceux que vous ne souhaitez pas contrôler.

Le capteur tactile ne fonctionne pas correctement

Le capteur tactile ne fonctionne pas correctement.

- Vérifiez que les capteurs tactiles des écouteurs ont été correctement définis via l'application Denon Headphones.
- Restaurez les réglages d'usine des écouteurs. (🔧 p. 43)



Impossible de trouver une solution au problème

Impossible de trouver une solution au problème.

- Vérifiez que les écouteurs sont rechargés. (👉 p. 12)
- Vérifiez que vos écouteurs, votre périphérique Bluetooth et l'application Denon Headphones ont été mis à jour avec la dernière version.
- Vérifiez que le Bluetooth est bien connecté.

■ Dépannage complémentaire

- Supprimez les écouteurs des paramètres Bluetooth du périphérique Bluetooth, et jumelez-les à nouveau.
- Réinitialisez le périphérique Bluetooth auquel vous essayez de vous connecter.
- Supprimez et réinstallez l'application Denon Headphones.
- Restaurez les réglages d'usine des écouteurs. (👉 p. 43)
- Nettoyez les écouteurs.



Réinitialisation aux paramètres d'usine

Si les écouteurs ne fonctionnent pas correctement, réinitialisez-les.

Les différents paramètres sont réinitialisés aux valeurs d'usine. Configurez à nouveau les paramètres.

1 Insérez les écouteurs dans l'étui de recharge.

- Ne fermez pas le couvercle du boîtier de recharge.

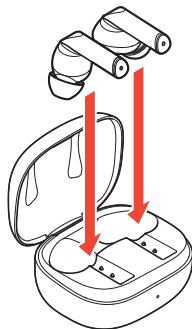

2 Le couvercle du boîtier de recharge étant ouvert, appuyez longuement sur le bouton multifonction pendant environ 10 secondes.

Après que la DEL d'état ait clignoté pendant 3 secondes en alternant entre le rouge et le vert.

- Lorsque la réinitialisation est terminée avec succès, la DEL d'état clignote une fois en bleu.

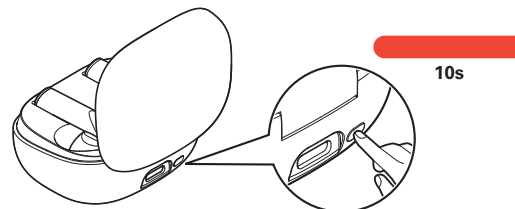

3 Fermez le couvercle du boîtier de recharge.

Tous les paramètres sont réinitialisés aux valeurs d'usine par défaut.

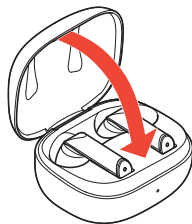

Précautions d'utilisation

- Veuillez à bien lire le Manuel de l'utilisateur du périphérique que vous voulez connecter.
- Lorsque vous utilisez les écouteurs dans les transports publics ou dans les lieux publics, vérifiez le réglage du volume et assurez-vous que vous ne dérangez pas les personnes situées à proximité.
- Le fonctionnement de ces écouteurs avec toutes les combinaisons de périphériques/téléphones portables Bluetooth n'est pas garanti.
- Ces écouteurs ne peuvent pas être connectés à tous les périphériques/téléphones portables Bluetooth.
- La technologie sans fil Bluetooth peut communiquer sur une distance d'environ 10 m. Toutefois, les obstacles (tels que les personnes, les objets métalliques, les murs, etc.) et les ondes radio altèrent la portée possible des communications.
- Pour que vous puissiez utiliser la fonction Bluetooth, le périphérique Bluetooth que vous voulez connecter doit prendre en charge le même profil que ces écouteurs. Pour obtenir des détails sur les profils avec lesquels le périphérique Bluetooth est compatible, consultez le Manuel de l'utilisateur du périphérique Bluetooth en question.
- Les caractéristiques de la technologie sans fil Bluetooth entraînent un léger décalage de la lecture audio à partir des écouteurs par rapport à la lecture vocale/audio sur le périphérique émetteur.

Mise au rebut de ces écouteurs

La batterie rechargeable intégrée à ces écouteurs peut être recyclée.

Pour obtenir des détails sur la mise au rebut de ces écouteurs, contactez le service clientèle de Denon.



Renseignements relatifs aux marques commerciales



La marque et le logo Bluetooth® sont des marques déposées appartenant à Bluetooth SIG, Inc. et toute utilisation de ces marques par DEI Sales, Inc. est soumise à licence. Les autres marques et noms commerciaux sont la propriété de leurs propriétaires respectifs.



La marque et les logos Auracast™ sont des marques commerciales appartenant à Bluetooth SIG, Inc. et toute utilisation de ces marques par DEI Sales, Inc. est sous licence. Les autres marques et noms commerciaux sont la propriété de leurs propriétaires respectifs.



App Store® est déposé aux États-Unis et dans d'autres pays.



Google Play et le logo Google Play sont des marques commerciales de Google LLC.



Spécifications

■ Section écouteurs

Type:	Type dynamique
Boîtes de commande:	φ12 mm
Fréquence de lecture:	20 – 20 000 Hz

■ Section Bluetooth

Normes compatibles:	Bluetooth 5.3
Classe de puissance de transmission:	Classe 1
Profils compatibles:	A2DP/AVRCP/HSP/HFP
Codec correspondant :	AAC/SBC/LC3
Durée de lecture continue	
Fonction de suppression active du bruit désactivée :	Environ 10 heures Environ 35 heures (avec étui de recharge)
Fonction de suppression active du bruit activée :	Environ 7 heures Environ 24 heures (avec étui de recharge)



■ Général

Plage de température d'utilisation:	41 °F - 95 °F (5 °C - 35 °C)
Capacité de l'entrée de recharge vers le boîtier de recharge :	5 V C.C., 2,4 A ou moins
Alimentation:	3,85 V C.C. (batterie rechargeable interne au lithium polymère des écouteurs) 3,8 V C.C. (batterie rechargeable interne au lithium polymère du boîtier de recharge)
Poids:	5 g x 2 (écouteurs) 44 g (étui de recharge)

REMARQUE

- La durée d'utilisation des écouteurs varie en fonction de la manière dont vous les utilisez.
- La puissance fournie par le chargeur doit être comprise entre 4,0 watts minimum, ce qui est requis par l'équipement radio et 8,0 watts maximum afin d'atteindre la vitesse de charge maximale.

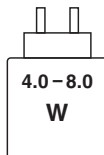

* Pour des raisons d'amélioration, les caractéristiques et l'apparence sont susceptibles d'être modifiées sans avertissement préalable.



DENON®

www.denon.com

3520 11006 00ASC