

# DENON<sup>®</sup>

## AVR-S530BT

RECEPTOR SURROUND AV

# Manual do Proprietário

[Painel frontal](#)[Visor](#)[Painel posterior](#)[Remoto](#)[Índice remissivo](#)

<b>Acessórios</b>	<b>5</b>
Inserção das pilhas	6
Alcance da unidade de controlo remoto	6
<b>Características</b>	<b>7</b>
Som de alta qualidade	7
Alto desempenho	7
Facilidade de utilização	9
<b>Nomes de componentes e funções</b>	<b>10</b>
Painel frontal	10
Visor	13
Painel posterior	14
Unidade de controlo remoto	16

## Ligações

<b>Ligação das colunas</b>	<b>20</b>
Instalação das colunas	20
Ligação das colunas	22
Configuração e ligação padrão das colunas	24
<b>Ligação de um televisor</b>	<b>25</b>
Ligação 1: televisor equipado com um conector HDMI e compatível com o ARC (Audio Return Channel)	26
Ligação 2: televisor equipado com um conector HDMI e incompatível com o ARC (Audio Return Channel)	27
Ligação 3: televisor equipado sem um conector HDMI	28

<b>Ligação de um dispositivo de reprodução</b>	<b>29</b>
Ligação de um conversor para televisão (sintonizador de televisão por satélite/cabo)	30
Ligação de um leitor de DVD ou leitor de Blu-ray	31
Ligação de uma câmara de vídeo ou consola de jogos	32
<b>Ligação de um dispositivo USB de memória a uma porta USB</b>	<b>33</b>
<b>Ligação de uma antena FM/AM</b>	<b>34</b>
<b>Ligação do cabo de alimentação</b>	<b>36</b>

## Reprodução

<b>Operação básica</b>	<b>38</b>
Ligar a alimentação	38
Seleção da fonte de entrada	38
Ajuste do volume	39
Desligar o som temporariamente (Silenciamento)	39
Reproduzir um leitor de DVD/leitor de Blu-ray	39
<b>Reprodução a partir de um dispositivo USB de memória</b>	<b>40</b>
Reprodução de ficheiros guardados em dispositivos USB de memória	41
<b>Ouvir música num dispositivo Bluetooth</b>	<b>42</b>
Reproduzir música a partir de um dispositivo Bluetooth	43
Emparelhar com outros dispositivos Bluetooth	45
Ligar novamente a esta unidade a partir de um dispositivo Bluetooth	46



<b>Sintonização de estações de FM/AM</b>	<b>47</b>
Sintonização de estações de FM/AM	48
Sintonização e predefinição automática de estações (Auto Preset)	49
Predefinição de estações de rádio (Preset Memory)	50
Ouvir estações predefinidas	50
Saltar estações emisoras predefinidas (Preset Skip)	51
Cancelar salto predefinido	51
<b>Funções práticas</b>	<b>52</b>
Realização de reprodução repetida (Repeat)	53
Realização de reprodução aleatória (Random)	53
Ajuste do tom (Tone)	54
Optimização do volume de audição nocturna (Night Mode)	55
Exibição do vídeo pretendido durante a reprodução áudio (Video Select)	56
<b>Seleccção de um modo de som</b>	<b>57</b>
Seleccção de um modo de som	57
<b>Função de controlo HDMI</b>	<b>61</b>
Procedimento de instalação	61
<b>Ajuste do volume de cada canal para corresponder à fonte de entrada (Ch Level Adjust)</b>	<b>62</b>

<b>Função de temporizador Sleep</b>	<b>63</b>
Utilização do temporizador de inactivação	64
<b>Função de selecção rápida mais</b>	<b>65</b>
Chamar as definições	66
Alterar as definições	66

## Definições

<b>Mapa do menu</b>	<b>67</b>
Operações do menu	70
<b>Audio</b>	<b>71</b>
Surr.Parameter	71
Restorer	74
Audio Delay	75
Volume	75
Room EQ	76
<b>Video</b>	<b>77</b>
HDMI Audio Out	77
HDMI PassThrough	77
Pass Source	78
HDMI Control	78
ARC	79
TV Audio Switching	79
Pow.Off Control	80



<b>Inputs</b>	<b>81</b>
Input Assign	81
Source Level	81
Input Select	82
<b>Speakers</b>	<b>83</b>
<b>Auto Setup</b>	<b>83</b>
Procedimento para estabelecer as definições das colunas (Auto Setup)	85
Mensagens de erro	87
<b>Manual Setup</b>	<b>88</b>
Speaker Config.	88
Distances	89
Levels	90
Crossovers	90
Bass	91
<b>General</b>	<b>92</b>
Language	92
ECO	92
Bluetooth	94
Front Display	95
Firmware	95
Setup Lock	96
<b>Verificação das informações</b>	<b>97</b>

## Sugestões

Sugestões	99
Detecção e resolução de problemas	100
<b>Reposição das definições de fábrica</b>	<b>112</b>

## Anexo

<b>Acerca de HDMI</b>	<b>113</b>
<b>Reproduzir um dispositivo USB de memória</b>	<b>116</b>
<b>Reproduzir um dispositivo Bluetooth</b>	<b>117</b>
<b>Função especial de memória pessoal</b>	<b>118</b>
<b>Memória da última função</b>	<b>118</b>
<b>Modos sonoros e saída de canal</b>	<b>119</b>
<b>Modos sonoros e parâmetros surround</b>	<b>120</b>
<b>Tipos de sinais de entrada e modos sonoros correspondentes</b>	<b>121</b>
<b>Explicação de terminologia</b>	<b>122</b>
<b>Informações sobre marcas comerciais</b>	<b>127</b>
<b>Especificações</b>	<b>129</b>
<b>Índice remissivo</b>	<b>133</b>









Agradecemos a sua aquisição deste produto Denon.

Para assegurar o correcto funcionamento, leia atentamente o manual do proprietário antes de utilizar o produto.

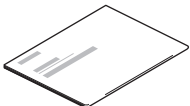
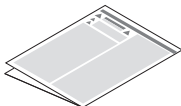
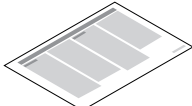
Depois de ler este manual, guarde-o para consulta futura.

## Acessórios

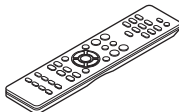
Verifique se foram fornecidas as seguintes peças com o produto.

 <p>Guia de Arranque Rápido</p>	 <p>Instruções de segurança</p>	 <p>Notas sobre o rádio</p>	 <p>Garantia (apenas para o modelo norte-americano)</p>	 <p>Antena interior FM</p>
 <p>Antena de quadro de AM</p>	 <p>Microfone de calibração do som</p>	 <p>Unidade de controlo remoto (RC-1216)</p>	 <p>Pilhas R03/AAA</p>	



## Inserção das pilhas

- 1** Remova a tampa traseira no sentido da seta e retire-a.

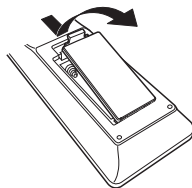

- 2** Introduza duas pilhas com a orientação correcta indicada no compartimento das pilhas.

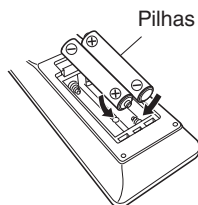

- 3** Coloque de novo a tampa posterior.

### NOTA

- Para evitar danos ou derrames de líquido das pilhas:
  - Não utilize uma pilha nova juntamente com outra já usada.
  - Não utilize dois tipos diferentes de pilhas.
- Retire as pilhas da unidade de controlo remoto caso não a utilizar durante longos períodos de tempo.
- Em caso de derrame de líquido das pilhas, limpe cuidadosamente o líquido do interior do compartimento das pilhas e coloque pilhas novas.

## Alcance da unidade de controlo remoto

Aponte a unidade de controlo remoto ao sensor de controlo remoto.

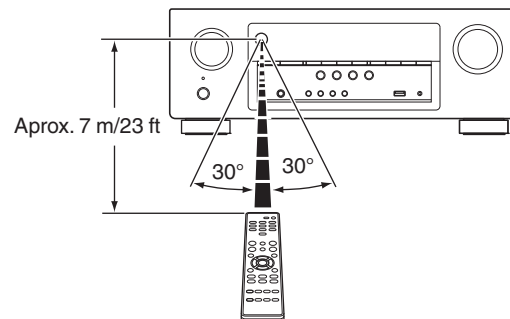

# Características

## Som de alta qualidade

- **Com tecnologia de circuitos discretos, o amplificador de potência fornece uma qualidade idêntica a todos os 5 canais (90 Watts x 5 canais)**

Para um realismo ideal e gama dinâmica excepcional, a secção do amplificador de potência apresenta dispositivos de alimentação discretos (circuito não integrado).

Ao utilizar dispositivos de alimentação discretos de elevada potência elevada, o amplificador é capaz de alimentar facilmente colunas de alta qualidade.

## Alto desempenho

- **4K 60 Hz de entrada/saída suportada**

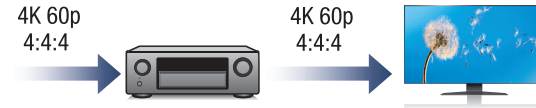

Com a utilização de 4K Ultra HD (High Definition), é alcançada uma velocidade de entrada/saída de 60 fotogramas por segundo (60p) para sinais de vídeo. Quando ligado a um televisor 4K Ultra HD e compatível com a entrada de sinal de vídeo 60p, pode desfrutar da sensação de realismo que só está disponível nas imagens de alta definição, mesmo ao visualizar vídeos de movimento rápido.

Esta unidade também suporta o processamento de imagens para 4K 60p, 4:4:4 e vídeos de 24 bits. Ao processar o vídeo na resolução original, esta unidade permite-lhe desfrutar de uma qualidade de imagem sem falhas e de alta definição.

Esta unidade também suporta HDR (Grande Alcance Dinâmico) e ampla gama de cores BT.2020.

- **HDCP 2.2**

Esta unidade é compatível com a norma de proteção dos direitos de autor HDCP2.2.



- **Ligações HDMI permitem a conexão a vários dispositivos AV digitais (5 entradas, 1 saída)**

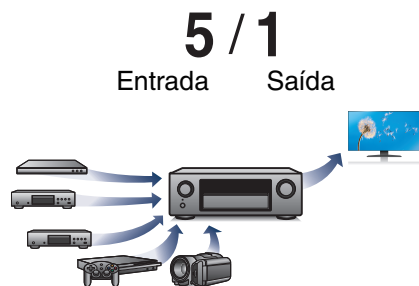

Esta unidade está equipada com 5 entradas HDMI e 1 saída HDMI que permitem a ligação a diversos dispositivos compatíveis com HDMI, tais como leitores de discos Blu-ray, consolas de jogos e câmaras de vídeo HD.

- **A ligação sem fios a dispositivos Bluetooth pode ser realizada com facilidade (☞ p. 42)**

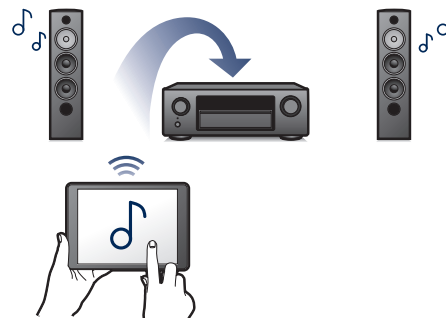

Podem desfrutar de música ligando simplesmente sem fios ao seu smartphone, tablet, PC, etc.

- **Design para poupança energética**

Esta unidade está equipada com uma função de Modo ECO que lhe permite desfrutar de música e filmes enquanto reduz o consumo energético durante o uso, e também uma função de espera automática que desliga automaticamente a fonte de alimentação quando a unidade não está a ser utilizada. Isto ajuda a reduzir o uso desnecessário de corrente eléctrica.



## Facilidade de utilização

- **O “Setup Assistant” fornece instruções de configuração fáceis de seguir**

Primeiramente seleccione o idioma quando lhe for pedido. Em seguida, siga simplesmente as instruções visualizadas no ecrã do televisor para configurar as colunas, etc.

- **Interface Gráfica de Utilizador de fácil utilização**

Esta unidade está equipada com uma Interface Gráfica do Utilizador para um funcionamento melhorado.

- **Compatível com a aplicação “Denon 500 Series Remote” para realização de operações básicas da unidade com um iPad, iPhone ou dispositivos Android™ (Google, Amazon Kindle Fire)**

A aplicação “Denon 500 Series Remote”\* permite-lhe controlar sem fios o AVR a partir de um iPhone, iPad, smartphone ou tablet Android quando emparelhado e ligado através de Bluetooth. As funções básicas incluem: LIGAR/DESLIGAR, volume, silêncio e seleção da fonte.

\* Descarregue a “Denon 500 Series Remote” adequada para os seus dispositivos iOS ou Android. Para utilizar a “Denon 500 Series Remote”, o seu dispositivo iOS ou Android tem de ser previamente emparelhado com esta unidade.



# Nomes de componentes e funções

## Painel frontal

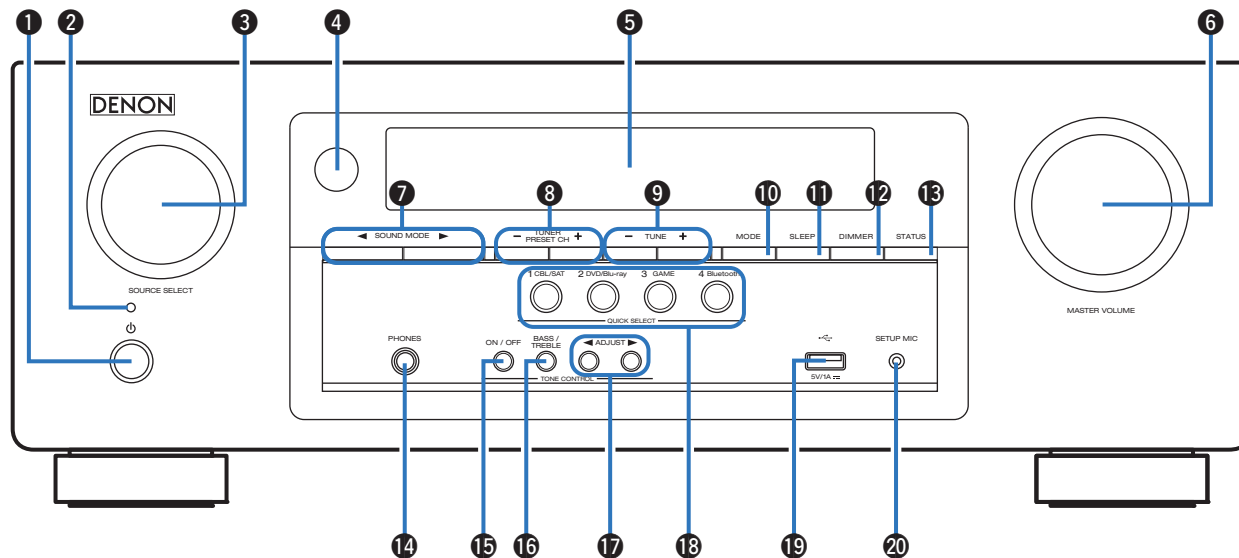

Para mais detalhes, veja a página seguinte.

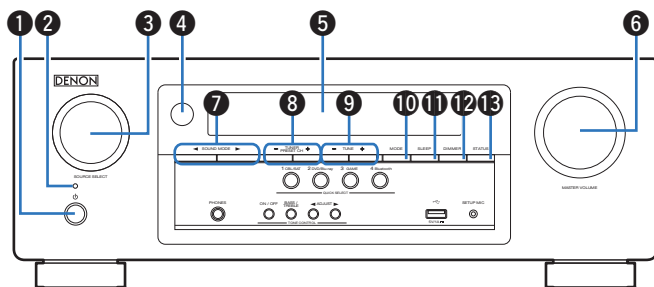

### 1 Botão de controle da alimentação (⏻)

Permite ligar e desligar (modo de espera) a unidade. (☞ p. 38)

### 2 Indicador de alimentação

Estado do sinalizador da alimentação:

- Verde: unidade ligada
- Apagado: unidade em modo de espera normal
- Vermelho:
  - Unidade em modo “HDMI PassThrough” definido para “On” (☞ p. 77)
  - Unidade em modo “HDMI Control” definido para “On” (☞ p. 78)
  - Unidade em modo “BluetoothStandby” definido para “On” (☞ p. 94)

### 3 Botão rotativo SOURCE SELECT

Permitem seleccionar a fonte de entrada. (☞ p. 38)

### 4 Sensor do controle remoto

Recebe os sinais emitidos pela unidade de controlo remoto. (☞ p. 6)

### 5 Visor

Este apresenta diversas informações. (☞ p. 13)

### 6 Botão de controle MASTER VOLUME

Permite ajustar o volume. (☞ p. 39)

### 7 Botões SOUND MODE (◀▶)

Permitem seleccionar o modo de som. (☞ p. 57)

### 8 Botões dos canais predefinidos do sintonizador (TUNER PRESET CH +, -)

Permitem seleccionar estações emissoras predefinidas. (☞ p. 50)

### 9 Botões de sintonização (TUNE +, -)

Permitem seleccionar emissões em FM ou emissões em AM. (☞ p. 48)

### 10 Botão de seleção do modo de sintonização (MODE)

Permite comutar o modo de sintonização. (☞ p. 48)

### 11 Botão SLEEP

Permite acertar o temporizador de inactivação. (☞ p. 63)

### 12 Botão DIMMER

Sempre que este botão é pressionado, o brilho do visor altera-se. (☞ p. 95)

### 13 Botão STATUS

Sempre que este botão é pressionado, a informação de estado apresentada no visor muda.

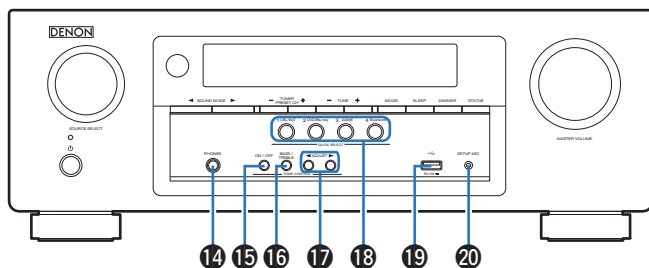

#### 14 Entrada para auscultadores (PHONES)

Utilizada para ligar auscultadores.

Quando os auscultadores estão ligados a esta entrada, não será emitido som a partir das colunas instaladas ou dos conectores de SUBWOOFER.

#### NOTA

- Quando está a utilizar auscultadores, para evitar perda de audição, não eleve excessivamente o nível do volume de som.

#### 15 Botão TONE CONTROL ON/OFF

Permite ligar ou desligar a função de controlo do tom. (☞ p. 54)

#### 16 Botão BASS/TREBLE

Permite seleccionar o intervalo para o qual ajustar o tom. (☞ p. 54)

#### 17 Botões de ajuste do tom (ADJUST ◀▶)

Ajusta a qualidade tonal do som. (☞ p. 54)

#### 18 Botões QUICK SELECT

Com um simples toque em qualquer um destes botões, pode chamar várias definições que tenha atribuído ao mesmo, tais como a fonte de entrada, o nível do volume e as definições do modo surround. (☞ p. 65)

#### 19 Porta USB (☞)

Utilizada para ligar dispositivos de armazenamento USB (como dispositivos de memória USB) e o cabo USB fornecido. (☞ p. 33)

#### 20 Tomada SETUP MIC

Utilizada para ligar o microfone fornecido de calibração do Som. (☞ p. 86)



- É possível utilizar o botão BASS/TREBLE e os botões ◀▶ ADJUST quando a definição "Tone" está "On". (☞ p. 54)

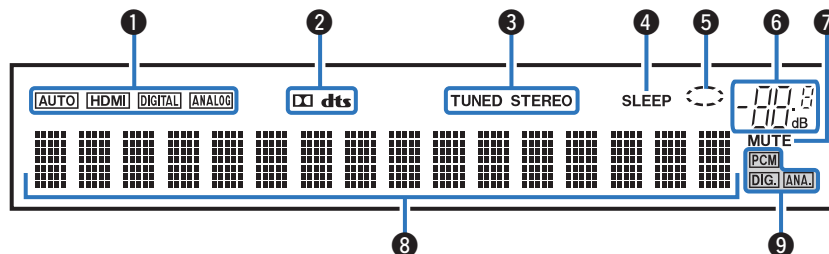

## Visor

**1 Indicadores do modo de entrada**

Definir os modos de entrada de áudio para as várias fontes de entrada. (☞ p. 82)

**2 Indicadores do descodificador**

Estes acendem quando são detectados sinais Dolby ou DTS nas entradas ou quando o descodificador Dolby ou DTS está a funcionar.

**3 Indicadores do modo de recepção do sintonizador**

Acendem de acordo com as condições de recepção quando a fonte de entrada é definida para "Tuner".

**TUNED:** acende quando a emissão é correctamente sintonizada.

**STEREO:** acende quando a unidade está a receber emissões em FM estéreo.

**4 Indicador de temporizador Sleep**

Acende quando o modo Sleep é seleccionado. (☞ p. 63)

**5 Indicador de círculo**

O indicador de círculo é apresentado quando a fonte de entrada é "USB" quando está a reproduzir música.

**6 Indicador do volume****7 Indicador de MUTE**

Pisca enquanto o modo de silenciamento de áudio estiver seleccionado. (☞ p. 39)

**8 Apresentação de informações**

São apresentados aqui o nome da fonte de entrada, modo de som, definições configuradas e outra informação.

**9 Indicadores dos sinais de entrada**

O indicador respectivo acende-se correspondendo ao sinal de entrada. (☞ p. 82)

## Painel posterior

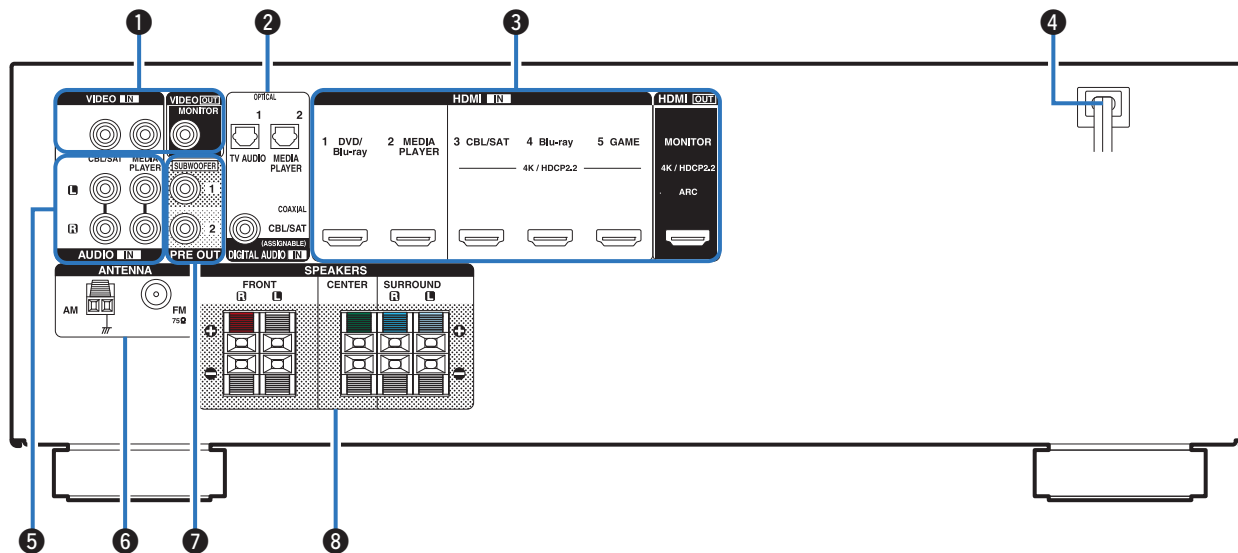

Para mais detalhes, veja a página seguinte.

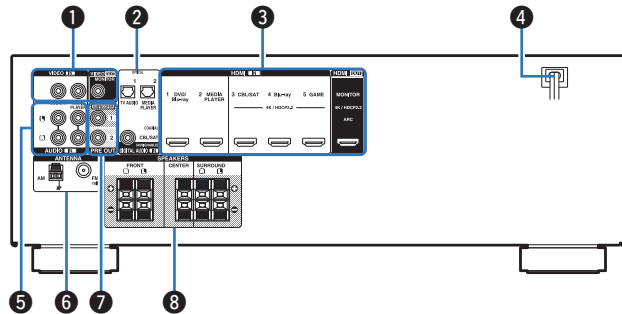

### 1 Conectores de vídeo (VIDEO)

Utilizados para ligar dispositivos equipados com conectores de vídeo.

- “Ligação 3: televisor equipado sem um conector HDMI!” (☞ p. 28)
- “Ligação de um conversor para televisão (sintonizador de televisão por satélite/cabo)” (☞ p. 30)

### 2 Conectores de áudio digital (DIGITAL AUDIO)

Utilizados para ligar dispositivos equipados com conectores de áudio digital.

- “Ligação 2: televisor equipado com um conector HDMI e incompatível com o ARC (Audio Return Channel)” (☞ p. 27)
- “Ligação 3: televisor equipado sem um conector HDMI!” (☞ p. 28)
- “Ligação de um conversor para televisão (sintonizador de televisão por satélite/cabo)” (☞ p. 30)

### 3 Conector HDMI

Utilizados para ligar dispositivos equipados com conectores HDMI.

- “Ligação 1: televisor equipado com um conector HDMI e compatível com o ARC (Audio Return Channel)” (☞ p. 26)
- “Ligação 2: televisor equipado com um conector HDMI e incompatível com o ARC (Audio Return Channel)” (☞ p. 27)
- “Ligação de um conversor para televisão (sintonizador de televisão por satélite/cabo)” (☞ p. 30)
- “Ligação de um leitor de DVD ou leitor de Blu-ray” (☞ p. 31)
- “Ligação de uma câmara de vídeo ou consola de jogos” (☞ p. 32)

### 4 Cabo de alimentação (☞ p. 36)

### 5 Conectores de áudio analógico (AUDIO)

Utilizados para ligar dispositivos equipados com conectores de áudio analógico. (☞ p. 30)

### 6 Terminais da antena de FM/AM (ANTENNA)

Utilizados para ligar antenas FM e antenas de quadro de AM. (☞ p. 34)

### 7 Conectores PRE OUT

Utilizados para ligar um subwoofer com um amplificador integrado. (☞ p. 23)

### 8 Terminais das colunas (SPEAKERS)

Utilizados para ligar colunas. (☞ p. 22)

## Unidade de controlo remoto

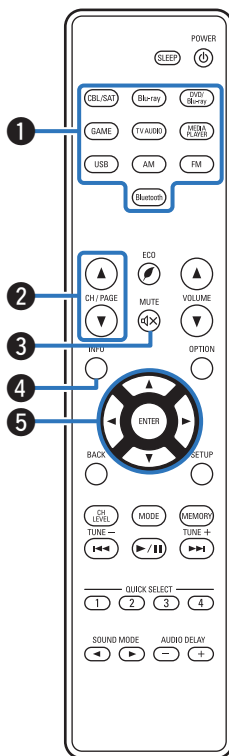

- 1 Botões de selecção da fonte de entrada**  
 Permitem seleccionar a fonte de entrada. (ver p. 38)
- 2 Botões de pesquisa de canal/página (CH/PAGE ▲▼)**  
 Estes botões permitem seleccionar estações de rádio registadas nas predefinições ou mudar páginas. (ver p. 50)
- 3 Botão MUTE (🔇)**  
 Permite silenciar a saída de áudio. (ver p. 39)
- 4 Botão de informações (INFO)**  
 Permite visualizar as informações de estado no ecrã do televisor. (ver p. 97)
- 5 Botões do cursor (▲▼◀▶)**  
 Permitem seleccionar itens.

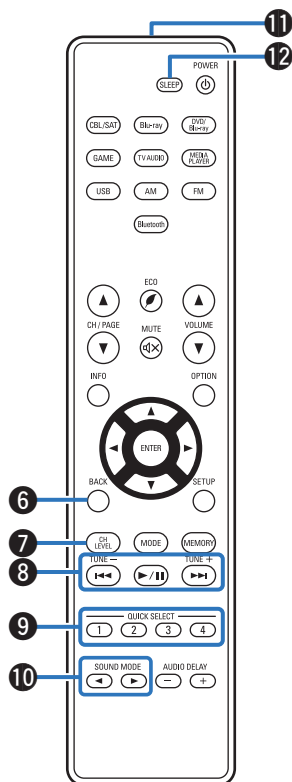

**6 Botão BACK**

Permite regressar ao ecrã anterior.

**7 Botão do nível de canal (CH LEVEL)**

Ajuste do volume de som das colunas. (☞ p. 62)

**8 Botões de sistema**

Permitted realizar operações relacionadas com a reprodução.

**Botões de Sintonização para cima/Sintonização para baixo (TUNE +, -)**

Permitted seleccionar estações de rádio FM ou estações de rádio AM. (☞ p. 48)

**9 Botões QUICK SELECT (1 - 4)**

Permitted chamar várias definições registadas atribuídas a cada botão, tais como a fonte de entrada, o nível do volume e as definições do modo de som. (☞ p. 65)

**10 Botões SOUND MODE (◀▶)**

Permitted seleccionar o modo de som. (☞ p. 57)

**11 Transmissor de sinal do controlo remoto**

Emitte os sinais da unidade de controlo remoto. (☞ p. 6)

**12 Botão SLEEP**

Permitted acertar o temporizador de inactivação. (☞ p. 63)

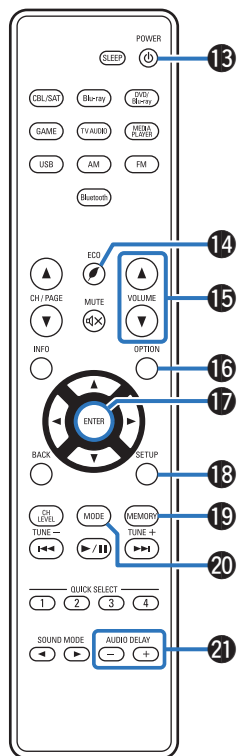
**13 Botões da alimentação (⏻)**

Permite ligar e desligar. (👉 p. 38)

**14 Botão do modo ECO (🌿)**

Mudar para o modo ECO. (👉 p. 92)

**15 Botões VOLUME (▲▼)**

Permitted ajustar o nível do volume. (👉 p. 39)

**16 Botão OPTION**

Permite visualizar o menu de opções no ecrã do televisor.

**17 Botão ENTER**

Permite confirmar a selecção.

**18 Botão SETUP**

Permite visualizar o menu no ecrã do televisor. (👉 p. 70)

**19 Botão de memorização de predefinições (MEMORY)**

A estação emissora pretendida fica predefinida. (👉 p. 50)

**20 Botão de selecção do modo de sintonização (MODE)**

Permite comutar o modo de sintonização. (👉 p. 48)

**21 Botões AUDIO DELAY (+, -)**

Compensa deficiências de sincronia entre vídeo e áudio. (👉 p. 75)

## Índice







Ligação das colunas	20
Ligação de um televisor	25
Ligação de um dispositivo de reprodução	29
Ligação de um dispositivo USB de memória a uma porta USB	33
Ligação de uma antena FM/AM	34
Ligação do cabo de alimentação	36

### NOTA

- Não ligue o cabo de alimentação à corrente antes de ter terminado todas as ligações. Contudo, siga as instruções de ligação no menu "Setup Assistant" quando o menu "Setup Assistant" (página 7 no manual separado "Guia de Arranque Rápido") estiver em execução. (Durante o funcionamento do "Setup Assistant", os conectores de entrada/saída não conduzem corrente.)
- Não junte os cabos de alimentação com os cabos de ligação de sinais. Fazê-lo pode resultar na geração de ruído.

## Cabos utilizados para as ligações

Empregue os cabos necessários de acordo com os dispositivos que pretende ligar.

Cabo da coluna	
Cabo de subwoofer	
Cabo HDMI	
Cabo de vídeo	
Cabo digital coaxial	
Cabo óptico	
Cabo de áudio	

## Ligação das colunas

Instale as colunas e ligue-as à unidade. (“Instalação das colunas” (🔍 p. 20), “Ligação das colunas” (🔍 p. 22))

### Instalação das colunas

Defina o sistema de colunas em função do número de colunas que está a utilizar e instale cada coluna e o subwoofer na divisão. A instalação das colunas é explicada utilizando este exemplo de uma instalação típica.

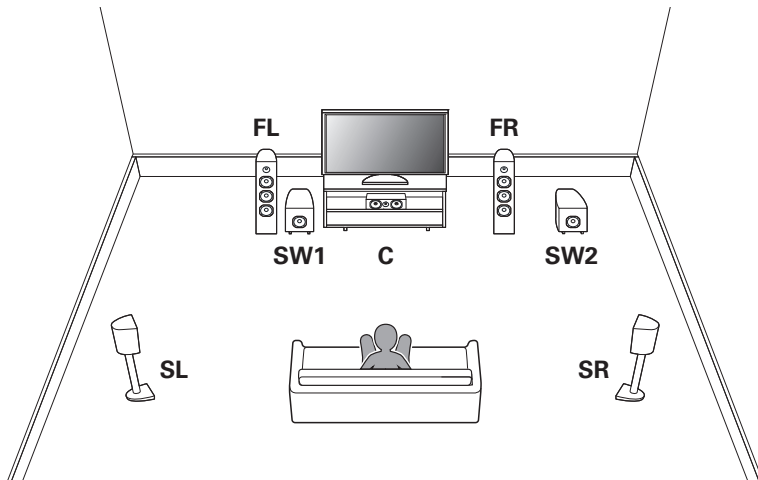

#### FL/FR

(Coluna esquerda/  
direita frontal):

Instale as colunas FRONT esquerda e direita a igual distância da posição de audição principal. A distância entre cada coluna e o televisor também deverá ser igual.

#### C

(Coluna central):

Instale a coluna CENTER numa posição central relativamente às colunas frontais, por cima ou por baixo do televisor.

#### SL/SR

(Coluna esquerda/  
direita surround):

Instale as colunas SURROUND esquerda e direita a igual distância da posição de audição principal.

#### SW 1/2

(Subwoofer) :

Instale o SUBWOOFER num local prático próximo das colunas frontais. Se tiver dois subwoofers, coloque-os assimetricamente na parte da frente da sala.



- Utilize a ilustração abaixo como guia de posicionamento, no que respeita à altura relativamente ao solo, a que cada coluna deve ser instalada. A altura não necessita de ser exactamente a mesma.

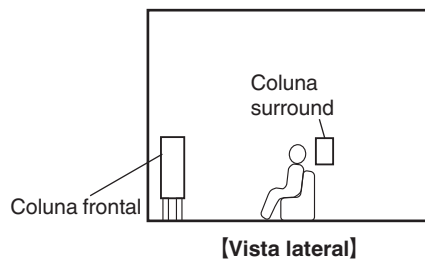

## ■ Quando são instaladas colunas de 5.1 canais

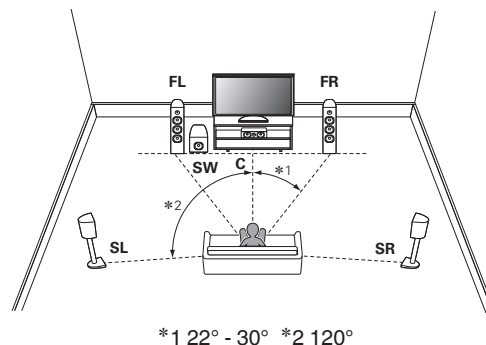

\*1 22° - 30° \*2 120°



## Ligação das colunas

Neste ponto, ligamos à unidade as colunas de som instaladas na divisão. Esta secção explica como ligá-las utilizando exemplos típicos.

### NOTA

- Desligue a ficha de alimentação da unidade da tomada de alimentação antes de ligar as colunas. Desligue também o subwoofer.
- Faça as ligações de modo a que os condutores nus dos cabos das colunas não fiquem salientes nos terminais de ligação das mesmas. O circuito de protecção poderá ser activado se os condutores tocarem no painel traseiro ou se os pólos + e – tocarem um no outro. (“Circuito de protecção” (☞ p. 126))
- Nunca toque nos terminais das colunas com o cabo de alimentação ligado. Tal poderá resultar em choque eléctrico. Contudo, siga as instruções de ligação no menu “Setup Assistant” quando o menu “Setup Assistant” (página 7 no manual separado “Guia de Arranque Rápido”) estiver a funcionar. (Não é fornecida alimentação aos terminais das colunas enquanto o “Setup Assistant” estiver em execução.)
- Utilize colunas com uma impedância de 6 – 16 Ω/ohms.

## ■ Ligação dos cabos das colunas

Verifique cuidadosamente os canais esquerdo (L) e direito (R) e as polaridades + (vermelho) e – (preto) nas colunas que pretende ligar à unidade, certificando-se de que liga correctamente os canais e polaridades.

- 1 Descarne cerca de 3/8 pol. (10 mm) mm do isolamento na extremidade do cabo da coluna e, em seguida, enrole o condutor multifilar de forma apertada ou aplique uma ponteira.**



- 2 Pressione a patilha no terminal da coluna.**



- 3 Mantendo a patilha pressionada, insira totalmente a ponta descarnada do condutor do cabo da coluna no terminal da mesma.**



- 4 Retire o dedo da patilha do terminal da coluna.**



## ■ Ligação do subwoofer

Utilize um cabo de subwoofer para ligar o subwoofer. É possível ligar dois subwoofers a esta unidade.

O mesmo sinal é transmitido pelos terminais do respectivo subwoofer.

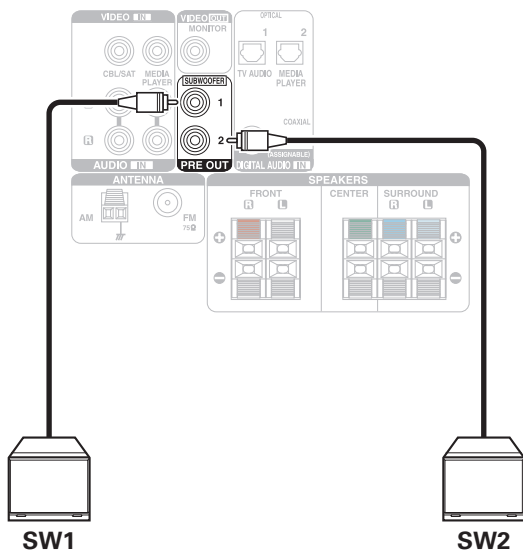

## Configuração e ligação padrão das colunas

Isto funciona como um sistema surround básico de 5.1 canais.  
São suportados modos sonoros como Dolby Pro Logic II.

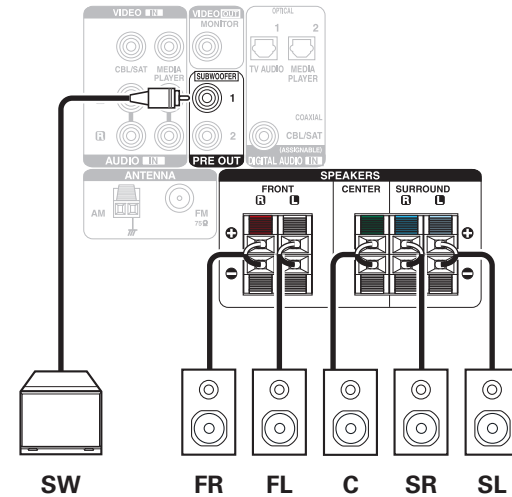
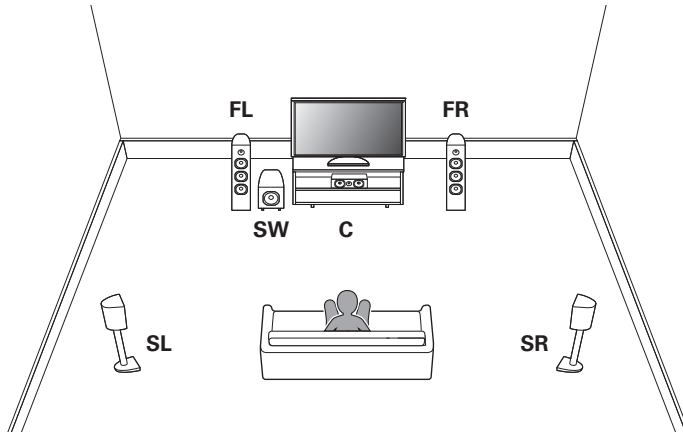



## Ligação de um televisor

Ligue um televisor a esta unidade de modo a que o sinal de entrada de vídeo seja o sinal de saída para o televisor. Pode também desfrutar do som do televisor nesta unidade.

A forma de ligação do televisor depende dos conectores e funções disponíveis no mesmo.

A função ARC (Audio Return Channel) reproduz áudio do televisor nesta unidade enviando o sinal de áudio do televisor para a mesma através de um cabo HDMI.

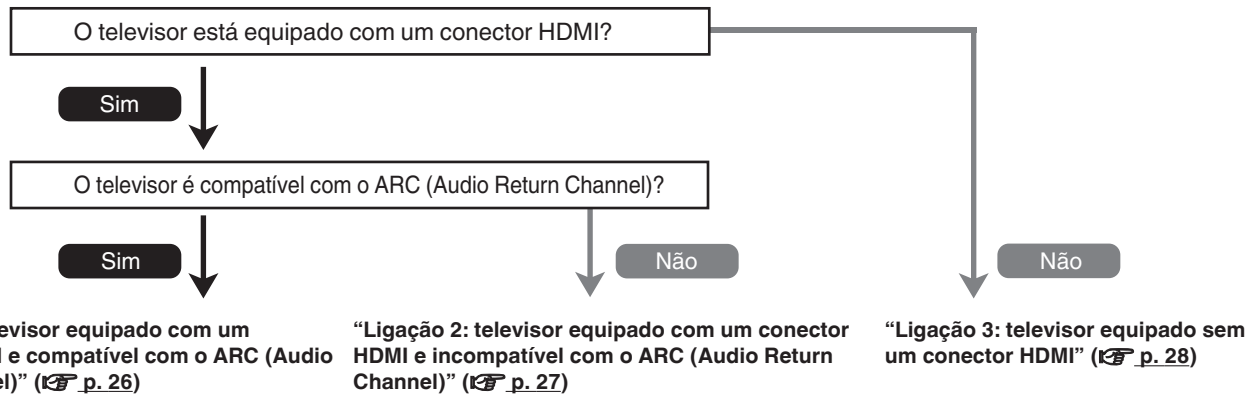

## Ligação 1: televisor equipado com um conector HDMI e compatível com o ARC (Audio Return Channel)

Utilize um cabo HDMI para ligar um televisor compatível com a função ARC a esta unidade.

Quando utilizar um televisor que suporte a função ARC, defina “HDMI Control” para “On”. (☞ p. 78)

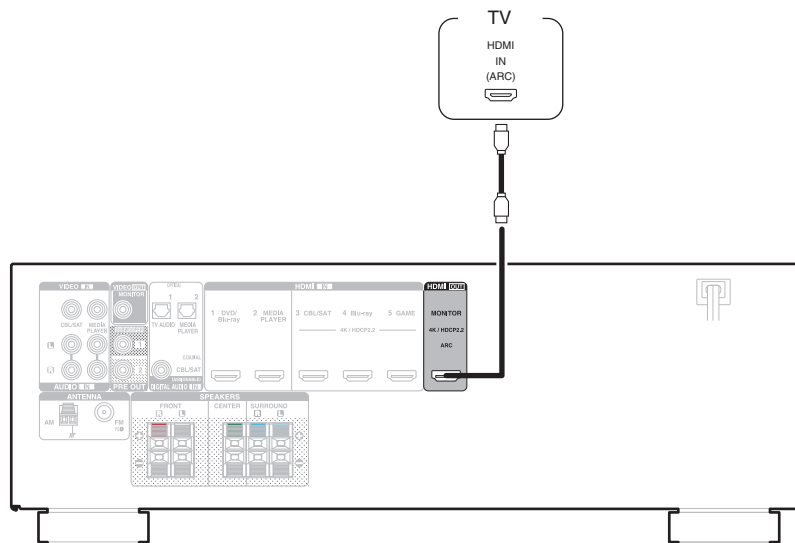

## Ligação 2: televisor equipado com um conector HDMI e incompatível com o ARC (Audio Return Channel)

Utilize um cabo HDMI para ligar o televisor a esta unidade.

Para ouvir o som do televisor nesta unidade, utilize um cabo óptico para ligar o televisor à unidade.

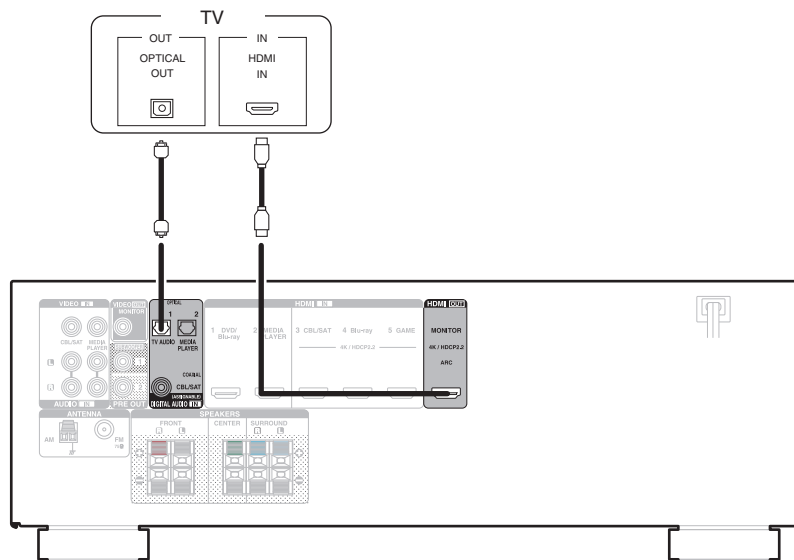

## Ligação 3: televisor equipado sem um conector HDMI

Utilize um cabo de vídeo para ligar o televisor a esta unidade.

Para ouvir o som do televisor nesta unidade, utilize um cabo óptico para ligar o televisor à unidade.

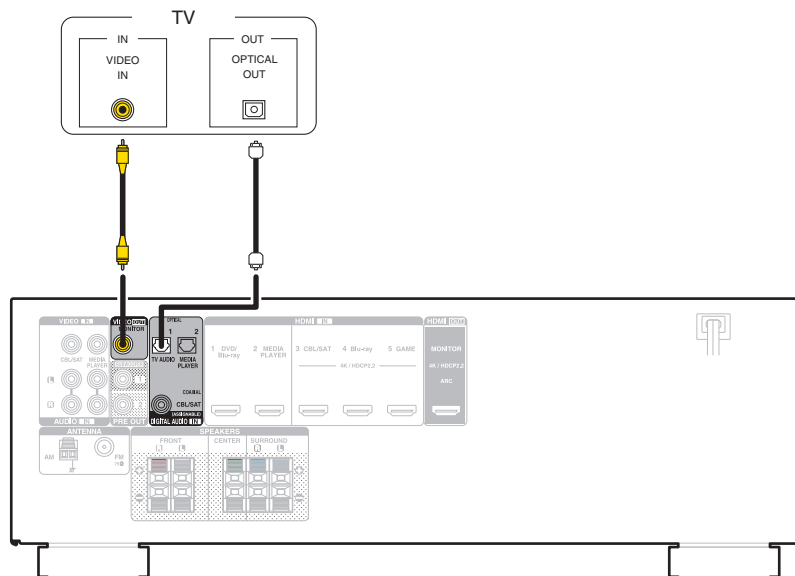

## Ligação de um dispositivo de reprodução

Esta unidade está equipada com dois tipos de conectores de entrada de vídeo (HDMI, e vídeo composto) e três tipos de conectores de entrada de áudio (HDMI, áudio digital, áudio).

Selecione os conectores de entrada nesta unidade de acordo com os conectores disponíveis no dispositivo que pretende ligar.

Se o dispositivo que pretende ligar estiver equipado com um conector HDMI, recomenda-se a utilização de ligações HDMI.

Na ligação HDMI, os sinais de áudio e vídeo podem ser transmitidos através de um único cabo HDMI.

- “Ligação de um conversor para televisão (sintonizador de televisão por satélite/cabo)” (🔗 p. 30)
- “Ligação de um leitor de DVD ou leitor de Blu-ray” (🔗 p. 31)
- “Ligação de uma câmara de vídeo ou consola de jogos” (🔗 p. 32)



- Pode ligar dispositivos a esta unidade conforme as fontes de entrada identificadas nos conectores de entrada de áudio/vídeo disponíveis no painel traseiro.
- Esta unidade pode alterar a fonte que está atribuída aos conectores OPTICAL 1, OPTICAL 2 e COAXIAL. Consulte “Input Assign” sobre como alterar a fonte de entrada atribuída aos conectores de entrada. (🔗 p. 81)
- Para reproduzir sinais de áudio que são recebidos nesta unidade num televisor ligado via HDMI, configure “HDMI Audio Out” para “TV”. (🔗 p. 77)
- Para desfrutar de conteúdo protegido por direitos de autor por HDCP 2.2, utilize apenas um dispositivo de reprodução e televisor compatível com HDCP 2.2.
- Para desfrutar de conteúdo 4K ou conteúdo protegido por direitos de autor por HDCP 2.2, ligue o dispositivo ao terminal de entrada HDMI 3, HDMI 4 ou HDMI 5.



## Ligação de um conversor para televisão (sintonizador de televisão por satélite/cabo)

Esta explicação utiliza como exemplo a ligação a um sintonizador de satélite/conversor de televisão por cabo.

Selecione os conectores de entrada nesta unidade para corresponder aos conectores no dispositivo a que pretende ligar.

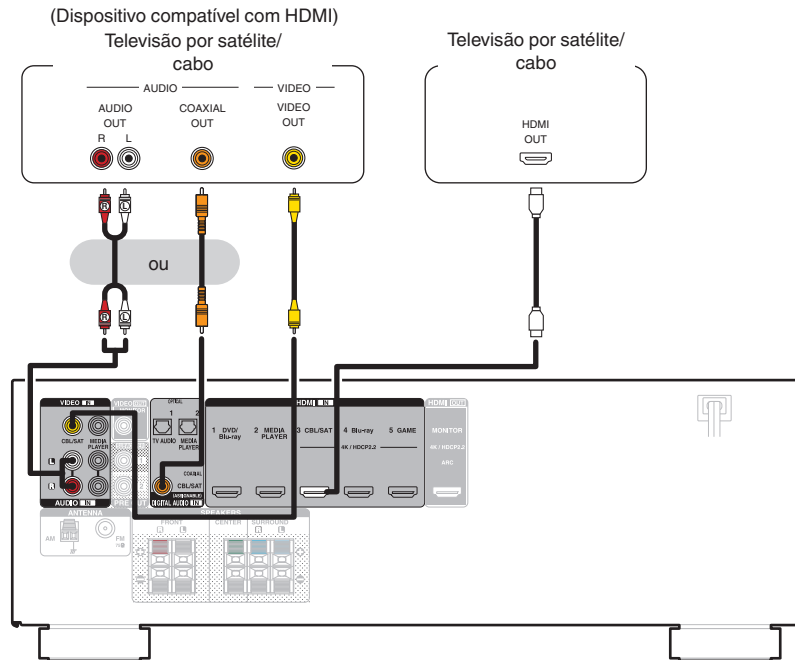

## Ligação de um leitor de DVD ou leitor de Blu-ray

Esta explicação utiliza como exemplo a ligação a um leitor de DVD ou de discos Blu-ray.

Quando liga a um leitor compatível com 4K/HDCP 2.2, ligue ao terminal de entrada HDMI 3, HDMI 4 ou HDMI 5.

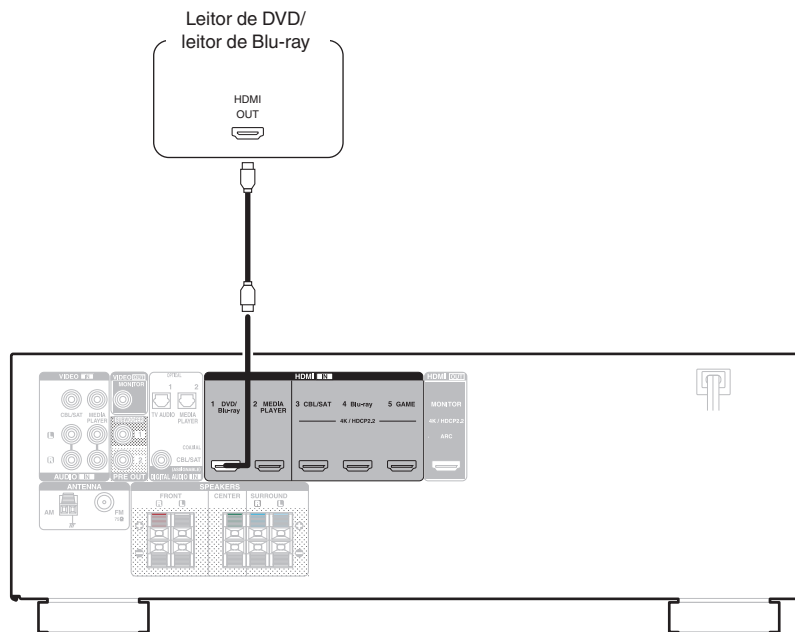

## Ligação de uma câmara de vídeo ou consola de jogos

Esta explicação utiliza como exemplo a ligação a uma câmara de vídeo.

Ligue um dispositivo de reprodução a esta unidade, como uma câmara de vídeo ou consola de jogos.

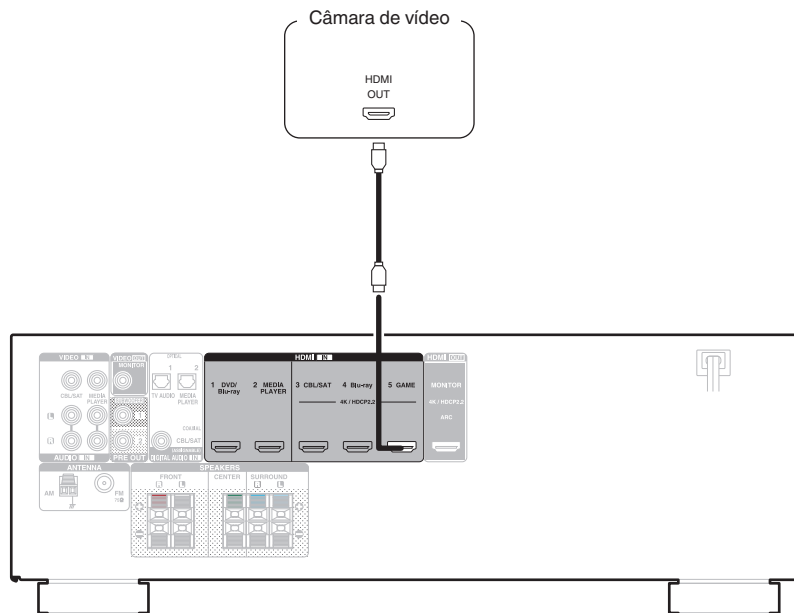



## Ligação de um dispositivo USB de memória a uma porta USB

Para obter as instruções de funcionamento, consulte “Reproduzir um dispositivo USB de memória” (☞ p. 40).

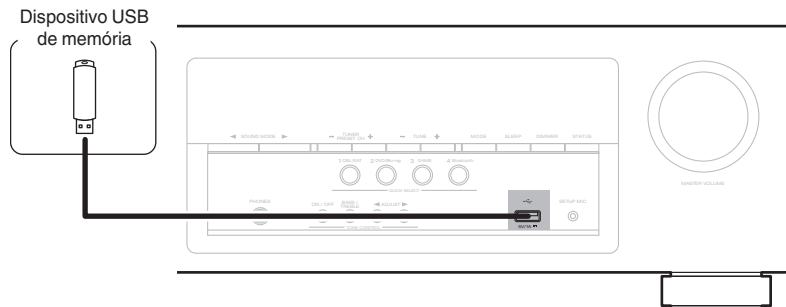

- A Denon não garante que todos os dispositivos de memória USB funcionarão ou receberão alimentação. Quando utilizar um disco rígido (HDD) USB portátil que é fornecido com um transformador de CA, utilize o transformador de CA fornecido com esse dispositivo.

### NOTA

- Os dispositivos USB de memória não funcionarão através de um concentrador USB.
- Não é possível utilizar esta unidade ligando a porta USB da unidade a um PC via um cabo USB.
- Não utilize um cabo de extensão ao ligar um dispositivo USB de memória. Isto pode causar interferência por radiofrequência com outros dispositivos.



## Ligação de uma antena FM/AM

Depois de ligar a antena e receber um sinal de transmissão, prenda a antena com fita numa posição em que o nível de ruído de fundo se torne mínimo. (“Sintonização de estações de FM/AM” (👉 p. 47))



- Se não conseguir receber um bom sinal de emissão, recomendamos a instalação de uma antena exterior. Obtenha informações na loja onde adquiriu a unidade.

### NOTA

- Certifique-se de que os terminais da antena de quadro de AM não tocam nas partes metálicas do painel.

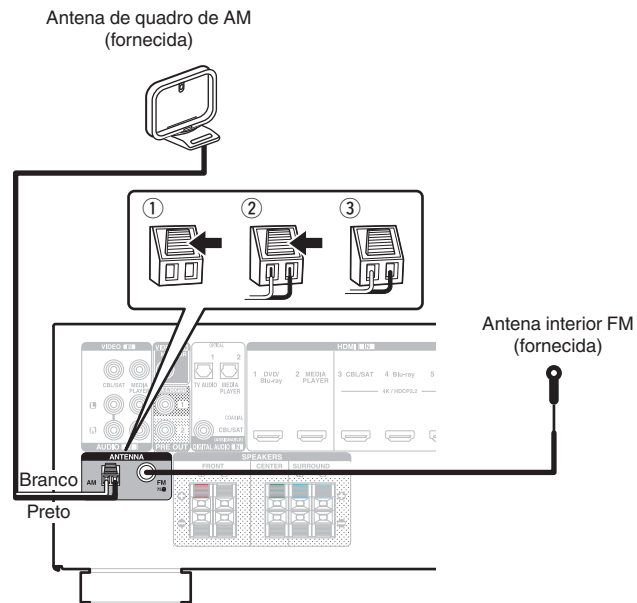

## ■ Utilização da antena de quadro de AM

### Suspensa numa parede

Suspenda directamente numa parede sem montar.

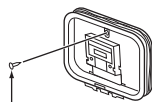

Prego, tacha, etc.

### Autónoma

Siga o procedimento indicado acima para a montagem.

Durante a montagem, consulte “Montagem da antena de quadro de AM”.

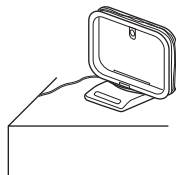

## ■ Montagem da antena de quadro de AM

- 1** Passe a secção de suporte através da parte inferior da antena de quadro a partir de trás, e dobre-a para a frente.
- 2** Insira a peça saliente no orifício quadrado existente no suporte.

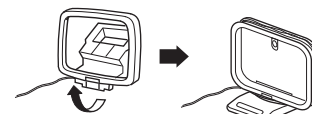
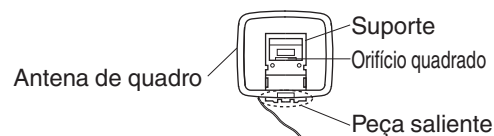

## Ligação do cabo de alimentação

Quando finalizar todas as ligações, insira a ficha de alimentação na tomada de alimentação.

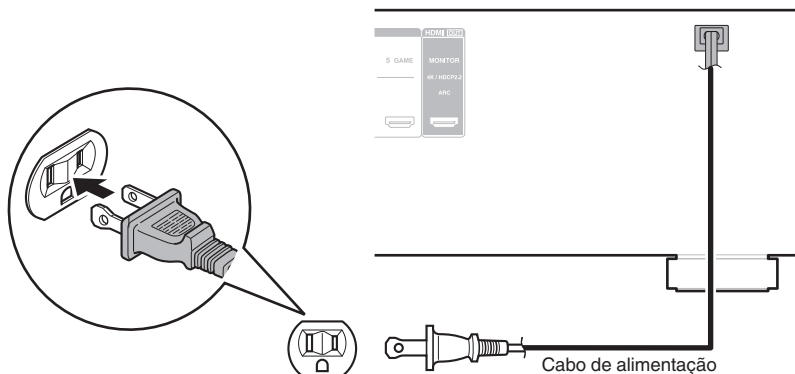

Para uma tomada eléctrica de parede  
(120 V CA, 60 Hz)

## ■ Índice

### Operação básica

Ligar a alimentação	38
Seleção da fonte de entrada	38
Ajuste do volume	39
Desligar o som temporariamente (Silenciamento)	39
Seleção de um modo de som	57

### Reprodução de um dispositivo

Reproduzir um leitor de DVD/leitor de Blu-ray	39
Reprodução a partir de um dispositivo USB de memória	40
Ouvir música num dispositivo Bluetooth	42
Sintonização de estações de FM/AM	47

### Funções práticas

Funções práticas	52
Função de controlo HDMI	61
Ajuste do volume de cada canal para corresponder à fonte de entrada (Ch Level Adjust)	62
Função de temporizador Sleep	63
Função de seleção rápida mais	65



## Operação básica

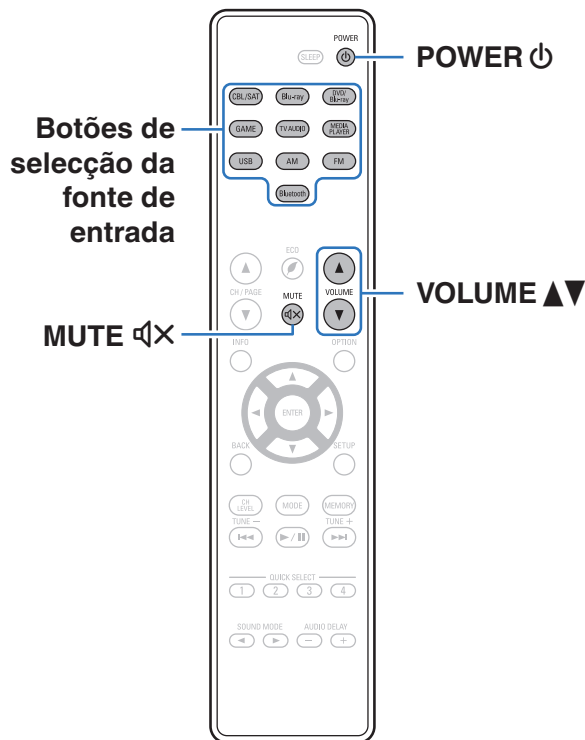

### Ligar a alimentação

- 1 Prima **POWER** para ligar a alimentação do pré-amplificador.



- Pode premir o botão de selecção da fonte de entrada quando a unidade estiver no modo de espera para ligar a alimentação.
- Pode também comutar a alimentação para o modo de espera premindo na unidade principal.

### Seleccção da fonte de entrada

- 1 Prima o botão de selecção da fonte de entrada que pretende utilizar.  
A fonte de entrada pretendida pode ser seleccionada directamente.



- Também pode seleccionar a fonte de entrada rodando SOURCE SELECT na unidade principal.

## Ajuste do volume

### 1 Utilize VOLUME ▲▼ para ajustar o volume de som.



- A amplitude variável é diferente em função do sinal de entrada e da definição de nível do canal.
- Também ajustar o volume principal rodando MASTER VOLUME na unidade principal.

## Desligar o som temporariamente (Silenciamento)

### 1 Prima MUTE ⏸.

- O indicador MUTE fica intermitente no visor.
- ⏸ aparece no ecrã do televisor.



- O volume de som é reduzido para o nível definido em "Mute Level" no menu. (👉 p. 76)
- Para cancelar, ajuste o volume do som ou prima MUTE ⏸ novamente.

## Reproduzir um leitor de DVD/leitor de Blu-ray

O indicado a seguir descreve o procedimento para reprodução com leitor de DVD/Blu-ray.

### 1 Preparação para reprodução.

- ① Ligue a alimentação do televisor, do subwoofer e do leitor.
- ② Mude a entrada do televisor para a entrada do pré-amplificador.

### 2 Prima POWER ⏻ para ligar a alimentação do pré-amplificador.

### 3 Prima DVD/Blu-ray (4K não suportado) ou Blu-ray (4K suportado) para ligar a fonte de entrada do leitor a ser reproduzido.

### 4 Reproduza o leitor de DVD ou leitor de Blu-ray.

### ■ Reprodução surround (👉 p. 57)



## Reprodução a partir de um dispositivo USB de memória

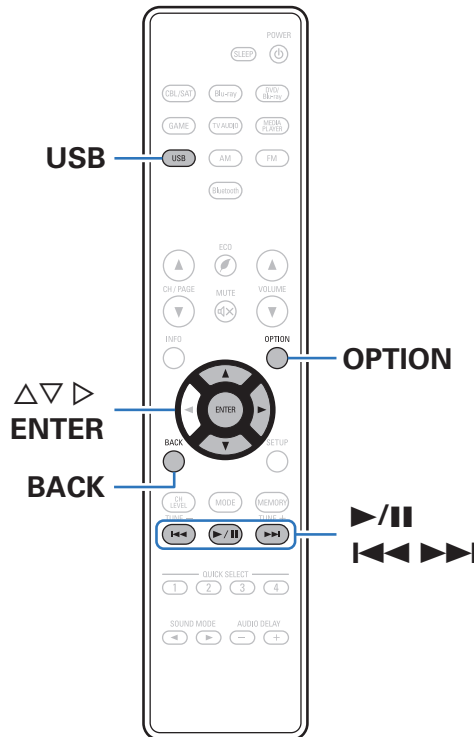

- Os ficheiros de música armazenados num dispositivo USB de memória podem ser reproduzidos.
- Apenas dispositivos USB de memória em conformidade com normas de classe de armazenamento de massa podem ser reproduzidos nesta unidade.
- O pré-amplificador é compatível com dispositivos USB de memória que tenham os formatos “FAT16” ou “FAT32”.
- Os tipos de formato de áudio e as especificações suportados por esta unidade para reprodução são os seguintes. Consulte “Reproduzir um dispositivo USB de memória” para mais detalhes. (☞ p. 116)

- WMA
- MP3
- WAV
- MPEG-4 AAC
- FLAC



## Reprodução de ficheiros guardados em dispositivos USB de memória

- 1 Ligue o dispositivo USB de memória à porta USB. (☞ p. 33)
- 2 Prima USB para comutar a fonte de entrada para “USB”.

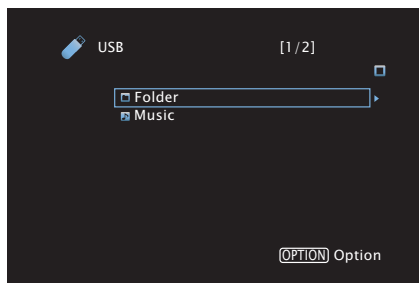

- 3 Utilize  $\Delta \nabla \triangleright$  para seleccionar o ficheiro a ser reproduzido e, em seguida, prima ENTER. A reprodução arranca.

Botões de controlo	Função
$\triangleright / \parallel$	Reprodução/Pausa
$\ll \triangleright \triangleright \triangleright$	Saltar para faixa anterior/Saltar para faixa seguinte (Prima e mantenha premido) Rebobinagem rápida/Avanço rápido
ENTER	Reprodução/Pausa (Prima e mantenha premido) Paragem
$\Delta \nabla$	Saltar para faixa anterior/Saltar para faixa seguinte (Prima e mantenha premido) Rebobinagem rápida/Avanço rápido
PAGE $\blacktriangle \blacktriangledown$	Mudar para a página anterior/página seguinte na visualização de lista

### NOTA

- Note que a Denon não aceita qualquer responsabilidade por qualquer problema que aconteça aos dados contido no dispositivo USB de memória quando utiliza esta unidade em conjunto com o dispositivo USB de memória.

### ■ Operações acessíveis através do menu de opções

- “Realização de reprodução repetida (Repeat)” (☞ p. 53)
- “Realização de reprodução aleatória (Random)” (☞ p. 53)
- “Ajuste do tom (Tone)” (☞ p. 54)
- “Exibição do vídeo pretendido durante a reprodução áudio (Video Select)” (☞ p. 56)

## Ouvir música num dispositivo Bluetooth

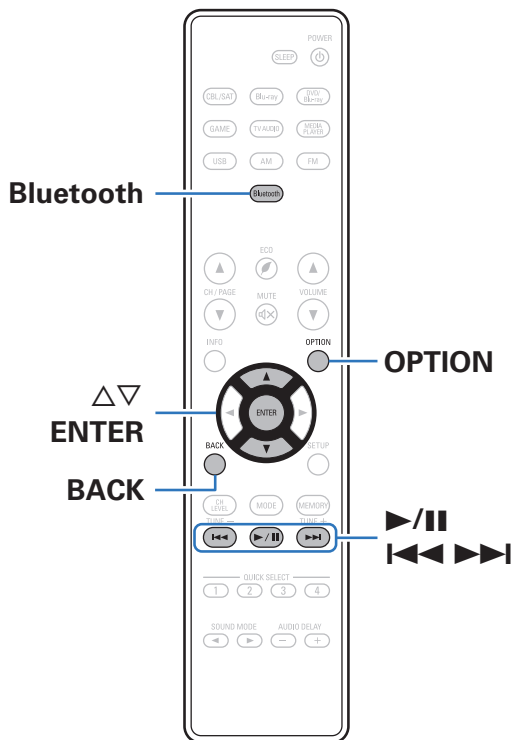

Ficheiros de música armazenados em dispositivos Bluetooth, como smartphones, leitores digitais de música, etc., podem ser desfrutados nesta unidade emparelhando e ligando esta unidade ao dispositivo Bluetooth.

A comunicação é possível até um intervalo de cerca de 32,8 ft/10 m.

### NOTA

- Para reproduzir música a partir de um dispositivo Bluetooth, o dispositivo Bluetooth tem de suportar o perfil A2DP.

## Reproduzir música a partir de um dispositivo Bluetooth

Para desfrutar de música a partir de um dispositivo Bluetooth nesta unidade, o dispositivo Bluetooth tem de começar por ser emparelhado com esta unidade.

Depois de ser emparelhado, o dispositivo Bluetooth não tem de ser novamente emparelhado.

### 1 Prima Bluetooth para comutar a fonte de entrada para “Bluetooth”.

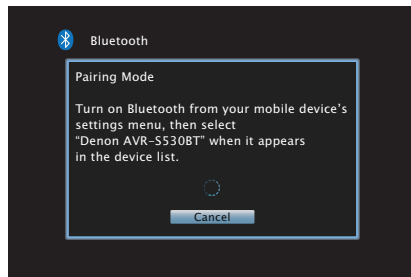

Quando é utilizada pela primeira vez, a unidade entra no modo de emparelhamento automaticamente e “Pairing...” aparece no visor da unidade.

### 2 Active as definições Bluetooth no seu telemóvel.

### 3 Seleccione esta unidade quando o nome aparecer na lista de dispositivos exibida no ecrã do dispositivo Bluetooth.

Ligue ao dispositivo Bluetooth enquanto “Pairing” é apresentado no visor da unidade.

Ligue com o dispositivo Bluetooth perto da unidade (cerca de 3,3 ft/1 m).

### 4 Assim que aparecer um número no visor desta unidade, confirme que se trata do mesmo número que o apresentado no ecrã do dispositivo Bluetooth e seleccione “Pair” para o dispositivo Bluetooth e a unidade.

No final do emparelhamento, o nome do dispositivo aparece no visor desta unidade.



### 5 Reproduza música utilizando qualquer aplicação no seu dispositivo Bluetooth.

- O dispositivo Bluetooth pode também ser operado com o controlo remoto desta unidade.
- Da próxima vez que a fonte for comutada para Bluetooth, esta unidade liga-se automaticamente ao último dispositivo Bluetooth ao qual esteve ligada.



- Introduza “0000” quando a palavra-passe for solicitada no ecrã do dispositivo Bluetooth.



Botões de controlo	Função
	Reprodução/Pausa
	Saltar para faixa anterior/Saltar para faixa seguinte (Prima e mantenha premido) Rebobinagem rápida/Avanço rápido
ENTER	Reprodução/Pausa (Prima e mantenha premido) Paragem
	Saltar para faixa anterior/Saltar para faixa seguinte (Prima e mantenha premido) Rebobinagem rápida/Avanço rápido







- São apresentados caracteres, números e alguns símbolos. Os caracteres incompatíveis são apresentados como “.” (ponto final).

#### NOTA

- Para operar o dispositivo Bluetooth com o controlo remoto desta unidade, o dispositivo Bluetooth tem de suportar o perfil AVRCP.
- Não existe garantia de que o controlo remoto desta unidade funcione com todos os dispositivos Bluetooth.
- Dependendo do tipo de dispositivo Bluetooth, esta unidade transmite áudio que está acoplado à definição de volume no dispositivo Bluetooth.

#### ■ Operações acessíveis através do menu de opções

- “Emparelhar com outros dispositivos Bluetooth” ( p. 45)
- “Realização de reprodução repetida (Repeat)” ( p. 53)
- “Realização de reprodução aleatória (Random)” ( p. 53)
- “Ajuste do tom (Tone)” ( p. 54)
- “Exibição do vídeo pretendido durante a reprodução áudio (Video Select)” ( p. 56)



## Emparelhar com outros dispositivos Bluetooth

Emparelhar um dispositivo Bluetooth com esta unidade.

- 1 Active as definições Bluetooth no seu telemóvel.**
- 2 Prima OPTION quando a fonte de entrada é “Bluetooth”.**  
É apresentado o ecrã do menu de opções.
- 3 Utilize  $\Delta\nabla$  para seleccionar “Pairing Mode”, em seguida, prima ENTER.**  
O dispositivo entra no modo de emparelhamento.
- 4 Seleccione esta unidade quando o nome aparecer na lista de dispositivos exibida no ecrã do dispositivo Bluetooth.**
- 5 Assim que aparecer um número no visor desta unidade, confirme que se trata do mesmo número que o apresentado no ecrã do dispositivo Bluetooth e seleccione “Pair” para o dispositivo Bluetooth e a unidade.**

No final do emparelhamento, o nome do dispositivo aparece no visor desta unidade.



- Esta unidade pode ser emparelhada com um máximo de 8 dispositivos Bluetooth. Quando for emparelhado um 9.º dispositivo Bluetooth, este será registado no lugar do dispositivo registado mais antigo.
- Introduza “0000” quando a palavra-passe for solicitada no ecrã do dispositivo Bluetooth.
- Prima e mantenha premido o botão Bluetooth no controlo remoto durante, pelo menos, 3 segundos até entrar no modo de emparelhamento.



## Ligar novamente a esta unidade a partir de um dispositivo Bluetooth

Assim que o emparelhamento estiver concluído, é possível ligar o dispositivo Bluetooth sem realizar quaisquer operações nesta unidade.

Esta operação também tem de ser realizada ao comutar o dispositivo Bluetooth para reprodução.

- 1 Se estiver atualmente ligado um dispositivo Bluetooth, desative a definição Bluetooth desse dispositivo para desligá-lo.**
- 2 Active a definição Bluetooth do dispositivo Bluetooth a ligar.**
- 3 Seleccione esta unidade na lista de dispositivos Bluetooth no seu dispositivo Bluetooth.**
- 4 Reproduza música utilizando qualquer aplicação no seu dispositivo Bluetooth.**



- Quando a alimentação desta unidade é ligada, a fonte de entrada é automaticamente comutada para “Bluetooth” se o dispositivo Bluetooth estiver ligado.
- Quando a definição “BluetoothStandby” desta unidade estiver em “Auto-Select” e esta estiver definida para “On”, e um dispositivo Bluetooth for ligado à unidade em estado de espera, a alimentação da unidade será ligada automaticamente.  
( p. 94)



## Sintonização de estações de FM/AM

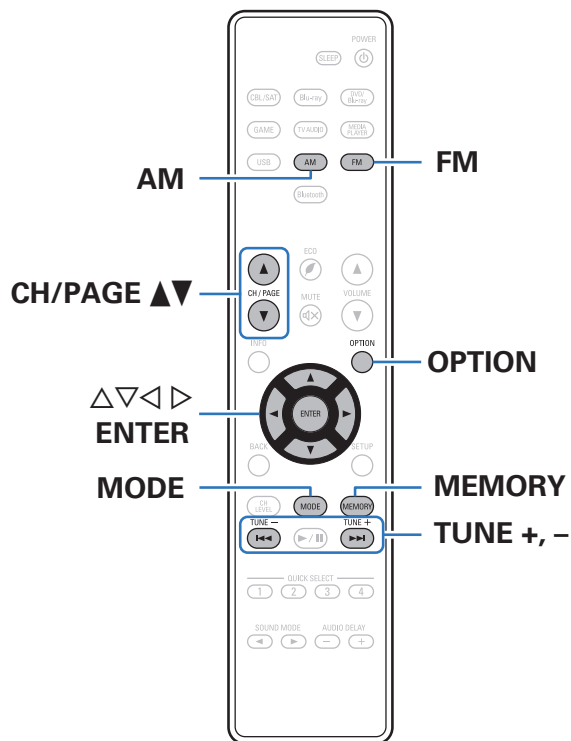

Pode utilizar o sintonizador integrado desta unidade para ouvir estações de rádio FM e estações de rádio AM.

Primeiro, certifique-se de que a antena FM e a antena de quadro de AM estão ligadas a esta unidade.

## Sintonização de estações de FM/AM

- 1 Ligue a antena. (“Ligaç o de uma antena FM/AM” (☞ p. 34))
- 2 Utilize FM ou AM para comutar a fonte de entrada para “FM” ou “AM”.

[ Ecr  do televisor ]



[ Visor desta unidade ]

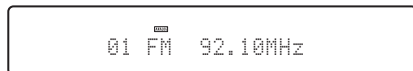

- 3 Prima **MODE** para seleccionar modo de sintoniza o e, em seguida, prima **ENTER**.

<b>AUTO</b> (Predefini�o):	Pesquisa e sintoniza�o autom�ticas de esta�es de r�dio.
<b>MANUAL:</b>	Altera�o manual da frequ�ncia por etapas sempre que o bot�o � premido.

- 4 Prima **TUNE +** ou **TUNE -** para seleccionar a esta o que pretende ouvir.

A pesquisa   efectuada at  que seja detectada uma esta o de r dio dispon vel. Quando encontra uma esta o de r dio, a unidade interrompe automaticamente a pesquisa e sintoniza essa esta o.



- No modo “AUTO”, n o consegue sintonizar esta es de r dio se a rece o n o for boa.  
Se for o caso, ent o utilize o modo “MANUAL” para sintonizar.
- Pode tamb m procurar a esta o emissora premindo **TUNE +** ou **TUNE -** na unidade.

Bot�es de controlo	Fun�o
<b>CH/PAGE</b> ▲▼	Selecc�o de esta�o de r�dio com predefini�o
<b>MODE</b>	Alternar entre modos de pesquisa
<b>MEMORY</b>	Memoriza�o das predefini�es
<b>TUNE +, -</b>	Sintoniza�o (cima/baixo)



## ■ Operações acessíveis através do menu de opções

- “Sintonização e predefinição automática de estações (Auto Preset)” (👉 p. 49)
- “Saltar estações emisoras predefinidas (Preset Skip)” (👉 p. 51)
- “Ajuste do tom (Tone)” (👉 p. 54)
- “Exibição do vídeo pretendido durante a reprodução áudio (Video Select)” (👉 p. 56)

## Sintonização e predefinição automática de estações (Auto Preset)

É possível predefinir automaticamente um máximo de 56 estações de rádio.

### 1 Prima OPTION quando a fonte de entrada é “FM”.

É apresentado o ecrã do menu de opções.

### 2 Utilize $\Delta$ / $\nabla$ para seleccionar “Auto Preset”, em seguida, prima ENTER.

A unidade inicia o processo de sintonização e predefinição automáticas de estações de rádio.

- Uma vez concluída a predefinição, é exibida a palavra “Completed” durante cerca de 5 segundos e o ecrã do menu de opções desliga-se.



- As predefinições gravadas na memória são substituídas pelas novas predefinições.



## Predefinição de estações de rádio (Preset Memory)

As suas estações de rádio favoritas podem ser predefinidas de modo a poder sintonizá-las facilmente.

É possível predefinir até 56 estações.

- 1** Sintonize a estação emissora que pretende predefinir.  
("Sintonização de estações de FM/AM" (p. 48))
- 2** Prima MEMORY.
- 3** Utilize  $\Delta \nabla$  para seleccionar o canal que pretende predefinir.
- 4** Prima MEMORY.

A estação emissora pretendida fica predefinida.

- Para predefinir outras estações, repita os passos 1 a 4.

Canal	Predefinições
1 – 8	92,10 / 92,30 / 92,50 / 92,70 / 93,10 / 93,50 / 93,70 / 94,10 MHz
9 – 16	94,30 / 94,50 / 94,70 / 94,90 / 95,10 / 95,30 / 95,50 / 95,70 MHz
17 – 24	98,10 / 98,30 / 98,50 / 98,70 / 98,90 / 99,10 / 100,10 / 100,30 MHz
25 – 32	100,50 / 100,70 / 100,90 / 101,10 / 101,30 / 101,50 / 101,70 / 101,90 MHz
33 – 40	103,10 / 103,30 / 103,50 / 103,70 / 103,90 / 104,10 / 104,30 / 104,50 MHz
41 – 48	104,70 / 104,90 / 105,10 / 105,30 / 105,50 / 105,70 / 105,90 / 106,10 MHz
49 – 56	106,30 / 106,50 / 106,70 / 106,90 / 107,10 / 107,30 / 107,50 / 107,90 MHz

## Ouvir estações predefinidas

- 1** Utilize CH/PAGE  $\blacktriangle \blacktriangledown$  para seleccionar o canal predefinido pretendido.



- Também pode seleccionar estações de rádio predefinidas premindo TUNER PRESET CH + ou TUNER PRESET CH - na unidade principal.



## Saltar estações emissoras predefinidas (Preset Skip)

Realize a memorização automática de predefinições para guardar todas as estações emissoras que podem ser recebidas na memória. Torna-se mais fácil seleccionar uma estação de rádio saltando memórias desnecessárias.

- 1 Prima OPTION quando a fonte de entrada é “FM” ou “AM”.**  
É apresentado o ecrã do menu de opções.
- 2 Utilize  $\Delta\nabla$  para seleccionar “Preset Skip”, em seguida, prima ENTER.**  
É apresentado o ecrã “Preset Skip”.
- 3 Utilize  $\Delta\nabla$  para seleccionar o grupo de estações de rádio que pretende saltar.**  
Salte todas as estações de rádio que estão incluídas no grupo seleccionado “Preset \*-\*”.  
(\* é o número de grupo seleccionado.)
- 4 Utilize  $\triangleleft\triangleright$  para seleccionar “Skip”.**  
Não é apresentada a estação que seleccionou.

## Cancelar salto predefinido

- 1 Enquanto é apresentado o ecrã “Preset Skip”, utilize  $\Delta\nabla$  para seleccionar um grupo de estações de rádio que pretende cancelar que seja saltado.**
- 2 Utilize  $\triangleleft\triangleright$  para seleccionar “On”.**  
O salto é cancelado.



## Funções práticas

Esta secção explica como utilizar funções práticas que podem ser utilizadas para cada fonte de entrada.

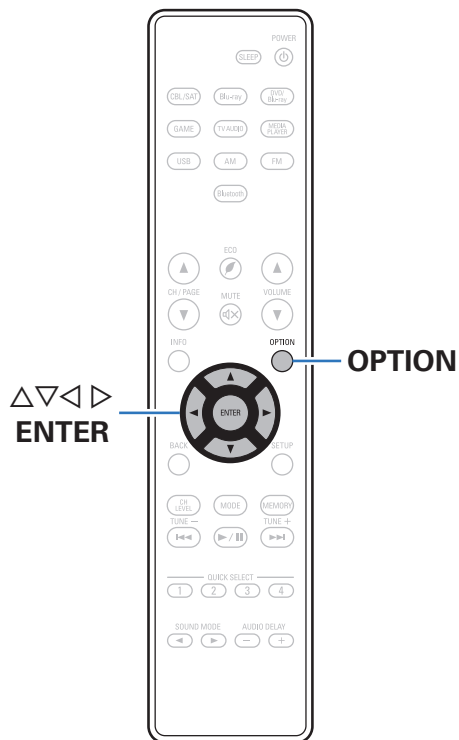

## Realização de reprodução repetida (Repeat)

### ❑ Fontes de entrada suportadas: USB / Bluetooth

- 1 Enquanto o conteúdo está a ser reproduzido, prima **OPTION**.  
É apresentado o ecrã do menu de opções.
- 2 Utilize **Δ∇** para seleccionar “Repeat”, em seguida, prima **ENTER**.
- 3 Utilize **◀▶** para seleccionar o modo de reprodução repetida.

<b>Off</b> (Predefinição):	O modo de repetição de reprodução é cancelado.
<b>One:</b>	O ficheiro em execução é reproduzido repetidamente.
<b>All:</b>	Todos os ficheiros na pasta atualmente em reprodução são reproduzidos repetidamente. (Quando a fonte de entrada está definida para “Bluetooth”)
<b>Folder:</b>	Todos os ficheiros na pasta atualmente em reprodução são reproduzidos repetidamente. (Quando a fonte de entrada está definida para “USB”)

### 4 Prima **ENTER**.

O visor volta ao ecrã de reprodução.



- As definições de “Repeat” são guardadas para cada fonte de entrada.

## Realização de reprodução aleatória (Random)

### ❑ Fontes de entrada suportadas: USB / Bluetooth

- 1 Enquanto o conteúdo está a ser reproduzido, prima **OPTION**.  
É apresentado o ecrã do menu de opções.
- 2 Utilize **Δ∇** para seleccionar “Random”, em seguida, prima **ENTER**.
- 3 Utilize **◀▶** para seleccionar o modo de reprodução aleatória.

<b>Off</b> (Predefinição):	Desactiva a reprodução aleatória.
<b>On:</b>	Reprodução aleatória de todas as faixas na pasta de reprodução actual.

### 4 Prima **ENTER**.

O visor volta ao ecrã de reprodução.



- Durante a reprodução aleatória, sempre que termina a reprodução de uma faixa, uma outra faixa é seleccionada aleatoriamente para reprodução a partir das faixas na pasta. Por conseguinte, é possível que possa ouvir uma faixa reproduzida mais de uma vez durante a reprodução aleatória.
- As definições de “Random” são guardadas para cada fonte de entrada.



## Ajuste do tom (Tone)

Ajusta a qualidade tonal do som.

### 1 Prima OPTION.

É apresentado o ecrã do menu de opções.

### 2 Utilize $\Delta \nabla$ para seleccionar “Tone”, em seguida, prima ENTER.

É apresentado o ecrã “Tone”.

### 3 Utilize $\triangleleft \triangleright$ para ligar/desligar a função de controlo do tom.

On:	Permite o ajuste da tonalidade (graves, agudos).
Off (Predefinição):	Reproduz som sem ajuste da tonalidade.

### 4 “On” no passo 3 e prima $\nabla$ para seleccionar o intervalo sonoro a ajustar.

Bass: Ajuste dos graves.

Treble: Ajuste dos agudos.

### 5 Utilize $\triangleleft \triangleright$ para ajustar o tom e, em seguida, prima ENTER.

-6 dB – +6 dB (Predefinição: 0 dB)

## ■ Operar a unidade

### Definir a função de controlo do tom

Prima TONE CONTROL ON/OFF.

### Permite seleccionar o intervalo para o qual ajustar o tom.

Prima BASS/TREBLE.

### Ajustar o tom

Prima ADJUST  $\triangleleft$  ou ADJUST  $\triangleright$ .



- As definições de “Tone” são guardadas para cada fonte de entrada.
- Esta opção não pode ser definida quando o modo de som é definido como “Direct”.
- Esta opção não pode ser definida quando não são transmitidos sinais de áudio ou quando a definição do menu “HDMI Audio Out” é “TV”. (🔧 p. 77)



## Optimização do volume de audição nocturna (Night Mode)

Comprimir a gama dinâmica (diferença entre sons intensos e suaves). Esta opção pode ser definida quando é transmitido um sinal Dolby Digital.

### 1 Prima OPTION.

É apresentado o ecrã do menu de opções.

### 2 Utilize $\Delta\nabla$ para seleccionar “Night Mode”, em seguida, prima ENTER.

É apresentado o ecrã de definição do modo Night.

### 3 Utilize $\triangleleft\triangleright$ para seleccionar “Night Mode”, em seguida, prima ENTER.

<b>Low:</b>	Defina o valor ajustado para baixo.
<b>Medium :</b>	Defina o valor ajustado para médio.
<b>High:</b>	Defina o valor ajustado para alto.
<b>Auto:</b>	Controlo activação/desactivação automático da compressão da gama dinâmica de acordo com a fonte.
<b>Off (Predefinição):</b>	Desactivar.



- Apenas pode definir “Auto” para a fonte Dolby TrueHD.
- A predefinição é “Off”. Quando o sinal de entrada é de uma fonte Dolby TrueHD, a predefinição é “Auto”.



## Exibição do vídeo pretendido durante a reprodução áudio (Video Select)

Esta unidade permite visualizar vídeo de uma fonte diferente no televisor durante a reprodução de áudio. Isto pode ser definido para cada uma das fontes de entrada.

### ❑ Fontes de entrada suportadas: USB / FM / AM / Bluetooth

#### 1 Prima OPTION durante a reprodução áudio.

É apresentado o ecrã do menu de opções.

#### 2 Utilize $\Delta$ / $\nabla$ para seleccionar “Video Select”, em seguida, prima ENTER.

#### 3 Utilize $\triangleleft$ / $\triangleright$ para seleccionar o modo Video Select.

Off (Predefinição):	Desactivação do modo Video Select.
On:	Activação do modo Video Select.

#### 4 Utilize $\triangleleft$ / $\triangleright$ para seleccionar a fonte de entrada para vídeo que pretende reproduzir e, em seguida, prima ENTER.



- As definições de “Video Select” são guardadas para cada fonte de entrada.





## Seleccção de um modo de som

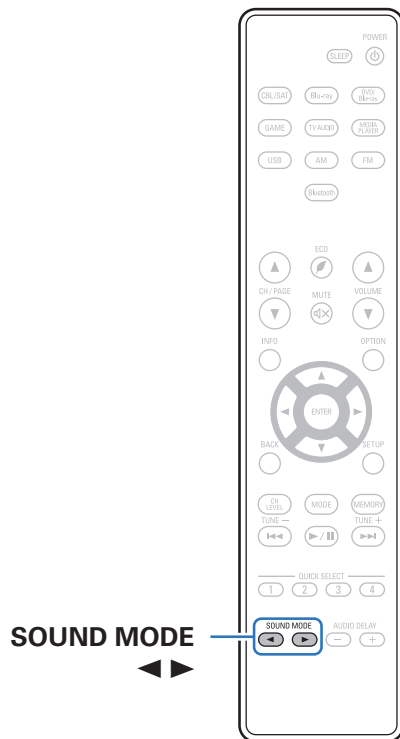

Esta unidade permite-lhe desfrutar de vários tipos de modos de reprodução surround e estéreo.

Os formatos de áudio multi-canal são fornecidos em populares formatos de discos de filme e música, como Blu-ray e DVD, além de serem suportados pela emissão digital, e até pela transmissão de filmes. Esta unidade permite a reprodução de praticamente todos estes formatos de áudio multi-canal. Também permite a reprodução em surround de formatos de áudio diferentes do áudio multi-canal, como formatos áudio estéreo de 2 canais.



- Para obter informações sobre os formatos de áudio gravados num disco, consulte a capa ou a etiqueta do mesmo.

## Seleccção de um modo de som

**1** Prima **SOUND MODE** ◀▶ para seleccionar um modo de som.



- Se o conteúdo reproduzido não for compatível com o modo de som, é seleccionado automaticamente o modo de som mais adequado ao conteúdo.
- Também pode seleccionar o modo sonoro premindo **SOUND MODE** na unidade principal.

## ■ Descrição dos tipos de modos de som

### Modo de som Dolby

Tipo de modo de som	Descrição
Dolby PLII	Este modo pode ser seleccionado quando é utilizado o descodificador Dolby PLII para reproduzir uma fonte de 2 canais num ambiente de som surround de 5.1 canais proporcionando uma sensação de som envolvente.
Dolby Digital	Este modo pode ser seleccionado quando reproduzir fontes gravadas em Dolby Digital.
Dolby TrueHD	Este modo pode ser seleccionado quando reproduzir fontes gravadas em Dolby TrueHD.
Dolby Digital Plus	Este modo pode ser seleccionado quando reproduzir fontes gravadas em Dolby Digital Plus.

### Modo de som DTS

Tipo de modo de som	Descrição
DTS Neo:6	Este modo pode ser seleccionado quando é utilizado um descodificador DTS NEO:6 para reproduzir uma fonte de 2 canais num ambiente de som surround de 5.1 canais.
DTS Surround	Este modo pode ser seleccionado quando reproduzir fontes gravadas em DTS.
DTS 96/24	Este modo pode ser seleccionado quando reproduzir fontes gravadas em DTS 96/24.
DTS-HD	Este modo pode ser seleccionado quando reproduzir fontes gravadas em DTS-HD.
DTS Express	Este modo pode ser seleccionado quando reproduzir fontes gravadas em DTS Express.

### Modo de som multi-canal PCM

Tipo de modo de som	Descrição
Multi Ch In	Este modo pode ser seleccionado quando reproduzir fontes PCM multi-canal.



**Modo de som original**

Tipo de modo de som	Descrição
Multi Ch Stereo	Este modo destina-se a desfrutar som estéreo em todas as colunas.
Virtual	Este modo permite-lhe desfrutar de um efeito surround envolvente utilizando apenas as colunas frontais (L/R) ou os auscultadores.

**Modo de som estéreo**

Tipo de modo de som	Descrição
Stereo	Este modo permite reproduzir áudio estéreo de 2 canais sem processamento adicional de som surround. <ul style="list-style-type: none"> <li>O som é emitido pelas colunas frontais esquerda e direita e pelo subwoofer, se este estiver ligado.</li> <li>Caso se verifique a entrada de sinais multi-canal, estes são misturados para áudio de 2 canais e reproduzidos, sem processamento adicional de som surround.</li> </ul>

**Modo de som directo**

Tipo de modo de som	Descrição
Direct	Este modo reproduz áudio conforme gravado na fonte.



## ■ Indicações no visor

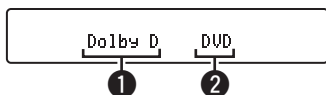

### ❶ Mostra um descodificador a ser utilizado.

- No caso do descodificador Dolby Digital, é apresentado "Dolby D".
- No caso do descodificador Dolby Digital Plus, "Dolby D+" é apresentado.

### ❷ Indica o nome da fonte de entrada que está a ser reproduzida.

# Função de controlo HDMI

Uma adição recente à norma HDMI é CEC (Consumer Electronics Control), que permite que os sinais de controlo de um dispositivo comuniquem com outro dispositivo através da ligação de cabo HDMI.

## Procedimento de instalação

### 1 Ative a função de controlo HDMI desta unidade.

Defina "HDMI Control" para "On". (🔗 p. 78)

### 2 Ligue a alimentação de todos os dispositivos ligados através de cabo HDMI.

### 3 Defina a função de controlo HDMI para todos os dispositivos ligados através de cabo HDMI.

- Consulte as instruções de funcionamento dos dispositivos ligados para verificar as definições.
- Se o cabo de qualquer um dos dispositivos for desligado da corrente, realize os passos 2 e 3.

### 4 Comute a entrada do televisor para a entrada HDMI ligada a esta unidade.

### 5 Comute a fonte de entrada desta unidade para verificar se o vídeo proveniente do leitor ligado através de HDMI é reproduzido corretamente.

### 6 Quando colocar a alimentação do televisor em espera, verifique se a alimentação desta unidade também fica em espera.

#### NOTA

- Algumas funções poderão não funcionar, consoante o televisor ou o leitor ligado. Consulte previamente o manual do proprietário de cada dispositivo para obter mais detalhes.



## Ajuste do volume de cada canal para corresponder à fonte de entrada (Ch Level Adjust)

O volume de cada canal pode ser mudado enquanto ouve música. Isto pode ser definido para cada uma das fontes de entrada.

### 1 Prima CH LEVEL.

É apresentado o ecrã “Ch Level Adjust”.

### 2 Utilize $\Delta \nabla$ para seleccionar o canal que deseja ajustar.

### 3 Utilize $\triangleleft \triangleright$ para ajustar o volume e, em seguida, prima ENTER.

**-12.0 dB – +12.0 dB** (Predefinição: 0,0 dB)

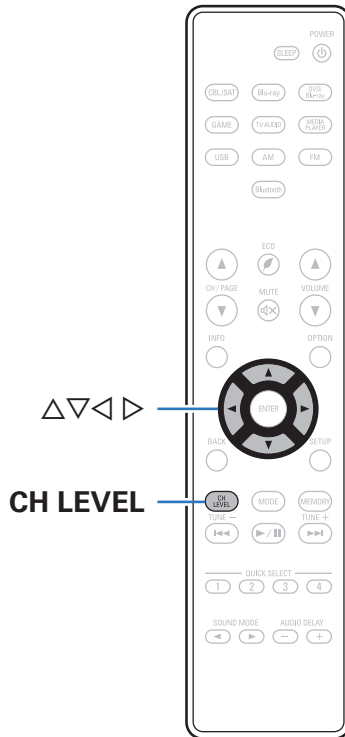

- Selecione “Reset” e prima ENTER se pretender repor os valores de ajuste dos diversos canais para “0.0 dB” (Predefinição).
- O volume dos auscultadores pode ser ajustado quando um auscultador está ligado.
- As definições de “Ch Level Adjust” são guardadas para cada fonte de entrada.
- Só é possível definir as colunas que transmitem o áudio. Além disso, este item não pode ser definido quando “HDMI Audio Out” está definido para “TV”.  
(ver p. 77)

## Função de temporizador Sleep

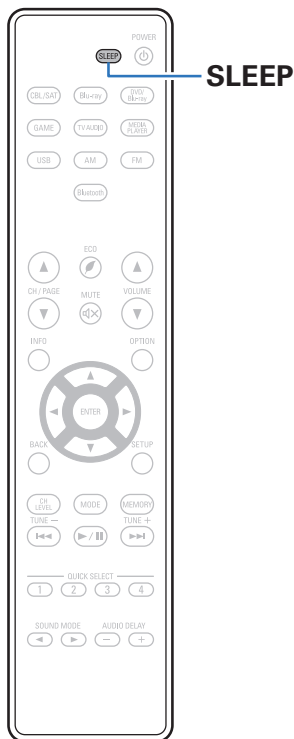

Pode configurar a unidade de modo a que a alimentação comute automaticamente para o modo de espera uma vez decorrido determinado período de tempo. Isto é cómodo para reproduzir fontes quando se vai deitar.

## Utilização do temporizador de inactivação

### 1 Prima SLEEP e apresente a hora que pretende definir.

- O indicador SLEEP no visor acende-se e liga-se o temporizador de inactivação.
- Pode configurar o temporizador de inactivação num intervalo de 10 a 120 minutos, em passos de 10 minutos.

### ■ Verificação do tempo restante

Prima SLEEP quando o temporizador de inactivação está em funcionamento. É apresentado no visor o tempo restante.

### ■ Para cancelar o temporizador Sleep

Prima SLEEP para seleccionar “Off”.  
O indicador SLEEP no visor apaga-se.



- Pode configurar o temporizador de inactivação premindo SLEEP na unidade principal.
- A definição do temporizador de inactivação é cancelada quando a unidade comuta para o modo de espera.

#### NOTA

- A função do temporizador de inactivação não permite desligar a alimentação de outros dispositivos ligados a esta unidade. Para desligar a alimentação desses dispositivos, configure os temporizadores de inactivação dos mesmos.





## Função de selecção rápida mais



**QUICK  
SELECT  
1 - 4**

Pode registar definições tais como a fonte da entrada, o nível do volume e o modo de som nos botões QUICK SELECT 1 – 4.

Pode simplesmente premir um dos botões QUICK SELECT registados em reproduções subsequentes, para comutar num lote para o grupo de definições memorizadas.

Ao guardar as definições frequentemente utilizadas nos botões QUICK SELECT 1 – 4, poderá sempre chamar facilmente o mesmo ambiente de reprodução.

## Chamar as definições

### 1 Prima QUICK SELECT.

São chamadas as definições Quick Select registadas atribuídas ao botão que premiu.

- Apresentam-se abaixo as definições predefinidas para cada botão Quick Select.

Botão	Fonte de entrada	Volume
QUICK SELECT 1	CBL/SAT	40
QUICK SELECT 2	DVD/Blu-ray	40
QUICK SELECT 3	Game	40
QUICK SELECT 4	Bluetooth	40

## Alterar as definições

### 1 Defina os itens indicados abaixo para as definições que pretende registar.

- ① Fonte de entrada (☞ p. 38)
- ② Volume (☞ p. 39)
- ③ Definições de Video Select (☞ p. 56)
- ④ Modo de som (☞ p. 57)

### 2 Prima e mantenha premido o botão QUICK SELECT pretendido até que “Quick\* Memory” apareça no visor.

Os valores actuais serão memorizados.



\* é indicado no visor o número do botão QUICK SELECT premido.





## Mapa do menu

Para controlar a partir do menu, ligue o televisor ao pré-amplificador e apresente o menu no ecrã do televisor.



Por predefinição, esta unidade tem definidas configurações recomendadas. Pode personalizar a unidade consoante o sistema de que dispõe e as suas preferências.

Opções a definir	Itens detalhados	Descrição	Página
 Audio	<b>Surr.Parameter</b>	Ajusta os parâmetros do som surround.	<u>71</u>
	<b>Restorer</b>	Expandir os componentes de baixa e alta frequência de conteúdos de áudio comprimidos, como ficheiros de MP3, permitindo uma reprodução áudio mais rica.	<u>74</u>
	<b>Audio Delay</b>	Compensa deficiências de sincronia entre vídeo e áudio.	<u>75</u>
	<b>Volume</b>	Executa definições do volume.	<u>75</u>
	<b>Room EQ</b>	Define se é adequado utilizar ou não o equalizador.	<u>76</u>
	 Video	<b>HDMI Audio Out</b>	Seleccionar o dispositivo de saída de áudio HDMI.
<b>HDMI PassThrough</b>		Selecciona como é que esta unidade passará sinais HDMI para a saída HDMI no modo de alimentação em espera.	<u>77</u>
<b>Pass Source</b>		Define o conector HDMI que transmite sinais HDMI quando está no modo de espera.	<u>78</u>
<b>HDMI Control</b>		Pode associar operações a dispositivos ligados a HDMI e compatíveis com HDMI Control.	<u>78</u>
<b>ARC</b>		No televisor ligado ao conector HDMI MONITOR, defina se pretende receber som do televisor através de HDMI.	<u>79</u>
<b>TV Audio Switching</b>		Define a comutação automática para a entrada "TV Audio" quando um televisor ligado através de HDMI envia um comando de controlo CEC para esta unidade.	<u>79</u>
<b>Pow.Off Control</b>		Associa o modo de espera da alimentação desta unidade a dispositivos externos.	<u>80</u>



Opções a definir	Itens detalhados	Descrição	Página
 <b>Inputs</b>	<b>Input Assign</b>	Altera a atribuição do conector de entrada.	<u>81</u>
	<b>Source Level</b>	Ajusta o nível de reprodução da entrada de áudio.	<u>81</u>
	<b>Input Select</b>	Define o modo de entrada de áudio e o modo de descodificação.	<u>82</u>
 <b>Speakers</b>	<b>Auto Setup</b>	São medidas as características acústicas das colunas ligadas e da divisão de audição e são executadas automaticamente as definições ideais.	<u>83</u>
	<b>Manual Setup</b>	Configura manualmente as colunas ou altera as definições de “Auto Setup”.	<u>88</u>



Opções a definir	Itens detalhados	Descrição	Página
 <b>General</b>	<b>Language</b>	Altera o idioma do visor no ecrã do televisor.	<u>92</u>
	<b>ECO</b>	Configura o Modo ECO e as funções de poupança energética Auto Standby.	<u>92</u>
	<b>Bluetooth</b>	Configura as definições Bluetooth.	<u>94</u>
	<b>Front Display</b>	Executa definições relacionadas com o visor nesta unidade.	<u>95</u>
	<b>Firmware</b>	Actualizar o firmware desta unidade.	<u>95</u>
	<b>Setup Lock</b>	Protege as definições de alterações inadvertidas.	<u>96</u>
 <b>Setup Assistant</b>	<b>Begin Setup...</b>	Realiza instalação básica/ligações/definições desde o início de acordo com a orientação indicada no ecrã do televisor.	Página 7 do manual separado "Guia de Arranque Rápido"



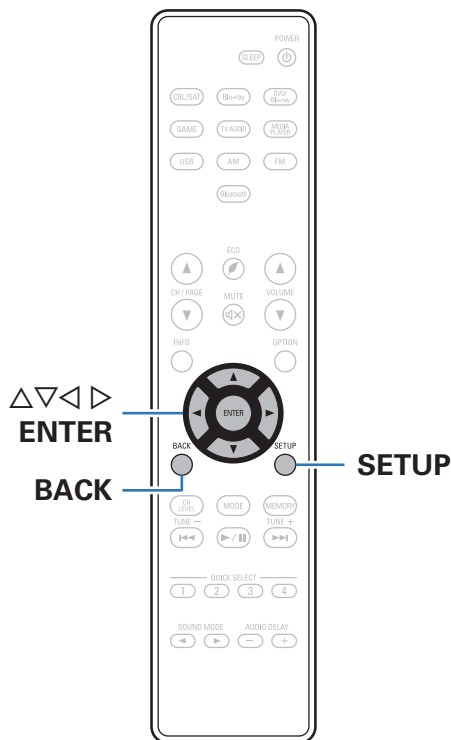

## Operações do menu

- 1** Prima **SETUP**.  
O menu é apresentado no ecrã do televisor.
- 2** Utilize  $\Delta \nabla$  para seleccionar o menu a ser definido ou utilizado e, em seguida, prima **ENTER**.
- 3** Utilize  $\triangleleft \triangleright$  para alterar para alterar a opção pretendida.
- 4** Prima **ENTER** para gravar a definição.
  - Para voltar à opção anterior, prima **BACK**.
  - Para sair do menu, prima **SETUP** enquanto o menu está em visualização. A visualização do menu desaparece.

# Audio

Execute as definições relacionadas com o áudio.

## Surr.Parameter

Pode ajustar os efeitos do campo sonoro de surround de acordo com as suas preferências.

As opções (parâmetros) que podem ser ajustadas dependem do sinal de entrada e do modo de som actualmente definido. Para mais detalhes sobre parâmetros ajustáveis, veja “Modos sonoros e parâmetros surround” (🔗 p. 120).



- Algumas opções não podem ser definidas enquanto a reprodução está parada. Estabeleça as definições durante a reprodução.
- Definições “Surr.Parameter” são armazenadas para cada modo de som.

## ■ Mode

Defina o modo de som de acordo com o sinal de entrada.

### ☐ Modo Dolby PLII

<b>Cinema:</b>	Comuta para o modo de som apropriado para filmes e programas de televisão.
<b>Music:</b>	Comuta para o modo de som apropriado para música.
<b>Game:</b>	Comuta para o modo de som apropriado para jogos.
<b>Pro Logic:</b>	Modo de reprodução Dolby Pro Logic.

### ☐ Modo DTS Neo: 6

<b>Cinema:</b>	Comuta para o modo de som apropriado para filmes e programas de televisão.
<b>Music:</b>	Comuta para o modo de som apropriado para música.



- O modo “Music” também é eficaz para fontes de vídeo que contêm muita música estereofónica.



## ■ Dynamic Comp.

Comprimir a gama dinâmica (diferença entre sons intensos e suaves).

<b>Auto:</b>	Controlo on/off da gama dinâmica automática de acordo com a fonte.
<b>Low / Medium / High:</b>	Opções que definem o nível (Baixo/ Médio/Alto) da compressão.
<b>Off:</b>	Compressão da gama dinâmica desligada em permanência.



- “Auto” pode ser definido apenas quando são introduzidos sinais Dolby TrueHD.

## ■ Low Frequency

Ajustar o nível dos efeitos das baixas frequências (LFE).

**-10 dB – 0 dB** (Predefinição: 0 dB)



- Para uma reprodução correcta, recomendamos que a definição seja feita de acordo com os valores indicados abaixo.
  - Fontes Dolby Digital : 0 dB
  - Fontes de filmes DTS : 0 dB
  - Fontes de música DTS: -10 dB

## ■ Center Image

Distribui a saída do diálogo a partir do canal central para os canais frontal esquerdo e frontal direito e alarga a imagem sonora na zona frontal.

**0.0 – 1.0** (Predefinição: 0,3)



- Pode definir este valor quando o modo de som é definido como DTS Neo:6 no modo “Music”.
- Quanto mais baixo for o valor, mais diálogo é concentrado no canal central. Quanto mais elevado for o valor, tanto mais diálogo é distribuído para os canais frontal esquerdo e frontal direito e mais a imagem sonora alarga na zona frontal.



## ■ Panorama

O campo de som frontal é adicionalmente expandido para trás para criar uma impressão sonora inclusive e sem falhas.

**On:** Utilizar “Panorama”.

**Off**  
(Predefinição): Não utilizar “Panorama”.



- Pode fazer isto quando o modo de som é Dolby PLII no modo “Music”.

## ■ Dimension

Desviar o centro da imagem sonora para a frente ou para trás para ajustar o equilíbrio de reprodução.

**0 – 6** (Predefinição : 3)



- Pode fazer isto quando o modo de som é Dolby PLII no modo “Music”.
- Ao definir um número baixo, o campo de som surround desloca-se para trás; ao definir um número mais elevado, o campo de som surround desloca-se para a frente.

## ■ Center Width

Distribui a saída do diálogo a partir do canal central para os canais frontal esquerdo e frontal direito e alarga a imagem sonora na zona frontal.

**0 – 7** (Predefinição : 3)



- Pode fazer isto quando o modo de som é Dolby PLII no modo “Music”.
- Quanto mais baixo for o valor, mais diálogo é concentrado no canal central. Quanto mais elevado for o valor, tanto mais diálogo é distribuído para os canais frontal esquerdo e frontal direito e mais a imagem sonora alarga na zona frontal.



## ■ Subwoofer

Ligar ou desligar a saída do subwoofer.

<b>On</b> (Predefinição):	O subwoofer é utilizado.
<b>Off:</b>	O subwoofer não é utilizado.



- Esta opção pode ser definida quando o modo surround é definido para "Direct" ou "Stereo".

## ■ Set Defaults

As definições de "Surr.Parameter" regressam aos valores da predefinição.

## Restorer

Os formatos de áudio comprimido tais como MP3, WMA (Windows Media Audio) e MPEG-4 AAC reduzem a quantidade de dados eliminando componentes do sinal que são difíceis ouvir para a audição humana. A função "Restorer" gera os sinais eliminados com a compressão, restaurando o som para condições próximas do som original antes da compressão. Repõe também as características dos graves originais para uma gama tonal rica e expandida.

<b>On:</b>	Utilizar "Restorer".
<b>Off</b> (Predefinição):	Não utilizar "Restorer".



- Esta opção pode ser definida com a entrada de sinais analógicos ou de sinal PCM (frequência de amostragem = 44,1/48 kHz).
- Esta opção não pode ser definida quando o modo de som é definido como "Direct".
- As definições de "Restorer" são guardadas para cada fonte de entrada.



## Audio Delay

Compensa deficiências de sincronia entre vídeo e áudio.

**0 ms – 200 ms** (Predefinição: 0 ms)



- As definições de "Audio Delay" são guardadas para cada fonte de entrada.
- As definições "Audio Delay" podem até ser definidas se premir AUDIO DELAY + ou AUDIO DELAY - na unidade de controlo remoto.

## Volume

Executa definições do volume.

### Scale

Defina o modo como o volume de som é apresentado.

**0 – 98**  
(Predefinição): Apresentação no intervalo 0 (Min) a 98.

**-79.5 dB – 18.0 dB:** Apresentação em ---dB (Min), no intervalo -79,5 dB a 18,0 dB.

### Limit

Definir um valor para o volume máximo.

**60 (-20 dB) / 70 (-10 dB) / 80 (0 dB)**

**Off**(Predefinição):



- O valor dB é apresentado quando a definição the "Scale" é " -79.5 dB – 18.0 dB". (👉 p. 75)

### Power On Level

Definir o nível de volume de som que fica activo quando a alimentação é ligada.

**Last**  
(Predefinição): Utilize a definição memorizada na última utilização.

**Mute:** Utilize sempre a condição de activação da redução do som quando a alimentação é ligada.

**1 – 98 (-79 dB – 18 dB) :** O volume é ajustado para o nível definido.



- O valor dB é apresentado quando a definição the "Scale" é " -79.5 dB – 18.0 dB". (👉 p. 75)



## ■ Mute Level

Defina o nível de atenuação quando a redução do som está ligada.

<b>Full</b> (Predefinição):	O som é suprimido totalmente.
<b>-40 dB :</b>	O nível de som é reduzido de 40 dB.
<b>-20 dB :</b>	O nível de som é reduzido de 20 dB.

## Room EQ

Define se é adequado utilizar ou não o equalizador.

<b>On:</b>	Utilizar "Room EQ".
<b>Off</b> (Predefinição):	Não utilizar "Room EQ".



- As colunas para as quais "Room EQ" pode ser definido diferem em função do modo de som.



## Video

Estabeleça definições para HDMI Audio Out, HDMI PassThrough e definições HDMI Control.

### NOTA

- Quando “HDMI PassThrough” e “HDMI Control” estão definidos para “On”, a unidade consome mais alimentação em espera. (“HDMI PassThrough” (🔧 p. 77), “HDMI Control” (🔧 p. 78)) Se não estiver a utilizar a unidade durante um período alargado de tempo, recomenda-se que desligue o cabo de alimentação da tomada eléctrica.

### HDMI Audio Out

Seleccionar o dispositivo de saída de áudio HDMI.

<b>AVR</b> (Predefinição):	Reproduza através de colunas ligadas à unidade.
<b>TV:</b>	Reproduza através do televisor ligado ao pré-amplificador.



- Quando a função de controlo HDMI é ativada, é dada prioridade à definição de áudio do televisor. (🔧 p. 61)
- Quando a alimentação desta unidade está ligada e “HDMI Audio Out” está definido para “TV”, o áudio é emitido como 2 canais a partir do conector HDMI OUT.

### HDMI PassThrough

Selecciona como é que esta unidade transmitirá sinais HDMI para a saída HDMI no modo de alimentação em espera.

<b>On</b> (Predefinição):	Transmite a entrada HDMI seleccionada através da saída HDMI desta unidade AV quando esta unidade está no modo de espera.
<b>Off:</b>	Não são transmitidos sinais HDMI através da saída HDMI desta unidade no modo de alimentação em espera.



## Pass Source

Define o conector HDMI que transmite sinais HDMI quando está no modo de espera.

**Last:** A fonte de entrada mais recentemente utilizada ficará no modo de espera.

**CBL/SAT / DVD/Blu-ray / Game / Media Player**  
(Predefinição: CBL/SAT): Passar através da fonte de entrada seleccionada.



- A definição "Pass Source" pode executada se "HDMI PassThrough" estiver definido "On" ou "HDMI Control" estiver definido para "On". ("HDMI PassThrough" (🔧 p. 77), "HDMI Control" (🔧 p. 78))

## HDMI Control

Pode associar operações a dispositivos ligados a HDMI e compatíveis com HDMI Control.

**On:** Utilize a função de controlo HDMI.

**Off**  
(Predefinição): Não utilize a função de controlo HDMI.



- Consulte as instruções de funcionamento de cada dispositivo ligado para verificar as definições.
- Consulte "Função de controlo HDMI" para obter mais informações sobre a função de controlo HDMI. (🔧 p. 61)

### NOTA

- Se as definições de "HDMI Control" tiverem sido alteradas, reinicie sempre a alimentação dos dispositivos ligados após a alteração.



## ARC

No televisor ligado ao conector HDMI MONITOR, defina se pretende receber som do televisor através de HDMI.

**On:** Utilize a função ARC.

**Off**  
(Predefinição): Não utilize a função ARC.



- É possível ajustar o volume desta unidade utilizando o controlo remoto do televisor.
- Se pretender utilizar esta função, utilize um televisor compatível com ARC (Audio Return Channel) e ative a função de controlo HDMI do televisor.
- Quando "HDMI Control" está definido para "On", as definições de "ARC" comutam automaticamente para "On". (☞ p. 78)

### NOTA

- Se as definições de "ARC" tiverem sido alteradas, reinicie sempre a alimentação dos dispositivos ligados após a alteração.

## TV Audio Switching

Define a comutação automática para a entrada "TV Audio" quando um televisor ligado através de HDMI envia um comando de controlo CEC para esta unidade.

**On**  
(Predefinição): Selezionare a entrada "TV Audio" automaticamente ao receber um comando do televisor.

**Off:** Não seleccione a entrada "TV Audio" automaticamente ao receber um comando do televisor.



- A definição "TV Audio Switching" pode executada se "HDMI Control" estiver definido para "On". (☞ p. 78)



## Pow.Off Control

Associa o modo de espera da alimentação desta unidade a dispositivos externos.

### All (Predefinição):

Se a alimentação de um televisor ligado for desligada independentemente da fonte de entrada, a alimentação desta unidade é colocada automaticamente em espera.

### Video:

Com a selecção de uma fonte de entrada equipada com "HDMI", ao desligar a alimentação do televisor, a alimentação desta unidade é colocada automaticamente em espera.

### Off:

Esta unidade não se liga à alimentação de um televisor.



- A definição "Pow.Off Control" pode executada se "HDMI Control" estiver definido para "On". (☞ p. 78)





# Inputs

Execute as definições relacionadas com a reprodução da fonte de entrada.

Não tem de modificar as definições para utilizar o pré-amplificador. Configure as definições quando necessário.

## Input Assign

Ao realizar ligações conforme indicado pelas fontes de entrada impressas nos conectores de entrada de áudio/vídeo desta unidade, pode simplesmente premir um dos botões de selecção de fonte de entrada para reproduzir facilmente áudio ou vídeo a partir de um dispositivo que está ligado.

Mude a atribuição do conector de entrada de áudio digital quando ligar uma fonte de entrada que seja diferente da impressa nos terminais de entrada de áudio/vídeo desta unidade.

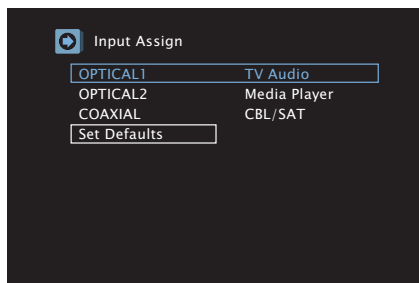

- Por predefinição, cada ponto é definido conforme indicado a seguir.

Fonte de entrada Conector de entrada	CBL/ SAT	DVD/ Blu- ray	Media Player	Blu- ray	Game	TV Audio
OPTICAL1						○
OPTICAL2			○			
COAXIAL	○					

## Set Defaults

As definições de “Input Assign” regressam aos valores da predefinição.

## Source Level

Esta função corrige o nível sonoro da reprodução da entrada de áudio da fonte de entrada seleccionada.

Proceda a esta definição se existirem diferenças nos níveis do volume de entrada entre as várias fontes.

**-12 dB – +12 dB** (Predefinição: 0 dB)



- As definições de “Source Level” são guardadas para cada fonte de entrada.



## Input Select

Defina o modo de entrada áudio e o modo de descodificação de cada fonte de entrada.

Os modos de entrada disponíveis para selecção podem variar consoante a fonte de entrada.



- As definições de "Input Select" são guardadas para cada fonte de entrada.



## Input Mode

Definir os modos de entrada de áudio para as várias fontes de entrada.

Normalmente recomenda-se que defina o modo de entrada de áudio como "Auto".

<b>Auto</b> (Predefinição):	Detecte automaticamente o sinal de entrada e execute a reprodução.
<b>HDMI:</b>	Reproduza apenas sinais da entrada HDMI.
<b>Digital:</b>	Reproduza apenas sinais da entrada de áudio digital.
<b>Analog:</b>	Reproduza apenas sinais da entrada analógica de áudio.



- Quando os sinais digitais são introduzidos correctamente, o indicador  acende no visor. Se o indicador  não acender, verifique "Input Assign" e as ligações. (☞ p. 81)
- Se "HDMI Control" estiver definido para "On" e um televisor compatível com ARC for ligado através dos conectores HDMI MONITOR, o modo de entrada cuja fonte de entrada é "TV Audio" é estabelecido como ARC.

## Decode Mode

Definir o modo de descodificação de áudio para a fonte de entrada. Normalmente recomenda-se que defina o modo de entrada de áudio como "Auto". Recomenda-se que seleccione "PCM" ou "DTS" quando não existe áudio no início ou se ocorrerem ruídos.

<b>Auto</b> (Predefinição):	Detecte o tipo de sinal de entrada de áudio digital, descodifique e reproduza automaticamente.
<b>PCM:</b>	Descodifique e apenas reproduza sinais de entrada PCM.
<b>DTS:</b>	Descodifique e apenas reproduza sinais de entrada DTS.



- Esta opção pode ser definida para fontes de entrada para as quais foi atribuído o terminal de entrada HDMI ou para as quais foram atribuídas as opções "COAXIAL", "OPTICAL1" ou "OPTICAL2" em "Input Assign" no menu. (☞ p. 81)



## Speakers

São medidas as características acústicas das colunas ligadas e da divisão de audição e são executadas automaticamente as definições ideais. Esta função é conhecida como “Auto Setup”.

Não tem de realizar o procedimento “Auto Setup” quando já realizou “Speaker Setup” no “Setup Assistant”.

Para configurar manualmente as colunas, utilize “Manual Setup” no menu. (🔧 p. 88)

## Auto Setup

Para realizar a medição, coloque o Microfone de calibração do som na posição de audição principal.

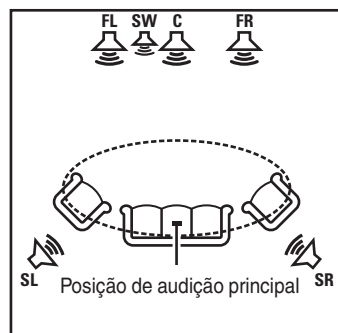

**FL** Coluna frontal (E)

**FR** Coluna frontal (D)

**C** Coluna central

**SW** Subwoofer

**SL** Coluna surround (E)

**SR** Coluna surround (D)

### ■ Acerca da posição de audição principal

A posição de audição principal é a posição na qual os ouvintes se sentariam habitualmente ou onde alguém habitualmente se sentaria sozinho dentro do ambiente de audição. Antes de iniciar o procedimento “Auto Setup”, coloque o Microfone de calibração do som na posição de audição principal.

**NOTA**

- Torne a divisão o mais silenciosa possível. O ruído de fundo pode perturbar as medições na divisão. Feche as janelas e desligue a alimentação dos dispositivos electrónicos (rádios, aparelhos de ar condicionado, luzes fluorescentes, etc.). As medições podem ser afectadas pelos sons emitidos por esses dispositivos.
- Durante o processo de medição, coloque os telemóveis fora da divisão de audição. Os sinais dos telemóveis podem perturbar as medições.
- Não se coloque entre as colunas e o Microfone de configuração e medição nem deixe obstáculos no caminho enquanto as medições estão a ser realizadas. Do mesmo modo, instale o microfone de configuração e medição a pelo menos 50 cm de distância da parede. A inobservância desta indicação resultará em leituras imprecisas.
- Durante o processo de medição, as colunas e subwoofer(s) emitirão toques de teste audíveis, mas isto faz parte do funcionamento normal. Se existir ruído de fundo na divisão, estes sinais de teste aumentarão de volume.
- A medição não pode ser realizada quando os auscultadores estão ligados. Desligue os auscultadores antes de realizar o procedimento "Auto Setup".



## Procedimento para estabelecer as definições das colunas (Auto Setup)

Preparação



Medição



Conclusão

### 1 Monte o Microfone de calibração do som num tripé e coloque-o na posição de audição principal.

Quando instalar o Microfone de calibração do som, aponte a ponta do microfone para o tecto e ajuste a altura para corresponder à altura dos ouvidos de um ouvinte numa posição sentada.

### 2 Se utilizar um subwoofer com capacidade para os seguintes ajustes, configure o subwoofer conforme mostrado abaixo.

#### Quando utilizar um subwoofer com um modo directo

Defina o modo directo para “On” e desactive o ajuste do volume e a definição de frequência de junção.

#### Quando utilizar um subwoofer sem um modo directo

Estabeleça as definições seguintes:

- Volume: posição das 12 horas
- Frequência de junção: Frequência Máxima/Mais Alta
- Filtro de passagem baixa: Off
- Modo de espera: Off



### 3 Ligue o Microfone de calibração do som à tomada SETUP MIC desta unidade.

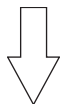
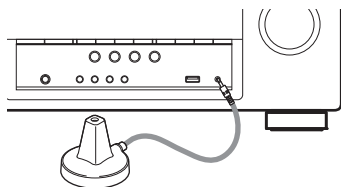

Quando o Microfone de calibração do som é ligado, é apresentado o seguinte ecrã.

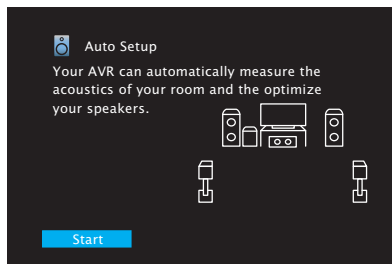

### 4 Seleccione “Start” e, em seguida, prima ENTER.

### 5 Seleccione “Next” e, em seguida, prima ENTER.

### 6 Seleccione “Begin Test” e, em seguida, prima ENTER.

- A medição requer vários minutos.

#### NOTA

- Se “Caution!” for apresentado no ecrã do televisor:
  - Veja “Mensagens de erro” (p. 87). Verifique todos os itens relacionados e realize os procedimentos necessários.

#### ❑ Quando a Auto Setup termina

- ① Prima BACK para visualizar o ecrã pop-up.
- ② Prima < para seleccionar “Yes”, em seguida, prima ENTER.

### 7 Desligue o Microfone de configuração e medição da tomada SETUP MIC da unidade.

Não altere a ligação da coluna nem o volume do subwoofer depois do procedimento “Auto Setup”. No caso de alteração, realize novamente o procedimento “Auto Setup” para obter o efeito de correcção mais ideal do equalizador.

## Mensagens de erro

É apresentada uma mensagem de erro caso não tenha sido possível concluir o procedimento “Auto Setup” devido à localização da coluna, ambiente de medição, etc. Se for apresentada uma mensagem de erro, tome as medidas necessárias. Certifique-se de que desliga a alimentação antes de verificar as ligações da coluna.

Exemplos	Detalhes do erro	Medidas
Front L: None	<ul style="list-style-type: none"><li>• Não foi possível detectar a coluna apresentada.</li></ul>	<ul style="list-style-type: none"><li>• Verifique as ligações da coluna apresentada.</li></ul>



## Manual Setup

Configura manualmente as colunas ou altera as definições de “Auto Setup”.

- “Manual Setup” pode ser utilizado sem alterar as definições. Por favor defina-as conforme necessário.

## Speaker Config.

Selecione se as colunas estão ou não presentes, a capacidade de reprodução para as frequências baixas e tamanho da coluna.

### ■ Front

Defina a dimensão das colunas frontais.

<b>Large:</b>	Utilize uma coluna de dimensão suficientemente grande que possa, de forma adequada, reproduzir frequências baixas.
<b>Small (Predefinição):</b>	Utilize uma coluna pequena que tenha uma capacidade de reprodução de frequências baixas inadequada.



- Quando o “Subwoofer” é definido como “No”, “Front” é definido automaticamente como “Large”.
- Quando “Front” é definido como “Small”, “Center” e “Surround” não podem ser definidos como “Large”.





## ■ Center

Defina a presença e dimensão da coluna central.

<b>Large:</b>	Utilize uma coluna de dimensão suficientemente grande que possa, de forma adequada, reproduzir frequências baixas.
<b>Small (Predefinição):</b>	Utilize uma coluna pequena que tenha uma capacidade de reprodução de frequências baixas inadequada.
<b>None:</b>	Selecione esta opção quando não está ligada a coluna central.

## ■ Subwoofer

Defina a inclusão de um subwoofer.

<b>Yes (Predefinição):</b>	Utilize um subwoofer.
<b>No:</b>	Selecione esta opção quando não está ligado um subwoofer.

## ■ Surround

Defina a presença e dimensão das colunas surround.

<b>Large:</b>	Utilize uma coluna de dimensão suficientemente grande que possa, de forma adequada, reproduzir frequências baixas.
<b>Small (Predefinição):</b>	Utilize uma coluna pequena que tenha uma capacidade de reprodução de frequências baixas inadequada.
<b>None:</b>	Selecione esta opção quando as colunas surround não estão ligadas.

## Distances

Definir a distância das colunas à posição de audição.

Meça antecipadamente a distância de cada coluna à posição de audição.

### ■ Step

Defina as unidades de medida de distância.

**1 ft / 0.1 ft** (Predefinição : 1 ft)

### ■ Set Defaults

As definições de “Distances” regressam aos valores da predefinição.

### ■ Defina a distância

**0.0 ft – 60.0 ft**



- As colunas que podem ser seleccionadas diferem em função das definições “Speaker Config.”. (ver p. 88)
- Predefinições:  
Front L / Front R / Center / Subwoofer: 12,0 ft  
Surround L / Surround R: 10,0 ft
- Defina o intervalo de distância entre colunas para menos de 20,0 ft.



## Levels

Definir o volume do som de ensaio para que seja idêntico na saída de cada coluna.

### ■ Test Tone Start

É emitido um toque de teste pela coluna seleccionada.

Enquanto ouve o toque de teste, ajuste a saída do volume a partir da coluna seleccionada.

**-12.0 dB – +12.0 dB** (Predefinição: 0,0 dB)



- O “Levels” definido reflecte-se em todos os modos sonoros.
- No caso de se ligarem auscultadores à tomada PHONES desta unidade, não é possível configurar a opção “Levels”.

### ■ Set Defaults

As definições de “Levels” regressam aos valores da predefinição.

## Crossovers

Defina de acordo com o limite inferior de frequência das frequências base que podem ser reproduzidas por cada coluna.

### ■ Defina a frequência de filtragem

**40 Hz / 60 Hz / 80 Hz / 90 Hz / 100 Hz / 110 Hz / 120 Hz / 150 Hz / 200 Hz / 250 Hz**(Predefinição: 80 Hz)



- “Crossovers” pode ser definido quando a definição “Subwoofer Mode” é “LFE +Main” ou quando dispõe de uma coluna definida como “Small”. (ver p. 91)
- A frequência de junção predefinida é “80 Hz”, que funcionará melhor com a mais ampla variedade de colunas. Recomenda-se que escolha uma frequência mais elevada que a frequência de junção quando utilizar colunas pequenas. Por exemplo, se a gama de frequências de resposta das colunas for de 250 Hz – 20 kHz, escolha “250 Hz”.
- Os sons abaixo da frequência de junção são cortados na saída a partir da coluna configurada em “Small”. As frequências baixas de corte são transmitidas pelo subwoofer ou coluna frontal.



## Bass

Definir a reprodução da gama dos sinais LFE e do subwoofer.

### ■ Subwoofer Mode

Selecione sinais com gamas de frequência baixas para serem reproduzidos pelo subwoofer.

<b>LFE:</b>	O sinal com gama de frequência baixa definido para dimensão de coluna "Small", é adicionado à saída do sinal LFE emitido pelo subwoofer.
<b>LFE+Main (Predefinição):</b>	O sinal com gama de frequência baixa de todos os canais, é adicionado à saída do sinal LFE emitido pelo subwoofer.



- "Subwoofer Mode" pode ser definido quando "Speaker Config." - "Subwoofer" está definido para uma definição diferente de "No". (🔧 p. 89)
- Reproduza um vídeo ou uma música e selecione o modo que proporciona o som grave mais forte.
- Se "Speaker Config." - "Front" e "Center" forem definidos para "Large" e "Subwoofer Mode" for definido para "LFE", poderá não ser emitido qualquer som pelos subwoofers, consoante o sinal de entrada ou o modo de som seleccionado. (🔧 p. 88)  
Selecione "LFE+Main" se pretende que os sinais graves sejam sempre produzidos pelo subwoofer.

### ■ LPF for LFE

Defina a gama de frequência de reprodução do sinal LFE. Defina isto quando pretender alterar a frequência de reprodução (ponto do filtro de passagem baixa) do subwoofer.

**80 Hz / 90 Hz / 100 Hz / 110 Hz / 120 Hz / 150 Hz / 200 Hz / 250 Hz** (Predefinição: 100 Hz)



## General

Estabeleça outras definições diversas.

### Language

Defina o idioma para visualizar o menu no ecrã do televisor.

**English / Français / Español** (Predefinição: English)



- “Language” também pode ser definido através da operação a seguir indicada. Contudo, o ecrã de menu não é apresentado. Veja o visor enquanto configura as definições.

1. Prima e mantenha premido TUNER PRESET CH +, TUNER PRESET CH - e TUNE - da unidade principal durante pelo menos 3 segundos.  
“V.Format:< NTSC>” aparece no visor.
2. Prima TUNE + da unidade principal.  
“Lang.:<ENGLISH >” aparece no visor.
3. Utilize TUNER PRESET CH + ou TUNE - da unidade principal e defina o idioma.
4. Prima TUNER PRESET CH - para gravar a definição.

### ECO

Configure as definições do ECO Mode e modo de espera automático.

#### ■ ECO Mode

Esta função consegue reduzir o consumo energético quando a alimentação da unidade está ligada.

<b>On:</b>	O consumo energético é sempre reduzido, independentemente do volume.
<b>Auto:</b>	O consumo energético é automaticamente reduzido para corresponder ao volume.
<b>Off</b> (Predefinição):	Não reduzir o consumo energético.



- Recomendamos que configure o “ECO Mode” para a definição “Off” na transmissão com volume alto.
- O Eco mode pode também ser ligado premindo ECO na unidade de controlo remoto.



## ■ Pow.On Default

Defina o modo para o ECO Mode quando a alimentação estiver ligada.

<b>Last</b> (Predefinição):	O modo ECO será definido para a definição anterior à alimentação ter sido desligada.
<b>On:</b>	Quando a alimentação é ligada, o modo será sempre comutado para o "ECO Mode" em "On".
<b>Auto:</b>	Quando a alimentação é ligada, o modo será sempre comutado para o "ECO Mode" em "Auto".
<b>Off:</b>	Quando a alimentação é ligada, o modo será sempre comutado para o "ECO Mode" em "Off".

## ■ Auto Standby

Defina de modo a que a alimentação da unidade comuta automaticamente para espera.

Define a hora de comutação para a espera automática quando não existe entrada de sinais de áudio ou vídeo para esta unidade.

Antes de entrar no modo de espera, "Auto Standby" é apresentado no visor desta unidade e no ecrã do menu.

<b>60 min:</b>	A unidade entra no modo de espera ao fim de 60 minutos.
<b>30 min:</b>	A unidade entra no modo de espera ao fim de 30 minutos.
<b>15 min:</b>	A unidade entra no modo de espera ao fim de 15 minutos.
<b>Off</b> (Predefinição):	A unidade não entra automaticamente no modo de espera.



## Bluetooth

Configura as definições Bluetooth.

### ■ BluetoothStandby

Define ligar ou não a alimentação da unidade quando é operado um dispositivo Bluetooth.

<b>On</b> (Predefinição):	Activa a função de espera Bluetooth.
<b>Off:</b>	Desactiva a função de espera Bluetooth.



- Quando a definição “BluetoothStandby” é “On” e a operação de ligação é realizada num dispositivo Bluetooth quando esta unidade se encontra no estado de espera, a alimentação desta unidade liga-se automaticamente. Para utilizar esta operação, o dispositivo tem de ser emparelhada de antemão com esta unidade.

#### NOTA

- Quando utilizar a aplicação “Denon 500 Series Remote”, use com a definição “BluetoothStandby” configurada para “On”.

### ■ Auto-Select

Defina se pretende comutar automaticamente a entrada da fonte para “Bluetooth” quando realizar a operação de ligação a partir de um dispositivo Bluetooth.

<b>On</b> (Predefinição):	Selecione a entrada da fonte “Bluetooth” automaticamente quando um dispositivo Bluetooth se ligar a esta unidade.
<b>Off:</b>	Não selecione a entrada da fonte “Bluetooth” quando um dispositivo Bluetooth se ligar a esta unidade.



- Defina “Auto-Select” para “Off” se não pretender que a entrada da fonte desta unidade comute automaticamente para “Bluetooth” ao ligar a aplicação “Denon 500 Series Remote” a esta unidade.
- Alguns dispositivos Bluetooth podem ligar-se automaticamente a esta unidade quando entram no intervalo de comunicação da mesma. Se tal acontecer, definir “Auto-Select” para “Off” irá impedir ações não intencionais, tais como ligar esta unidade ou comutar a entrada da fonte para “Bluetooth”.



## Front Display

Ajustar a luminosidade do visor do pré-amplificador.

### ■ Dimmer

<b>Bright</b> (Predefinição):	Luminosidade do visor normal.
<b>Dim:</b>	Luminosidade do visor reduzida.
<b>Dark:</b>	Luminosidade do visor muito baixa.
<b>Off:</b>	Desligue o visor.



- Quando a luminosidade do visor é definida como "Off", o visor desliga-se, como se estivesse no estado de espera.
- Pode também ajustar o visor premindo DIMMER na unidade principal.

## Firmware

Quando for fornecido novo firmware, actualize esta unidade utilizando a porta USB.

Utilize um dispositivo de memória USB para actualizar o firmware.

### ■ Update Start

Inicie a actualização do firmware.

Para actualizar o firmware, ligue o dispositivo USB de memória à porta USB nesta unidade.



## Setup Lock

Proteja as definições de alterações inadvertidas.

### ■ Lock

<b>On:</b>	Ligue a protecção.
<b>Off</b> (Predefinição):	Desligue a protecção.



- Realize as seguintes operações para definir "Lock" como "Off".
  1. Prima e mantenha premido SETUP durante mais de 3 segundos.  
"Setup Lock: ◀On▶" aparece no visor.
  2. Utilize < > para seleccionar "Off" e, em seguida, prima ENTER.

#### NOTA

- Quando "Lock" está definido como "On", não são apresentados itens de definições, exceto no caso de "Setup Lock".





# Verificação das informações

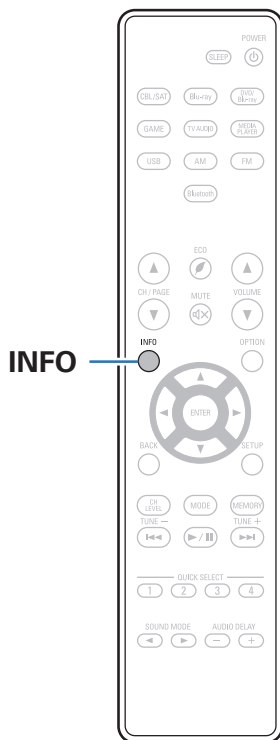

As informações sobre as diversas definições da unidade principal (Status) e sobre os sinais de entrada (Audio Input Signal) são mostradas no visor.

## 1 Prima INFO.

É apresentado o ecrã de informações:



- Prima INFO para visualizar o nome da fonte de entrada actual, o volume, o modo de som e outras informações na parte de baixo do ecrã.

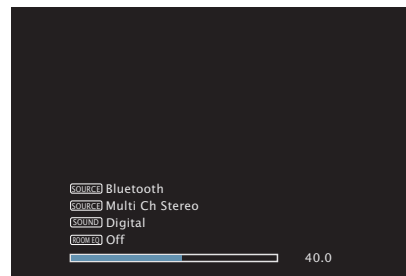

### NOTA

- Não é possível exibir o ecrã de visualização do estado quando reproduzir os seguintes sinais de vídeo.
  - Vídeo de resolução do computador
  - Vídeo com um formato diferente de 16:9 ou 4:3
  - Vídeo 4K



## ■ Índice

### Sugestões

Não quero que o volume fique muito alto por engano	99
Quero manter o volume no mesmo nível quando ligo a alimentação	99
Quero que o subwoofer tenha sempre saída de áudio	99
Quero definir o ambiente de audição otimizado depois de mudar a configuração/posição das colunas ou mudar uma coluna para uma nova	99
Quero combinar um determinado vídeo com a música que estou a ouvir	99

### Detecção e resolução de problemas

Alimentação não liga/Alimentação está desligada	101
Não é possível realizar operações através da unidade de controlo remoto	102
O visor da unidade não mostra nada	102
Não é emitido qualquer som	103
Não é emitido o som pretendido	104
O som é interrompido ou ocorrem ruídos	106
Não se vê qualquer imagem no televisor	107
O ecrã do menu não é apresentado no televisor	108
Os dispositivos USB de memória não são reproduzidos	109
Os nomes dos ficheiros no dispositivo USB de memória não são apresentados adequadamente	110
Bluetooth não é reproduzido	110
A função de controlo HDMI não trabalha	111



## Sugestões

### **Não quero que o volume fique muito alto por engano**

- No menu, defina antecipadamente o limite superior do volume para “Limit”. Isto impede que crianças ou outras pessoas possam aumentar demasiado o volume por engano. (🔍 p. 75)

### **Quero manter o volume no mesmo nível quando ligo a alimentação**

- Por predefinição, o volume escolhido antes da alimentação comutar para o modo de espera é aplicado na vez seguinte em que a alimentação é ligada. Para utilizar um nível de volume fixo, defina o volume aquando da ligação da alimentação para “Power On Level” no menu. (🔍 p. 75)

### **Quero que o subwoofer tenha sempre saída de áudio**

- Dependendo dos sinais de entrada e do modo surround, o subwoofer poderá não ter saída de áudio. Quando, no menu, “Subwoofer Mode” é definido para “LFE+Main”, poderá ter sempre saída de áudio no subwoofer. (🔍 p. 91)

### **Quero definir o ambiente de audição otimizado depois de mudar a configuração/posição das colunas ou mudar uma coluna para uma nova**

- Execute o procedimento “Auto Setup”. Este configura automaticamente as definições ideais da coluna para o novo ambiente de audição. (🔍 p. 83)

### **Quero combinar um determinado vídeo com a música que estou a ouvir**

- Defina “Video Select” no menu de opções para “On”. Pode combinar a música que está a ouvir com a fonte de vídeo pretendida de um conversor, DVD, etc., enquanto ouve música do sintonizador. (🔍 p. 56)



## Detecção e resolução de problemas

Caso surja algum problema, verifique primeiro o seguinte:

- 1. As ligações estão correctamente efectuadas?**
- 2. O conjunto está a ser utilizado como descrito no manual do proprietário?**
- 3. Os outros componentes estão a funcionar correctamente?**



- Se os passos 1 a 3 acima não tiverem efeito, reiniciar o dispositivo pode resolver o problema.  
Continue a premir o botão  $\Phi$  na unidade até “Restart” aparecer no visor ou desligue e volte a ligar o cabo de alimentação da unidade.

Se esta unidade não funcionar correctamente, verifique os sintomas correspondentes nesta secção.

Se os sintomas não corresponderem a qualquer um dos descritos aqui, consulte o seu revendedor dado que pode existir uma avaria nesta unidade. Neste caso, desligue de imediato a alimentação e contacte a loja onde adquiriu esta unidade.



## ■ Alimentação não liga/Alimentação está desligada

Sintoma	Causa / Solução	Página
A alimentação não liga.	<ul style="list-style-type: none"> <li>• Verifique se a ficha de alimentação está correctamente inserida numa tomada de corrente.</li> </ul>	<u>36</u>
A alimentação desliga-se automaticamente.	<ul style="list-style-type: none"> <li>• O temporizador de inactivação está activo. Ligue novamente a alimentação.</li> </ul>	<u>63</u>
	<ul style="list-style-type: none"> <li>• “Auto Standby” é definido. A função “Auto Standby” é despoletada quando não ocorre nenhuma operação durante determinado período de tempo. Para desactivar “Auto Standby”, defina “Auto Standby” no menu para “Off”.</li> </ul>	<u>93</u>
A alimentação desliga-se e o indicador luminoso de alimentação pisca de 2 em 2 segundos a vermelho.	<ul style="list-style-type: none"> <li>• O circuito de protecção foi activado devido a um aumento da temperatura no interior da unidade. Desligue a alimentação, aguarde cerca de uma hora até a unidade arrefecer o suficiente e, em seguida, ligue novamente a alimentação.</li> </ul>	<u>126</u>
	<ul style="list-style-type: none"> <li>• Por favor instale de novo o pré-amplificador em local com boa ventilação.</li> </ul>	—
A alimentação desliga-se e o indicador luminoso de alimentação pisca de 0,5 em 0,5 segundos a vermelho.	<ul style="list-style-type: none"> <li>• Verifique as ligações das colunas. O circuito de protecção pode ter sido activado devido a um curto-circuito entre condutores nos cabos das colunas ou porque um condutor se soltou do conector e entrou em contacto com o painel traseiro da unidade. Depois de desligar o cabo de alimentação, empreenda acções correctivas tais como voltar a torcer firmemente o condutor em causa ou reparando o conector e, em seguida, volte a ligar o condutor em causa.</li> </ul>	<u>22</u>
	<ul style="list-style-type: none"> <li>• Baixe o volume e ligue a alimentação novamente.</li> </ul>	<u>38</u>
	<ul style="list-style-type: none"> <li>• O circuito amplificador da unidade avariou. Desligue o cabo de alimentação e contacte o nosso centro de apoio ao cliente.</li> </ul>	—



## ■ Não é possível realizar operações através da unidade de controlo remoto

Sintoma	Causa / Solução	Página
Não é possível realizar operações através da unidade de controlo remoto.	• As pilhas estão gastas. Substitua-as por pilhas novas.	<u>6</u>
	• Comande com a unidade de controlo remoto a uma distância de cerca de 23 ft/7 m da unidade e com um ângulo inferior a 30° de ambos os lados relativamente ao sensor.	<u>6</u>
	• Retire qualquer obstáculo entre o pré-amplificador e a unidade de controlo remoto que obstrua a linha de mira.	—
	• Insira as pilhas no sentido correcto, verificando as marcações ⊕ e ⊖.	<u>6</u>
	• O sensor de controlo remoto do equipamento está exposto a luz forte (luz solar directa, luz fluorescente com inversor, etc.). Desloque o equipamento para um local em que o sensor de controlo remoto não esteja exposta a luz intensa.	—
	• Se utilizar um dispositivo de vídeo 3D, a unidade de controlo remoto desta unidade poderá não funcionar devido aos efeitos das comunicações por infravermelhos entre unidades (tais como televisor e óculos para visualização em 3D). Neste caso, ajuste a direcção das unidades com funções de comunicação em 3D e as respectivas distâncias de modo a garantir que não afectam a utilização da unidade de controlo remoto desta unidade.	—

## ■ O visor da unidade não mostra nada

Sintoma	Causa / Solução	Página
O visor está desligado.	• Prima o botão DIMMER na unidade ou na unidade de controlo remoto para definir o brilho do visor para um valor diferente de "Off".	<u>95</u>

## ■ Não é emitido qualquer som

Sintoma	Causa / Solução	Página
As colunas não emitem nenhum som.	• Verifique as ligações de todos os dispositivos.	<u>22</u>
	• Insira totalmente os cabos de ligação.	—
	• Verifique se os conectores de entrada e saída não estão trocados.	—
	• Verifique se os cabos apresentam danos.	—
	• Verifique se os cabos das colunas estão devidamente ligados. Verifique se os condutores dos cabos entram em contacto com a parte metálica dos terminais das colunas.	<u>22</u>
	• De igual forma, aperte firmemente os terminais das colunas. Verifique se os terminais das colunas estão mal apertados.	<u>22</u>
	• Verifique se está seleccionada a fonte de entrada correcta.	<u>38</u>
	• Ajuste do volume.	<u>39</u>
	• Cancele o modo de redução de som.	<u>39</u>
	• Verifique a configuração do conector de entrada de áudio digital.	<u>81</u>
	• Verifique a configuração de saída de áudio digital no dispositivo ligado. Em alguns dispositivos, a saída de áudio digital está predefinida para “Off”.	—
• Os conectores das colunas e o conector do subwoofer não emitem qualquer som quando os auscultadores estão ligados à tomada SUBWOOFER na unidade principal.	<u>12</u>	
Não é emitido qualquer som quando se utiliza a ligação DVI-D.	• Quando esta unidade é ligada a um dispositivo equipado com um conector DVI-D, não é emitido som. Estabeleça uma ligação de áudio separada.	—



## ■ Não é emitido o som pretendido

Sintoma	Causa / Solução	Página
O volume não aumenta.	• O volume máximo está definido para um valor demasiado baixo. Defina o volume máximo utilizando "Limit" no menu.	<u>75</u>
	• O processamento de correcção adequado do volume é executado em função do formato áudio de entrada e das definições, pelo que o volume poderá não atingir o limite superior.	—
Não é emitido qualquer som quando se utiliza a ligação HDMI.	• Verifique o estado da ligação dos conectores HDMI.	<u>26</u>
	• Durante a emissão de áudio HDMI nas colunas, defina "HDMI Audio Out" no menu para "AVR". Para que o áudio seja emitido pelo televisor, defina a opção para "TV".	<u>77</u>
Uma determinada coluna não emite nenhum som.	• Verifique se os cabos das colunas estão devidamente ligados.	<u>22</u>
	• Verifique se está seleccionada uma opção diferente de "None" para "Speaker Config." no menu.	<u>88</u>
	• Quando o modo de som é "Stereo" e "Virtual", o áudio apenas é emitido pelas colunas frontais e pelo subwoofer.	—
Nenhum som é emitido do subwoofer.	• Verifique as ligações do subwoofer.	<u>23</u>
	• Ligue a alimentação do subwoofer.	—
	• Defina "Speaker Config." - "Subwoofer" no menu para "Yes".	<u>88</u>
	• Quando "Speaker Config." - "Front" no menu é definido para "Large", e consoante o sinal de entrada e o modo de som, poderá não ser emitido qualquer som pelo subwoofer.	<u>88</u>
	• Quando não está incluído nenhum sinal de áudio de subwoofer (LFE) nos sinais de entrada, poderá não ser emitido qualquer som pelo subwoofer.	<u>91</u>
	• Pode fazer com que o subwoofer emita sempre som definindo o "Subwoofer Mode" para "LFE+Main".	<u>91</u>
Não é emitido som DTS.	• Verifique se a saída de áudio digital no dispositivo ligado está definida para "DTS".	—
	• No menu, defina "Decode Mode" como "Auto" ou "DTS".	<u>82</u>
Não é emitido som Dolby TrueHD, DTS-HD, Dolby Digital Plus.	• Estabeleça as ligações HDMI.	<u>30</u>
	• Verifique a configuração de saída de áudio digital no dispositivo ligado. Em alguns dispositivos, a opção "PCM" é a predefinida.	—





Sintoma	Causa / Solução	Página
Não é possível seleccionar o modo Dolby PLII ou o modo DTS Neo:6.	• Não pode ser seleccionado quando "None" está definido para "Speaker Config." - "Center" e "Surround".	<u>89</u>
	• Dolby PLII ou DTS Neo:6 não podem ser seleccionados quando se utilizam auscultadores.	—
A função "Restorer" não pode ser seleccionada.	• Verifique se a entrada é um sinal analógico ou um sinal PCM (frequência de amostragem = 44,1/48 kHz). Para reprodução de sinais multi-canal tais como Dolby Digital ou surround DTS, a função "Restore" não pode ser utilizada.	<u>74</u>
	• Mude o modo de som para um modo diferente de "Direct".	<u>57</u>



## ■ O som é interrompido ou ocorrem ruídos

Sintoma	Causa / Solução	Página
Durante a reprodução a partir do dispositivo USB de memória, o som é ocasionalmente interrompido.	<ul style="list-style-type: none"> <li>Quando a velocidade de transferência do dispositivo USB de memória é lenta, o som pode ser ocasionalmente interrompido.</li> </ul>	—
É frequente ocorrerem ruídos nas emissões de FM/AM.	<ul style="list-style-type: none"> <li>Altere a orientação ou a posição da antena.</li> </ul>	<u>34</u>
	<ul style="list-style-type: none"> <li>Desligue a antena de quadro de AM da unidade.</li> </ul>	—
	<ul style="list-style-type: none"> <li>Utilize uma antena exterior.</li> </ul>	<u>34</u>
	<ul style="list-style-type: none"> <li>Separe a antena de outros cabos de ligação.</li> </ul>	<u>34</u>
O som parece estar distorcido.	<ul style="list-style-type: none"> <li>Baixe o volume.</li> </ul>	<u>39</u>
	<ul style="list-style-type: none"> <li>Defina “Off” para o ECO Mode. Quando “On” ou “Auto” está no ECO Mode, o áudio pode ficar distorcido quando o volume de reprodução é alto.</li> </ul>	<u>92</u>



## ■ Não se vê qualquer imagem no televisor

Sintoma	Causa / Solução	Página
Não visualiza imagem.	• Verifique as ligações de todos os dispositivos.	<u>26</u>
	• Insira totalmente os cabos de ligação.	—
	• Verifique se os conectores de entrada e saída não estão trocados.	—
	• Verifique se os cabos apresentam danos.	—
	• Faça corresponder as definições de entrada com o conector de entrada do televisor ligado à unidade.	<u>81</u>
	• Verifique se está seleccionada a fonte de entrada correcta.	<u>38</u>
	• Verifique a configuração do conector de entrada de vídeo.	<u>81</u>
	• Verifique se a resolução do leitor corresponde à do televisor.	—
	• Verifique se o televisor é compatível com a protecção de direitos de autor (HDCP). Se estiver ligado a um dispositivo não compatível com HDCP, o vídeo não será correctamente reproduzido.	<u>115</u>
	• Para desfrutar de conteúdo protegido por direitos de autor por HDCP 2.2, utilize apenas um dispositivo de reprodução e televisor compatível com HDCP 2.2.	—
	• Para desfrutar de conteúdo 4K ou conteúdo protegido por direitos de autor por HDCP 2.2, ligue o dispositivo ao terminal de entrada HDMI 3, HDMI 4 ou HDMI 5.	—
Não é mostrado vídeo no televisor com a ligação DVI-D.	• Com a ligação DVI-D, em algumas combinações de dispositivos, os dispositivos poderão não funcionar adequadamente devido à protecção copyright de salvaguarda de cópias (HDCP).	<u>115</u>
Enquanto o menu é apresentado, não é mostrado qualquer vídeo no televisor.	• O vídeo a ser reproduzido não aparecerá como pano-de-fundo do menu quando o menu é operado durante a reprodução dos seguintes sinais de vídeo. - Determinadas imagens de conteúdos de vídeo 3D - Vídeo 4K - Imagens com resolução de computador (exemplo: VGA) - Vídeo com um formato diferente de 16:9 ou 4:3	—



## ■ O ecrã do menu não é apresentado no televisor

Sintoma	Causa / Solução	Página
O ecrã do menu ou o ecrã de informações de estado não são apresentados no televisor.	<ul style="list-style-type: none"> <li>O ecrã do menu só é apresentado se a unidade estiver ligada ao televisor através de um cabo HDMI. Se a unidade estiver ligada ao televisor através de um conector de saída de vídeo diferente, proceda às operações observando o visor da unidade.</li> </ul>	—
	<ul style="list-style-type: none"> <li>As informações de estado não aparecerão no televisor quando os seguintes canais de vídeo estiverem a ser reproduzidos.               <ul style="list-style-type: none"> <li>- Determinados conteúdos de vídeo 3D</li> <li>- Imagens com resolução de computador (exemplo: VGA)</li> <li>- Vídeo com um formato diferente de 16:9 ou 4:3</li> <li>- Vídeo 4K</li> </ul> </li> </ul>	<u>97</u>
	<ul style="list-style-type: none"> <li>Quando um vídeo 2D é convertido em vídeo 3D, o ecrã do menu ou o ecrã de informações de estado não são exibidos correctamente.</li> </ul>	—



## ■ Os dispositivos USB de memória não são reproduzidos

Sintoma	Causa / Solução	Página
"No connection" é exibido.	• Esta unidade não reconhece o dispositivo USB de memória. Desligue e ligue novamente o dispositivo USB de memória.	<u>33</u>
	• São suportados dispositivos USB de memória compatíveis com a classe de armazenamento em massa.	—
	• Esta unidade não suporta uma ligação através de um hub USB. Ligue o dispositivo USB de memória à Porta USB.	—
	• O dispositivo USB de memória tem de ser formatado para FAT16 ou FAT32.	—
	• Não existe a garantia de que todos os dispositivos USB de memória funcionem. Alguns dispositivos USB de memória não são reconhecidos. Quando utilizar um tipo de disco rígido portátil compatível com a ligação USB que necessita de alimentação de um transformador de CA, utilize o transformador de CA fornecido com a unidade.	—
Os ficheiros no dispositivo USB de memória não são apresentados.	• Os ficheiros de um tipo não suportado por esta unidade não são apresentados.	<u>40</u>
	• Esta unidade tem capacidade para visualizar ficheiros dentro de um máximo de 16 camadas de pasta e até 999 ficheiros (pastas). Modifique a estrutura da pasta do dispositivo USB de memória.	—
	• Quando existem múltiplas partições no dispositivo USB de memória, só são apresentados ficheiros na primeira partição.	—
Os dispositivos iOS e Android não são suportados.	• A porta USB desta unidade não suporta reprodução a partir de dispositivos iOS e Android.	—
Ficheiros existentes num dispositivo USB de memória não são reproduzidos.	• Os ficheiros são criados num formato que não é suportado por esta unidade. Verifique os formatos suportados por esta unidade.	<u>116</u>
	• Está a tentar reproduzir um ficheiro que está protegido por direitos de autor. Os ficheiros que são protegidos por direitos de autor não podem ser reproduzidos no pré-amplificador.	—
	• Esta unidade não reproduz o ficheiro descomprimido ou de baixa compressão FLAC 96 kHz/24 bit. Verifique os formatos suportados por esta unidade.	—



## ■ Os nomes dos ficheiros no dispositivo USB de memória não são apresentados adequadamente

Sintoma	Causa / Solução	Página
Os nomes dos ficheiros não são visualizados de forma correcta (“...”, etc.).	<ul style="list-style-type: none"> <li>Foram utilizados caracteres que não podem ser visualizados. Nesta unidade, os caracteres que não podem ser visualizados são substituídos por um “.” (ponto final).</li> </ul>	—

## ■ Bluetooth não é reproduzido

Sintoma	Causa / Solução	Página
Os dispositivos Bluetooth não podem ser ligados a esta unidade.	<ul style="list-style-type: none"> <li>A função Bluetooth no dispositivo Bluetooth não foi activada. Consulte o Manual do Proprietário do dispositivo Bluetooth para activar a função Bluetooth.</li> </ul>	—
	<ul style="list-style-type: none"> <li>Aproxime o dispositivo Bluetooth desta unidade.</li> </ul>	—
	<ul style="list-style-type: none"> <li>O dispositivo Bluetooth não pode ser ligado a esta unidade se não for compatível com o perfil A2DP.</li> </ul>	—
	<ul style="list-style-type: none"> <li>Desligue e ligue novamente a alimentação do dispositivo Bluetooth e, em seguida, tente de novo.</li> </ul>	—
O som é cortado.	<ul style="list-style-type: none"> <li>Aproxime o dispositivo Bluetooth desta unidade.</li> </ul>	—
	<ul style="list-style-type: none"> <li>Remova obstruções entre o dispositivo Bluetooth e esta unidade.</li> </ul>	—
	<ul style="list-style-type: none"> <li>Para impedir interferências electromagnéticas, afaste esta unidade de fornos microondas, dispositivos de rede local (LAN) sem fios e outros dispositivos Bluetooth.</li> </ul>	—
	<ul style="list-style-type: none"> <li>Ligue novamente o dispositivo Bluetooth.</li> </ul>	—



## ■ A função de controlo HDMI não trabalha

Sintoma	Causa / Solução	Página
A função de controlo HDMI não trabalha.	• Verifique se “HDMI Control” no menu é definido para “On”.	<a href="#">78</a>
	• Não é possível utilizar dispositivos que não sejam compatíveis com a função de controlo HDMI. Além disso, consoante o dispositivo ligado ou as definições, a função de controlo HDMI poderá não trabalhar. Neste caso, utilize o dispositivo externo directamente.	<a href="#">61</a>
	• Verifique se a função de controlo HDMI está activada em todos os dispositivos ligados a esta unidade.	<a href="#">61</a>
	• Ao efectuar alterações relacionadas com a ligação, tais como a ligação de um dispositivo HDMI adicional, as definições da operação de associação poderão ser inicializadas. Desligue esta unidade e os dispositivos ligados através de HDMI e ligue-os novamente.	<a href="#">61</a>



## Reposição das definições de fábrica

Execute este procedimento se o visor estiver a funcionar anormalmente ou não se conseguir executar qualquer operação. Diversas definições são repostas para os valores predefinidos de fábrica. Execute novamente as definições.

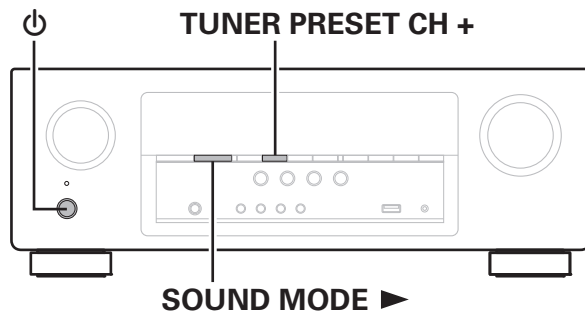

- 1** Desligue a alimentação utilizando ⏻.
- 2** Prima ⏻ enquanto prime simultaneamente SOUND MODE ► e TUNER PRESET CH +.
- 3** Solte os dois botões quando o visor começa a piscar em intervalos de cerca de 1 segundo.



## Acerca de HDMI

HDMI é a abreviatura de High-Definition Multimedia Interface, que é uma interface digital AV que pode ser ligada a um televisor ou amplificador.

Com a ligação HDMI é possível sinais de vídeo de alta definição e formatos de áudio de elevada qualidade adoptados por leitores de discos Blu-ray (Dolby Digital Plus, Dolby TrueHD, DTS-HD, DTS-HD Master Audio), o que não é possível com a transmissão de vídeo analógico.

Além disso, na ligação HDMI, os sinais de áudio e de vídeo podem ser transmitidos através de um único cabo HDMI, ao passo que as ligações convencionais requerem a utilização de cabos de áudio e de vídeo separados para ligação entre dispositivos. Isto permite-lhe simplificar a configuração da cablagem, que tende a ser um pouco complexa num sistema de cinema em casa.

Esta unidade suporta as seguintes funções HDMI.

- **Deep Color**

Uma tecnologia de imagem suportada por HDMI. Ao contrário do RGB ou YCbCr, que utiliza 8 bits (256 tonalidades) por cor, pode utilizar 10 bits (1024 tonalidades), 12 bits (4096 tonalidades) ou 16 bits (65536 tonalidades) para produzir cores em definição mais elevada.

Ambos os dispositivos ligados por HDMI têm de suportar Deep Color.

- **x.v.Color**

Esta função permite aos televisores HD apresentarem cores de forma mais exacta. Permite a visualização de cores naturais e vivas.

“x.v.Color” é uma marca comercial da Sony Corporation.

- **3D**

O pré-amplificador suporta a entrada e saída de sinais de vídeo 3D (3 dimensões ou tridimensional) na ligação HDMI. Para reproduzir vídeo 3D, precisa de um televisor e de um leitor que disponibilizem suporte para função 3D de HDMI e um par de óculos 3D.

- **4K**

Esta unidade suporta entrada e saída de sinais de vídeo 4K (3840 x 2160 pixels) de HDMI.

- **Content Type**

Executa automaticamente as definições adequadas para o tipo de saída de vídeo (informações de conteúdo).

- **Adobe RGB color, Adobe YCC601 color**

O espaço de cor definido pela Adobe Systems Inc. Dado tratar-se de um espaço de cor mais amplo do que o RGB, pode produzir cores mais vivas e imagens naturais.

- **sYCC601 color**

Cada um destes espaços de cor define uma paleta de cores disponíveis que é mais ampla do que o modelo de cor tradicional do RGB.

- **HDMI Pass Through**

Mesmo quando a alimentação da unidade está em modo de espera, os sinais de entrada do conector de entrada HDMI passam para um televisor ou outro dispositivo que esteja ligado ao conector de saída HDMI.



**• HDMI Control**

Se ligar a unidade e um televisor ou um leitor compatível com a função de controlo HDMI através de um cabo HDMI e, em seguida, activar a definição da função de controlo HDMI em cada dispositivo, os dispositivos poderão controlar-se mutuamente.

**• Associação de desactivação da alimentação**

A desactivação da alimentação desta unidade pode associar-se ao passo de desactivação da alimentação do televisor.

**• Comutação do destino de saída de áudio**

A partir do televisor, é possível optar por comutar a saída de áudio a partir do televisor ou do amplificador AV.

**• Ajuste do volume**

É possível ajustar o volume desta unidade na operação de ajuste do volume do televisor.

**• Comutação da fonte de entrada**

É possível comutar as fontes de entrada desta unidade através da associação à comutação de entrada do televisor.

Ao reproduzir o leitor, a fonte de entrada desta unidade comuta para a fonte correspondente a esse leitor.

**• ARC (Audio Return Channel)**

Esta função transmite sinais de áudio do televisor para esta unidade através do cabo HDMI e reproduz o áudio da TV nesta unidade com base na função de controlo HDMI.

Se um televisor sem a função ARC for ligado através de uma ligação HDMI, os sinais de vídeo do dispositivo de reprodução são transmitidos ao televisor, mas esta unidade não consegue reproduzir o áudio a partir do televisor. Se quiser desfrutar de áudio surround num programa de televisão, é necessária uma ligação com um cabo de áudio em separado.

Em contraste, se um televisor com a função ARC for ligado através de uma ligação HDMI, não é necessária qualquer ligação com cabo de áudio. A entrada dos sinais de áudio do televisor nesta unidade pode ser efectuada através do cabo HDMI entre a unidade o televisor. Esta função permite-lhe desfrutar de reprodução surround dos conteúdos do televisor nesta unidade.



## ■ Formatos de áudio suportados

PCM linear 2 canais	2 canais, 32 kHz – 192 kHz, 16/20/24 bits
PCM linear multi-canal	7.1 canais, 32 kHz – 192 kHz, 16/20/24 bits
Bitstream	Dolby Digital / DTS / Dolby TrueHD / Dolby Digital Plus / DTS-HD Master Audio / DTS-HD High Resolution Audio / DTS Express

## ■ Sinais de vídeo suportados

- 480i
- 576i
- 720p 60/50 Hz
- 1080p 60/50/24 Hz
- 480p
- 576p
- 1080i 60/50 Hz
- 4K 60/50/30/25/24 Hz

### Sistema de protecção de direitos de autor

De modo a reproduzir vídeo e áudio digitais tal como BD-Vídeo ou DVD-Vídeo através da ligação HDMI, tanto esta unidade como o televisor ou o leitor têm de suportar o sistema de protecção de direitos de autor conhecido como HDCP (High-bandwidth Digital Content Protection System). HDCP é uma tecnologia de protecção de direitos de autor composta por encriptação de dados e autenticação dos dispositivos AV ligados. Esta unidade suporta HDCP.

- Se for ligado um dispositivo que não suporte HDCP, tanto vídeo como áudio não são correctamente emitidos. Leia o manual do proprietário do seu televisor ou leitor para obter mais informações.



- Ao ligar esta unidade a um dispositivo compatível com as funções Deep Color, 4K e ARC, utilize um "High Speed HDMI cable with Ethernet" que é fornecido com o logótipo HDMI.



## Reproduzir um dispositivo USB de memória

- Esta unidade é compatível com a norma MP3 ID3-Tag (Ver. 2).
- Esta unidade pode mostrar as imagens das capas dos álbuns incorporadas utilizando MP3 ID3-Tag Ver. 2.3 ou 2.4.
- O pré-amplificador é compatível com META tags da norma WMA.
- Se o tamanho da imagem (pixels) da capa de um álbum exceder 500 × 500 (WMA/MP3) ou 349 × 349 (MPEG-4 AAC), é possível que a música não possa ser reproduzida adequadamente.

### ■ Formatos compatíveis

	Frequência de amostragem	Canal	Débito binário	Extensão
WMA	32/44, 1/48 kHz	2 canais	48 – 192 kbps	.wma
MP3	32/44, 1/48 kHz	2 canais	32 – 320 kbps	.mp3
WAV	32/44, 1/48 kHz	2 canais	–	.wav
MPEG-4 AAC *	32/44, 1/48 kHz	2 canais	48 – 320 kbps	.aac/.m4a
FLAC	32/44, 1/48/88, 2/96 kHz	2 canais	–	.flac

\* Apenas ficheiros que não são protegidos por direitos de autor podem ser reproduzidos no pré-amplificador.

Os conteúdos transferidos de websites comerciais na Internet são protegidos por direitos de autor. Além disso, os ficheiros codificados no formato WMA quando ripados de um CD, etc. através de um computador podem ser protegidos por direitos de autor consoante as definições existentes no computador.



## ■ Número máximo de ficheiros e pastas passíveis de reprodução

Os limites quanto ao número de pastas e ficheiros que podem ser apresentados por esta unidade são os seguintes.

Item	Suporte de dados	Dispositivo USB de memória
Capacidade da memória		FAT16: 2 GB, FAT32: 2 TB
Número de níveis de directório de pasta *1		16 níveis
Número de pastas		99
Número de ficheiros*2		999

\*1 O número limitado inclui a pasta de raiz.

\*2 O número permissível de ficheiros pode diferir de acordo com a capacidade do dispositivo USB de memória e o tamanho do ficheiro.

## Reproduzir um dispositivo Bluetooth

Esta unidade suporta o seguinte perfil Bluetooth.

- A2DP (Advanced Audio Distribution Profile): Quando é ligado um dispositivo Bluetooth que suporta esta norma, os dados de som monofónico e estéreo podem ser transmitidos com uma elevada qualidade.
- AVRCP (Audio/Video Remote Control Profile): Quando é ligado um dispositivo Bluetooth que suporta esta norma, o dispositivo Bluetooth pode ser operado a partir desta unidade.

## ■ Acerca das Comunicações Bluetooth

As ondas de rádio transmitidas a partir desta unidade pode interferir com o funcionamento de dispositivos médicos. Certifique-se de que desliga a alimentação desta unidade e dispositivo Bluetooth nos seguintes locais, dado que a interferência de ondas de rádio pode provocar avarias.

- Hospitais, comboios, aviões, quiosques de gasolina e locais onde são gerados gases inflamáveis
- Na proximidade de portas automáticas e alarmes de incêndio

## Função especial de memória pessoal

---

As definições utilizadas pela última vez (modo de entrada, modo de saída HDMI, modo de som, controlo do tom, nível do canal, Restorer e atraso de áudio, etc.) são guardadas para cada fonte de entrada.



- As definições “Surr.Parameter” e “Tone” são armazenadas para cada modo de som.

## Memória da última função

---

Esta função guarda as opções definidas antes de entrar no modo de espera.



## Modos sonoros e saída de canal

- Indica os canais de saída de áudio ou parâmetros surround que podem ser definidos.
- ⊙ Indica os canais de saída de áudio. Os canais de saída dependem das definições de “Speaker Config.”. (🔧 p. 88)

Modo de som	Saída de canal			
	Frontal D/E	Centro	Surround D/E	Subwoofer
Direct (2 canais)	○			⊙*
Direct (Multi-canal)	○	⊙	⊙	⊙
Stereo	○			⊙
Multi Ch In	○	⊙	⊙	⊙
Dolby Pro Logic II	○	⊙	⊙	⊙
DTS Neo:6	○	⊙	⊙	⊙
Dolby Digital	○	⊙	⊙	⊙
Dolby Digital Plus	○	⊙	⊙	⊙
Dolby TrueHD	○	⊙	⊙	⊙
DTS Surround	○	⊙	⊙	⊙
DTS 96/24	○	⊙	⊙	⊙
DTS-HD	○	⊙	⊙	⊙
DTS Express	○	⊙	⊙	⊙
Multi Ch Stereo	○	⊙	⊙	⊙
Virtual	○			⊙

\* Existe saída de áudio quando “Subwoofer Mode” no menu é definido para “LFE+Main”. (🔧 p. 91)



## Modos sonoros e parâmetros surround

Modo de som	Surr. Parameter							Tone	Restorer *3	
	Mode	Dynamic Comp. *1	Low Frequency *2	Subwoofer	Apenas modo Pro Logic II Music					Apenas modo Neo:6 Music
					Panorama	Dimension	Center Width			Center Image
Direct (2 canais)		<input type="radio"/>		<input type="radio"/> *4						
Direct (Multi-canal)		<input type="radio"/>	<input type="radio"/>							
Stereo		<input type="radio"/>	<input type="radio"/>	<input type="radio"/>				<input type="radio"/>	<input type="radio"/>	
Multi Ch In			<input type="radio"/>					<input type="radio"/>		
Dolby Pro Logic II	<input type="radio"/>	<input type="radio"/>			<input type="radio"/>	<input type="radio"/>	<input type="radio"/>	<input type="radio"/>	<input type="radio"/>	
DTS Neo:6	<input type="radio"/>	<input type="radio"/>					<input type="radio"/>	<input type="radio"/>	<input type="radio"/>	
Dolby Digital		<input type="radio"/>	<input type="radio"/>					<input type="radio"/>		
Dolby Digital Plus		<input type="radio"/>	<input type="radio"/>					<input type="radio"/>		
Dolby TrueHD		<input type="radio"/>	<input type="radio"/>							
DTS Surround		<input type="radio"/>	<input type="radio"/>					<input type="radio"/>		
DTS 96/24		<input type="radio"/>	<input type="radio"/>					<input type="radio"/>		
DTS-HD		<input type="radio"/>	<input type="radio"/>							
DTS Express		<input type="radio"/>	<input type="radio"/>					<input type="radio"/>		
Multi Ch Stereo		<input type="radio"/>	<input type="radio"/>					<input type="radio"/>	<input type="radio"/>	
Virtual		<input type="radio"/>	<input type="radio"/>					<input type="radio"/>	<input type="radio"/>	

\*1 Este item pode ser seleccionado quando é reproduzido o sinal de Dolby Digital ou DTS.

\*2 Este item pode ser seleccionado quando é reproduzido o sinal de Dolby Digital ou DTS ou DVD-Audio.

\*3 Esta opção pode ser escolhida quando o sinal de entrada é analógico, PCM 48 kHz ou 44,1 kHz.

\*4 Esta definição está disponível quando "Subwoofer Mode" no menu está definido como "LFE+Main". (☞ p. 91)





## Tipos de sinais de entrada e modos sonoros correspondentes

- Indica o modo surround predefinido.  
○ Indica o modo surround seleccionável.

Modo de som	Tipo e formato de sinais de entrada											
	ANALOG	PCM		DTS-HD		DTS			Dolby		Dolby Digital	
		PCM (Multi-canal)	PCM (2 canais)	DTS-HD Master Audio	DTS-HD High Resolution Audio	DTS Express	DTS (5.1 canais)	DTS 96/24	Dolby TrueHD	Dolby Digital Plus	Dolby Digital (5.1 canais)	Dolby Digital (2 canais)
DTS Surround												
DTS-HD MSTR				●								
DTS-HD HI RES				●								
DTS Surround						●						
DTS 96/24							●					
DTS Express					●							
DTS Neo:6 Cinema	○		○		○							○
DTS Neo:6 Music	○		○									○
Dolby Surround												
Dolby TrueHD									●			
Dolby Digital+										●		
Dolby Digital											●	
Dolby Pro Logic II Cinema	○		○									○
Dolby Pro Logic II Music	○		○									○
Dolby Pro Logic II Game	○		○									○
Dolby Pro Logic	○		○									○
Multi Ch In												
Multi Ch In		●										
Direct												
Direct	○	○	○	○	○	○	○	○	○	○	○	○
Modo de som original												
Multi Ch Stereo	○	○	○				○	○			○	○
Virtual	○	○	○				○	○			○	○
Stereo												
Stereo	●	○	●	○	○	○	○	○	○	○	○	○



## Explicação de terminologia

### ■ Dolby

#### Dolby Digital

Dolby Digital é um formato digital multi-canal desenvolvido pela Dolby Laboratories.

São reproduzidos um total de 5.1 canais: 3 canais frontais (“FL”, “FR” e “C”), 2 canais surround (“SL” e “SR”) e o canal LFE para frequências baixas.

Devido a isto, não existe mistura de sinais entre canais e é conseguido um campo de som realista com uma sensação tridimensional (sensação de distância, de movimento e de posicionamento). Isto proporciona uma vibrante sensação de som surround em casa.

#### Dolby Digital Plus

Dolby Digital Plus é um formato de sinal Dolby Digital melhorado que é compatível com até 7.1 canais de som digital discreto e que também melhora a qualidade de som graças a um desempenho superior em termos de taxa de bits. É compatível com versões posteriores de Dolby Digital convencional, de modo que oferece maior flexibilidade em resposta ao sinal de entrada e às condições do dispositivo de reprodução.

#### Dolby Pro Logic II

Dolby Pro Logic II é uma tecnologia de descodificação matricial desenvolvida pela Dolby Laboratories.

A música normal, tal como a gravada em CDs, é codificada para 5 canais de modo a atingir um efeito sonoro excelente.

Os sinais do canal surround são convertidos em som estéreo e sinais com grande amplitude de frequência (resposta de frequência de 20 Hz a 20 kHz ou superior), para criar uma imagem de som tridimensional proporcionando uma sensação de presença muito rica para todas as fontes estéreo.

#### Dolby TrueHD

Dolby TrueHD é uma tecnologia áudio de alta definição desenvolvida pela Dolby Laboratories, utilizando tecnologia de codificação sem perdas que reproduz fielmente o som do registo mestre de estúdio.

Este formato disponibiliza a capacidade de suportar até 8 canais de áudio com frequência de amostragem de 96 kHz/resolução de 24 bits e até 6 canais de áudio com frequência de amostragem de 192 kHz/resolução de 24 bits.



## ■ DTS

### DTS

Esta é uma abreviatura de Digital Theater System, que é um sistema de áudio digital desenvolvido pela DTS. O DTS proporciona uma experiência de som surround potente e dinâmica, marcando presença nas melhores salas de cinema do mundo.

### DTS 96/24

DTS 96/24 é um formato de áudio digital que possibilita a reprodução de som de alta qualidade em 5.1 canais com frequência de amostragem de 96 kHz e quantização de 24 bit em DVD-Video.

### DTS Digital Surround

DTS™ Digital Surround é a norma do formato de surround digital da DTS, Inc., compatível com uma frequência de amostragem de 44,1 ou 48 kHz e até 5.1 canais de som surround digital discreto.

### DTS-HD

Esta tecnologia de áudio faculta uma melhor qualidade de som e funcionalidade aperfeiçoada do que a tecnologia DTS convencional e é adoptada como áudio opcional para discos Blu-ray.

Esta tecnologia suporta multicanais, débitos binários elevados, frequência de amostragem elevada e reprodução de áudio sem perdas. No disco Blu-ray são suportados um máximo de 7.1 canais.

### DTS-HD High Resolution Audio

DTS-HD High Resolution Audio é uma versão melhorada dos formatos de sinais DTS convencionais, DTS-ES e DTS 96/24, compatível com frequências de amostragem de 96 ou 48 kHz e até 7.1 canais de som digital discreto. O alto desempenho do débito binário permite uma elevada qualidade de som. Este formato é totalmente compatível com produtos convencionais, incluindo os dados de surround digital DTS de 5.1 canais.

### DTS-HD Master Audio

DTS-HD Master Audio é um formato de áudio totalmente sem perdas, criado pela Digital Theater System (DTS). Este formato disponibiliza a capacidade de suportar até 8 canais de áudio com frequência de amostragem de 96 kHz/resolução de 24 bits e até 6 canais de áudio com frequência de amostragem de 192 kHz/resolução de 24 bits. É totalmente compatível com produtos convencionais, incluindo os dados de surround digital DTS de 5.1 canais.

### DTS Neo:6™ Surround

DTS Neo:6™ é uma tecnologia de descodificação matricial para obter a reprodução de som surround de 6.1 canais a partir de fontes de 2 canais. Inclui “DTS Neo:6 Cinema” adequado para reproduzir filmes e “DTS Neo:6 Music” adequado para reproduzir música.



## ■ Áudio

### FLAC (Free Lossless Audio Codec)

FLAC quer dizer Free lossless Audio Codec e é um formato gratuito de ficheiro de áudio sem perdas. Sem perdas significa que o áudio é comprimido sem qualquer perda em termos de qualidade.

A licença FLAC é apresentada abaixo.

Copyright (C) 2000, 2001, 2002, 2003, 2004, 2005, 2006, 2007, 2008, 2009 Josh Coalson

Redistribution and use in source and binary forms, with or without modification, are permitted provided that the following conditions are met:

- Redistributions of source code must retain the above copyright notice, this list of conditions and the following disclaimer.
- Redistributions in binary form must reproduce the above copyright notice, this list of conditions and the following disclaimer in the documentation and/or other materials provided with the distribution.
- Neither the name of the Xiph.org Foundation nor the names of its contributors may be used to endorse or promote products derived from this software without specific prior written permission.

THIS SOFTWARE IS PROVIDED BY THE COPYRIGHT HOLDERS AND CONTRIBUTORS "AS IS" AND ANY EXPRESS OR IMPLIED WARRANTIES, INCLUDING, BUT NOT LIMITED TO, THE IMPLIED WARRANTIES OF MERCHANTABILITY AND FITNESS FOR A PARTICULAR PURPOSE ARE DISCLAIMED. IN NO EVENT SHALL THE FOUNDATION OR CONTRIBUTORS BE LIABLE FOR ANY DIRECT, INDIRECT, INCIDENTAL, SPECIAL, EXEMPLARY, OR CONSEQUENTIAL DAMAGES (INCLUDING, BUT NOT LIMITED TO, PROCUREMENT OF SUBSTITUTE GOODS OR SERVICES; LOSS OF USE, DATA, OR PROFITS; OR BUSINESS INTERRUPTION) HOWEVER CAUSED AND ON ANY THEORY OF LIABILITY, WHETHER IN CONTRACT, STRICT LIABILITY, OR TORT (INCLUDING NEGLIGENCE OR OTHERWISE) ARISING IN ANY WAY OUT OF THE USE OF THIS SOFTWARE, EVEN IF ADVISED OF THE POSSIBILITY OF SUCH DAMAGE.

### LFE

Trata-se de uma abreviatura de Low Frequency Effect, que é um canal de saída que dá ênfase aos efeitos sonoros das baixas frequências. O áudio surround é intensificado pela emissão de graves profundos entre 20 Hz e 120 Hz através do(s) subwoofer(s) do sistema.

### MP3 (MPEG Audio Layer-3)

Trata-se de um esquema normalizado internacionalmente de compressão de dados de áudio, utilizando a norma de compressão de vídeo "MPEG-1". Comprime o volume de dados para cerca de um onze avos (1/11) do seu tamanho original, mantendo uma qualidade de som equivalente a um CD de música.



**MPEG (Moving Picture Experts Group), MPEG-2, MPEG-4**

Trata-se de nomes de normas do formato de compressão digital utilizados para a codificação de vídeo e áudio. As normas de vídeo incluem “MPEG-1 Vídeo”, “MPEG-2 Vídeo”, “MPEG-4 Visual”, “MPEG-4 AVC”. As normas de áudio incluem “MPEG-1 Audio”, “MPEG-2 Audio”, “MPEG-4 AAC”.

**WMA (Windows Media Audio)**

Trata-se de uma tecnologia de compressão de áudio desenvolvida pela Microsoft Corporation.

Os dados WMA podem ser codificados utilizando o Windows Media® Player.

Para codificar ficheiros WMA, apenas utilize aplicações autorizadas pela Microsoft Corporation. Se utilizar uma aplicação não autorizada, o ficheiro poderá funcionar incorrectamente.

**Frequência de amostragem**

A amostragem envolve fazer a leitura de uma onda sonora (sinal analógico) a intervalos regulares e exprimindo a altura dessa onda em cada leitura em formato digital (produzindo um sinal digital).

O número de leituras por segundo é chamada a frequência de amostragem. Quanto mais elevado for o valor, mais se aproxima do original o som reproduzido.

**Impedância das colunas**

Este é um valor de resistência CA, indicado em  $\Omega$  (ohms).

É possível obter maiores potências quando este valor é mais pequeno.

**Função de normalização de diálogo**

Esta função funciona automaticamente durante a reprodução das fontes Dolby Digital, Dolby Digital Plus, Dolby TrueHD, DTS ou DTS-HD.

Corrige automaticamente o nível padrão do sinal para fontes de programa individuais.

**Gama dinâmica**

A diferença entre o nível máximo de som sem distorção e o nível mínimo de som que é audível acima do ruído emitido pelo dispositivo.

**Downmix**

Esta função converte o número de canais do surround de áudio num número menor de canais, reproduzindo-os em seguida de acordo com a configuração do sistema.



## ■ Outros

### HDCP

Ao transmitir sinais digitais entre dispositivos, esta tecnologia de protecção de direitos de autor encripta os sinais para evitar que os conteúdos sejam copiados sem autorização.

### Emparelhamento

Emparelhamento (registo) é uma operação que é necessária para ligar um dispositivo Bluetooth a esta unidade utilizando Bluetooth. Quando emparelhados, os dispositivos autenticam-se uns aos outros e podem ligar-se sem enganos.

Quando utilizar ligação Bluetooth pela primeira vez, tem de emparelhar esta unidade e o dispositivo Bluetooth para estar ligado.

### Circuito de protecção

Esta é uma função que se destina a prevenir danos nos componentes da fonte de alimentação quando, por algum motivo, ocorre uma anomalia, como sobrecarga, tensão em excesso ou temperatura excessiva.



## Informações sobre marcas comerciais

Made for



iPod



iPhone



iPad

“Made for iPod”, “Made for iPhone” and “Made for iPad” mean that an electronic accessory has been designed to connect specifically to iPod, iPhone, or iPad, respectively, and has been certified by the developer to meet Apple performance standards.

Apple is not responsible for the operation of this device or its compliance with safety and regulatory standards. Please note that the use of this accessory with iPod, iPhone, or iPad, may affect wireless performance.

iPad, iPhone, iPod, iPod classic, iPod nano, iPod touch, and Retina are trademarks of Apple Inc., registered in the U.S. and other countries. iPad Air and iPad mini are trademarks of Apple Inc.

Bluetooth technology works with iPhone 6 Plus, iPhone 6, iPhone 5s, iPhone 5c, iPhone 5, iPhone 4s, iPhone 4, iPad Air, iPad (3rd and 4th generation), iPad 2, iPad mini with Retina display, iPad mini, and iPod touch (5th generation).

- Os utilizadores individuais podem utilizar iPad, iPhone e iPod touch para a cópia e reprodução privadas de conteúdos sem direitos de autor e conteúdos cuja cópia e reprodução é permitida por lei. A violação dos direitos de autor é proibida por lei.



A marca e os logótipos Bluetooth® são marcas comerciais registadas da Bluetooth SIG, Inc. e qualquer utilização de tais marcas pela D&M Holdings Inc. far-se-á sob licença. Outras marcas comerciais e nomes comerciais são pertença dos respectivos proprietários.



Fabricado sob licença da Dolby Laboratories. Dolby, Dolby Audio, Pro Logic e o símbolo de D duplo são marcas comerciais da Dolby Laboratories.





Para patentes DTS, veja <http://patents.dts.com>. Fabricado sob licença da DTS Licensing Limited. DTS, DTS-HD, o Símbolo, & DTS e o Símbolo em conjunto são marcas registadas da DTS, Inc. © DTS, Inc. All Rights Reserved.

# HDMI

Os termos HDMI e HDMI High-Definition Multimedia Interface e o logótipo HDMI são marcas comerciais ou marcas comerciais registadas da HDMI Licensing LLC nos Estados Unidos e noutros países.





# Especificações

## ■ Secção Áudio

- Amplificador de potência

Potência nominal de saída:

Frente:

70 W + 70 W (8 Ω/ohms, 20 Hz – 20 kHz com 0,08 % T.H.D.)

90 W + 90 W (6 Ω/ohms, 1 kHz com 0,7 % T.H.D.)

Centro:

70 W (8 Ω/ohms, 20 Hz – 20 kHz com 0,08 % T.H.D.)

90 W (6 Ω/ohms, 1 kHz com 0,7% T.H.D.)

Surround:

70 W + 70 W (8 Ω/ohms, 20 Hz – 20 kHz com 0,08 % T.H.D.)

90 W + 90 W (6 Ω/ohms, 1 kHz com 0,7 % T.H.D.)

Conectores de saída:

6 – 16 Ω/ohms

- Analógico

Sensibilidade/impedância de entrada: 200 mV/47 kΩ/kohms

Resposta de frequência: 10 Hz – 100 kHz — +1, –3 dB (Direct mode)

S/N: 98 dB (IHF–A ponderado, modo DIRECT)



## ■ Secção do sintonizador

[FM]

[AM]

Gama de recepção:

(Nota:  $\mu\text{V}$  a 75  $\Omega$ /ohms, 0 dBf =  $1 \times 10^{-15}$  W)

87,5 MHz – 107,9 MHz

520 kHz – 1710 kHz

Sensibilidade utilizável:

1,2  $\mu\text{V}$  (12,8 dBf)18  $\mu\text{V}$ 

Sensibilidade a 50 dB:

MONO – 2,8  $\mu\text{V}$  (20,2 dBf)

Sinal/Ruído:

MONO – 70 dB (IHF–A ponderado, modo DIRECT)

STEREO – 67 dB (IHF–A ponderado, modo DIRECT)

Distorção:

MONO – 0,7% (1 kHz)

STEREO – 1,0 % (1 kHz)

## ■ Secção Bluetooth

Sistema de comunicações:

Bluetooth Versão 2.1 + EDR (Enhanced Data Rate)

Potência de transmissão:

Máximo 2,5 mW (Classe 2)

Intervalo máximo de comunicação:

Aprox. 32,8 ft/10 m na linha de visão\*

Banda de frequência:

Banda de 2,4 GHz

Esquema de modulação:

FHSS (Frequency-Hopping Spread Spectrum)

Perfis suportados:

A2DP (Advanced Audio Distribution Profile) 1.2

AVRCP (Audio Video Remote Control Profile) 1.5

Codec correspondente:

SBC, AAC

Intervalo de transmissão (A2DP):

20 Hz - 20.000 Hz

\*O intervalo de comunicação real varia de acordo com a influência de factores como obstáculos entre os dispositivos, as ondas electromagnéticas de fornos de microondas, electricidade estática, telefones sem fios, sensibilidade de recepção, desempenho da antena, sistema operativo, software de aplicação, etc.



## ■ Geral

**Fonte de alimentação:** 120 V CA, 60 Hz

**Consumo de energia:** 310 W

**Consumo energético no modo de espera:** 0,1 W

**Consumo energético no modo de espera CEC:** 2,8 W

**Consumo energético quando o modo de espera Bluetooth é utilizado:** 1 W

Para fins de aperfeiçoamento, as especificações e o design estão sujeitos a alterações sem aviso prévio.



## ■ Dimensões (unidade: pol. (mm))

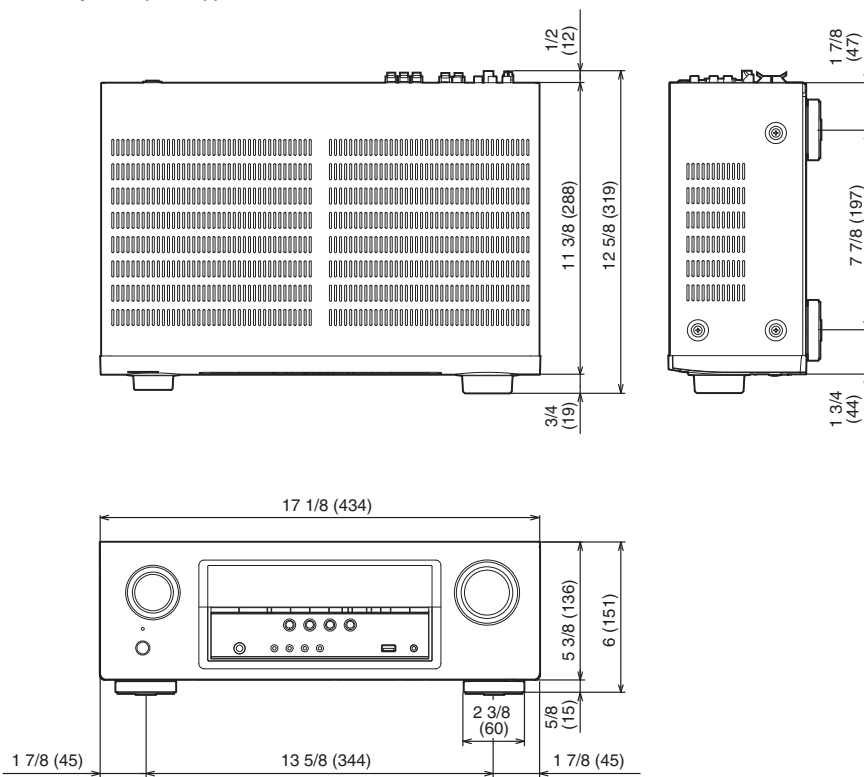

## ■ Peso: 16 lbs 9 oz (7,5 kg)

# Índice remissivo

## Índice Numérico

3D .....	113
4K .....	113
5.1 canais .....	21, 24

## A

Antena FM/AM .....	34, 48
Auto Standby .....	93

## C

Câmara de vídeo .....	32
Circuito de protecção .....	126
Consola de jogos .....	32
Controlo HDMI .....	61, 78
Conversor para televisão .....	30

## D

Definições da coluna .....	68, 83
Definições de áudio .....	67, 71
Definições de entrada .....	68, 81
Definições de vídeo .....	67, 77
Definições gerais .....	69, 92
Detecção e resolução de problemas .....	100
Dispositivo Bluetooth .....	43
Dispositivo USB de memória .....	33, 40

## E

ECO Mode .....	92
Emparelhar .....	43, 45

## F

Fonte de entrada .....	38
Formatos de áudio .....	115, 116

## H

HDCP .....	115
------------	-----

## I

Input Assign .....	81
--------------------	----

## J

JPEG .....	40
------------	----

## L

Leitor de Blu-ray .....	31, 39
Leitor de DVD .....	31, 39
Ligação das colunas .....	20

## M

Mapa do menu .....	67
Modo de som .....	57, 119, 120
Modo de som directo .....	59
Modo de som Dolby .....	58, 122
Modo de som DTS .....	58, 123
Modo de som estéreo .....	59
Modo de som multi-canal PCM .....	58
Modo de som original .....	59





Painel frontal .....	10
Painel posterior .....	14
Posição de audição .....	83



Reposição das definições de fábrica .....	112
Reprodução aleatória .....	53
Repetir a reprodução .....	53
Restorer .....	74



Setup Assistant .....	69
Silenciamento .....	39
Sinal de entrada .....	121
Sintonizador de satélite .....	30
Sugestões .....	99



Televisor .....	26, 27, 28
Televisor de cabo .....	30
Temporizador Sleep .....	63
Tone Control .....	54



Unidade de controlo remoto .....	16
----------------------------------	----



Video Select .....	56
Visor .....	13
Volume .....	39, 62



**DENON<sup>®</sup>**

[www.denon.com](http://www.denon.com)

3520 10495 00AD

Copyright © 2017 D&M Holdings Inc. All Rights Reserved.