

DENON[®]

DCD-A110

ODTWARZACZ SUPER AUDIO CD

Instrukcja obsługi

Panel przedni

Wyświetlacz

Panel tylny

Pilot

Indeks



Akcesoria	4
Wkładanie baterii	5
Zasięg działania pilota zdalnego sterowania	5
Nazwy elementów i ich funkcje	6
Panel przedni	6
Wyświetlacz	8
Panel tylny	9
Pilot zdalnego sterowania	10

Połączenia

Podłączenie do wzmacniacza	14
Podłączanie do urządzenia z cyfrowymi wejściami audio	15
Podłączanie do urządzenia wyposażonego w timer	16
Podłączanie przewodu zasilającego	17

Odtwarzanie

Operacje podstawowe	19
Włączanie urządzenia	19
Włączanie trybu czuwania	19
Przełączanie jasności wyświetlacza	20
Przełączanie trybu Pure Direct	20
Ustawianie warstwy odtwarzania o najwyższym priorytecie dla płyt Super Audio CD	21
Odtwarzanie płyt CD/Super Audio CD	22
Odtwarzanie płyt CD/Super Audio CD	22
Odtwarzanie ścieżek w określonej kolejności (odtwarzanie programowe)	24
Odtwarzanie płyt CD i DVD z danymi	26
Odtwarzanie plików	27
Korzystanie z funkcji odtwarzania z timerem	29



Ustawienia

Ustawianie trybu Automatyczny stan wstrzymania	30
--	----

Wskazówki

Wskazówki	32
Rozwiązywanie problemów	33
Zasilanie nie włącza się / jest wyłączone	34
Nie można uruchomić funkcji za pomocą pilota zdalnego sterowania	35
Brak jakichkolwiek informacji na wyświetlaczu amplitunera	35
Brak dźwięku	36
Dźwięk jest przerywany lub występuje szum	36
Nie można odtwarzać płyt	37

Dodatek



Odtwarzane nośniki	38
Płyty	38
Kolejność odtwarzania plików muzycznych	40
Informacje o płytach i plikach	41
Uwagi na temat obchodzenia się z nośnikami	42
Wkładanie dysku	42
Jak obchodzić się z nośnikami	43
Czyszczenie płyt	43
Wyjaśnienie pojęć	44
Dane techniczne	47
Indeks	50



Dziękujemy za zakup tego urządzenia marki Denon. W celu zapewnienia właściwej obsługi, przeczytaj dokładnie niniejszą instrukcję i obsługuj urządzenie zgodnie ze wskazówkami w niej zawartymi.
Po przeczytaniu instrukcję należy zachować na przyszłość.

Akcesoria

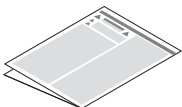
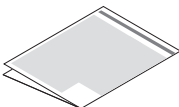
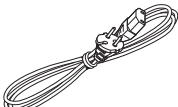
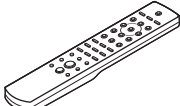
Sprawdź, czy następujące elementy są dostarczone wraz z urządzeniem.

 <p>Skrócona instrukcja obsługi</p>	 <p>Zasady bezpieczeństwa</p>	 <p>Uwagi dotyczące używania baterii</p>	 <p>Przewód zasilania</p>
 <p>Pilot zdalnego sterowania (RC-1237)</p>	 <p>Baterie R03/AAA</p>	 <p>Przewód audio</p>	



Wkładanie baterii

- 1 Zdejmij tylną osłonę zgodnie z kierunkiem strzałki.

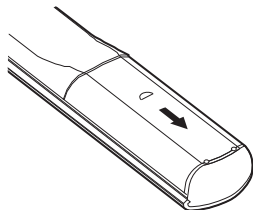

- 2 Włóż prawidłowo dwie baterie do komory baterii, tak jak pokazano na ilustracji.

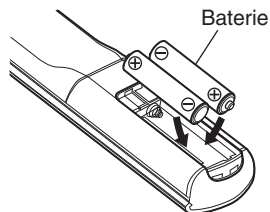

- 3 Załóż z powrotem tylną osłonę.

UWAGA

- Aby zapobiec uszkodzeniom lub wyciekom baterii:
 - Nie używaj nowych baterii razem ze starymi.
 - Nie używaj razem różnych typów baterii.
- Wyjmij baterie, jeżeli pilot nie będzie używany przez dłuższy czas.
- W przypadku wycieku baterii, dokładnie wytrzyj przedział baterii i włóż nowe baterie.

Zasięg działania pilota zdalnego sterowania

Chcąc sterować urządzeniem za pomocą pilota zdalnego sterowania, nakieruj pilota na odbiornik sygnału zdalnego sterowania znajdujący się w tym urządzeniu.

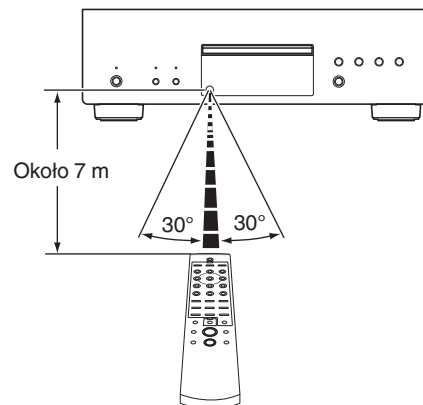

Nazwy elementów i ich funkcje

Panel przedni

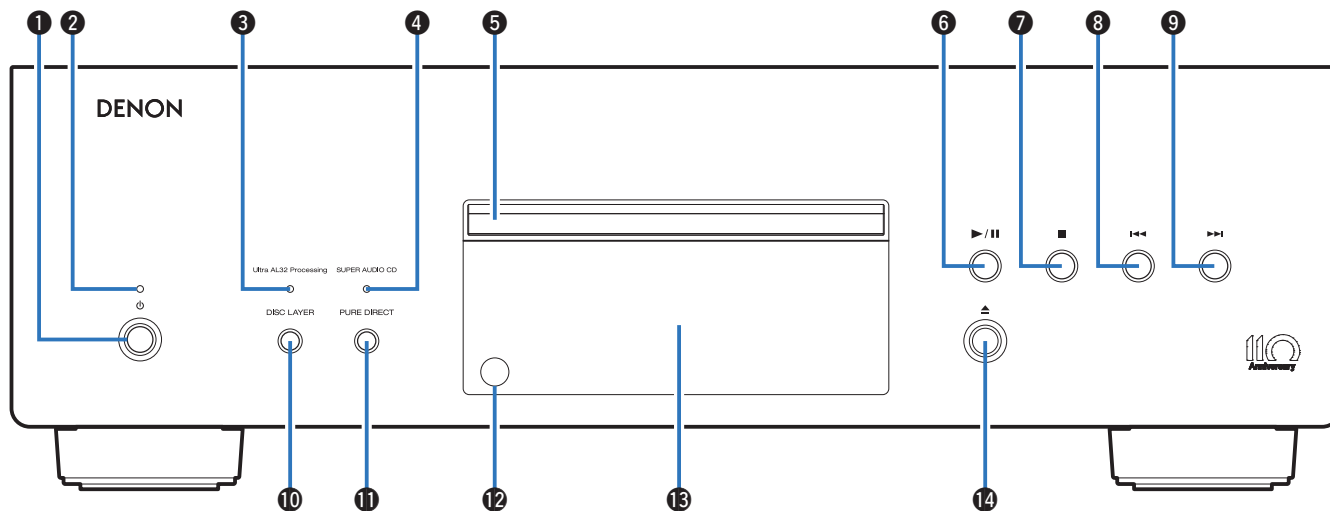

Szczegółowe informacje można znaleźć na następnej stronie.



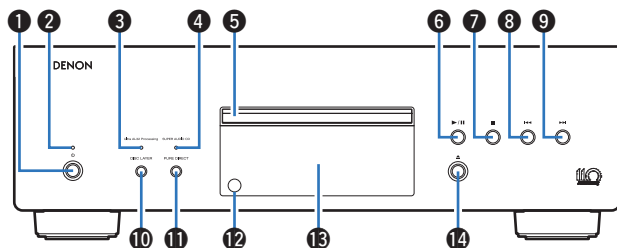

1 Przycisk zasilania (⏻)

Służy do włączania/wyłączania zasilania. (🔗 str. 19)

2 Wskaźnik zasilania

Sygnalizuje stan zasilania w następujący sposób:

- Włączone : Biały
- Tryb czuwania: Wył.
- Gdy zasilanie jest Wyłączone: Wył.

3 Wskaźnik Ultra AL32 Processing

Funkcja Ultra AL32 Processing uruchamia się i ta kontrolka zostaje włączona po wykonaniu następujących czynności.

- Po włożeniu płyty CD
- Po włożeniu płyty z danymi
- Po ustawieniu warstwy "CD" w przypadku płyt Super Audio CD



- W przypadku odtwarzania plików DSD, funkcja Ultra AL32 Processing wyłącza się i ta kontrolka gaśnie.

4 Wskaźnik SUPER AUDIO CD

Ta kontrolka włącza się po wykonaniu następujących czynności.

- Po włożeniu płyty Super Audio CD
- Po ustawieniu warstwy "STEREO" lub "MULTI" w przypadku płyt Super Audio CD

5 Szuflada na płytę

Służy do wkładania płyt.

6 Przycisk odtwarzania/wstrzymania (▶/||)

Odtwarza utwór/wstrzymuje odtwarzanie utworu.

7 Przycisk zatrzymania (■)

Zatrzymuje odtwarzanie.

8 Przycisk przechodzenia do tyłu (◀◀)

Powrót do początku obecnie odtwarzanego utworu.

9 Przycisk przechodzenia do przodu (▶▶)

Odtwarza następny utwór.

10 Przycisk DISC LAYER

Przełącza warstwę płyty Super Audio CD. (🔗 str. 21)

11 Przycisk PURE DIRECT

Przełącza tryb Pure Direct. (🔗 str. 20)

12 Czujnik zdalnego sterowania

Odbiera sygnał z pilota zdalnego sterowania. (🔗 str. 5)

13 Wyświetlacz

Wyświetlane są na nim rozmaite informacje. (🔗 str. 8)

14 Przycisk otwarcia/zamknięcia szuflady na płytę (▲)

Używany do otwierania/zamykania napędu płyty.



Wyświetlacz

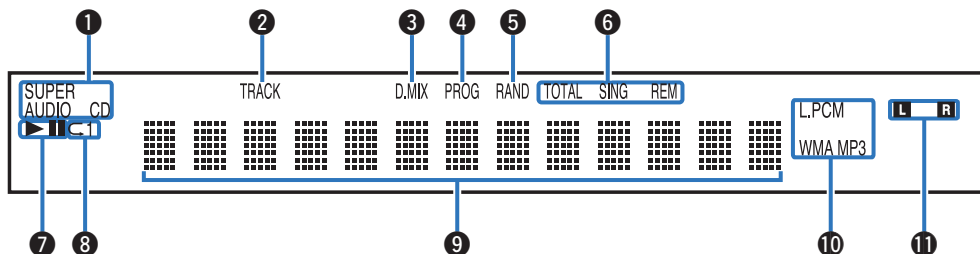

1 Wskaźniki typu płyty

Wyświetlają typ odtwarzanej płyty.

2 Wskaźnik numeru utworu

Świeci się podczas wyświetlania numeru utworu.

3 Wskaźnik Downmix (D.MIX)

Ta kontrolka włącza się w przypadku odtwarzania obszaru wielokanałowego z płyty Super Audio CD.

4 Wskaźnik programu (PROG)

Świeci się podczas odtwarzania programowego.

5 Wskaźnik odtwarzania losowego (RAND)

Świeci się podczas odtwarzania losowego.

6 Wskaźniki wyświetlania czasu

TOTAL REM: Świeci się podczas wyświetlania pozostałego czasu w trakcie odtwarzania wszystkich ścieżek.

SING REM: Świeci się podczas wyświetlania pozostałego czasu w trakcie odtwarzania pojedynczego utworu.

7 Wskaźniki trybu odtwarzania

▶ : Świeci się podczas odtwarzania.

■ : Świeci się podczas wstrzymania odtwarzania.

8 Wskaźnik odtwarzania wielokrotnego

Świeci się zgodnie z wybranym ustawieniem trybu odtwarzania wielokrotnego.

9 Wyświetlacz informacyjny

Wyświetla informacje o płycie, czasie odtwarzania itp.

10 Wskaźniki formatu odtwarzania

Świeci się podczas odtwarzania pliku WAV/MP3/WMA.

11 Wskaźnik kanału sygnału odtwarzania

Odpowiedni wskaźnik świeci zgodnie z aktywnym sygnałem wyjściowym.

L: lewy przedni

R: prawy przedni



Panel tylny

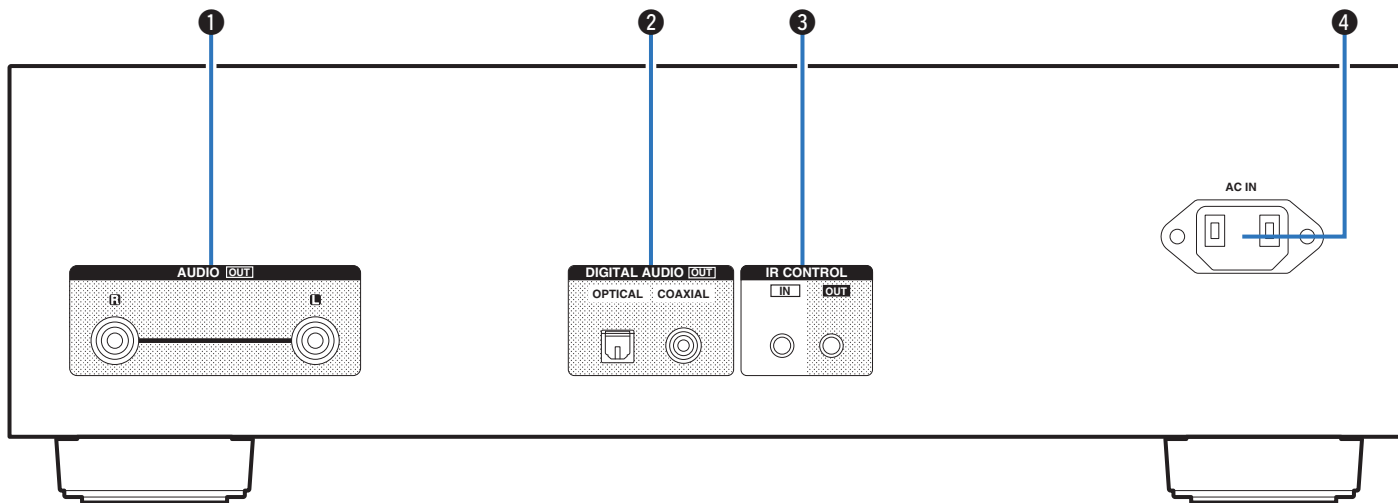

1 Złącza AUDIO OUT

Służą do podłączania urządzeń wyposażonych w wejścia dźwięku analogowego lub zewnętrznego wzmacniacza. (👉 str. 14)

2 Złącza DIGITAL AUDIO OUT

Służy do podłączania amplitunera lub przetwornika cyfrowo-analogowego wyposażonego w złącza wejść cyfrowych. (👉 str. 15)

3 Złącza IR CONTROL

Służą do podłączania sieciowych odtwarzaczy audio firmy Denon wyposażonych w pilota na podczerwień.

4 Wejście AC (AC IN)

Do podłączania przewodu zasilania. (👉 str. 17)



Pilot zdalnego sterowania

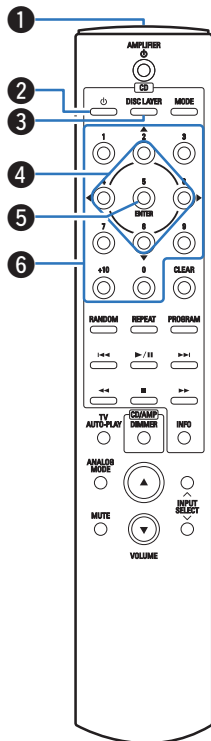

Pilot zdalnego sterowania dołączony do tego urządzenia może sterować pracą wzmacniacza Denon.

- “Obsługa wzmacniacza” (📖 str. 12)

■ Obsługa omawianego urządzenia

1 Nadajnik sygnału zdalnego sterowania

Nadaje sygnał z pilota zdalnego sterowania. (📖 str. 5)

2 Przycisk zasilania (⏻)

Służy do włączania/wyłączania zasilania (przełączania w tryb czuwania). (📖 str. 19)

3 Przycisk DISC LAYER

Służy do przełączania odtwarzanej warstwy płyty Super Audio CD.

- “Ustawianie warstwy odtwarzania o najwyższym priorytecie dla płyt Super Audio CD” (📖 str. 21)
- “Odtwarzanie płyt CD/Super Audio CD” (📖 str. 22)

4 Przyciski kursora (⏮⏪⏩⏭)

Służą do wyboru elementów.

5 Przycisk ENTER

Określa wybór.

6 Przyciski numeryczne (0 – 9, +10)

Służą do wprowadzania cyfr do urządzenia.



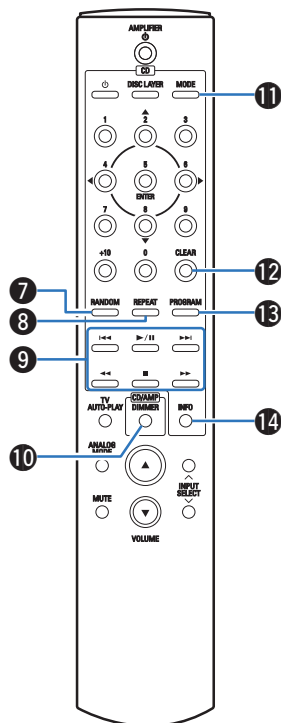

7 Przycisk RANDOM

Służy do włączenia lub wyłączenia odtwarzania losowego.

8 Przycisk REPEAT

Służy do włączenia lub wyłączenia odtwarzania wielokrotnego.

9 Przyciski systemowe

Służą do obsługi funkcji związanych z odtwarzaniem.

10 Przycisk DIMMER

Zmienia jasność wyświetlacza. (📖 str. 20)

11 Przycisk MODE

Służy do przełączania trybu odtwarzania. (📖 str. 28)

12 Przycisk CLEAR

Służy do anulowania rejestracji programu odtwarzania. (📖 str. 25)

13 Przycisk PROGRAM

Służy do ustawienia odtwarzania programowego. (📖 str. 24)

14 Przycisk informacyjny (INFO)

Służy do przełączania informacji o utworze, widocznych na wyświetlaczu podczas odtwarzania.



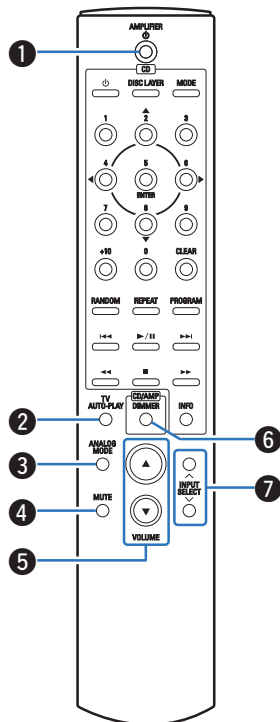

■ Obsługa wzmacniacza

Wzmacniacz firmy Denon może być obsługiwany.

- ❶ Przycisk zasilania (AMPLIFIER ϕ)
- ❷ Przycisk TV AUTO-PLAY
- ❸ Przycisk ANALOG MODE
- ❹ Przycisk MUTE
- ❺ Przyciski VOLUME (\blacktriangle / \blacktriangledown)
- ❻ Przycisk DIMMER
- ❼ Przyciski wyboru źródła sygnału (INPUT SELECT)

UWAGA

- Pilot zdalnego sterowanie może nie obsługiwać wszystkich produktów.



■ Spis treści



Podłączenie do wzmacniacza	14
Podłączanie do urządzenia z cyfrowymi wejściami audio	15
Podłączanie do urządzenia wyposażonego w timer	16
Podłączanie przewodu zasilającego	17

UWAGA

- Nie należy podłączać przewodu zasilania przed dokonaniem wszystkich połączeń sygnałowych.
- Kable zasilające nie mogą być splątane z kablami sygnałowymi. Mogłoby to powodować występowanie szumów.

■ Przewody używane do połączeń

Przygotuj kable niezbędne do podłączenia żądanych urządzeń.

Przewód audio (w zestawie)	
Przewód optyczny	
Cyfrowy przewód koncentryczny	



Podłączenie do wzmacniacza

To podłączenie umożliwia odtwarzanie dźwięku za pośrednictwem wzmacniacza.

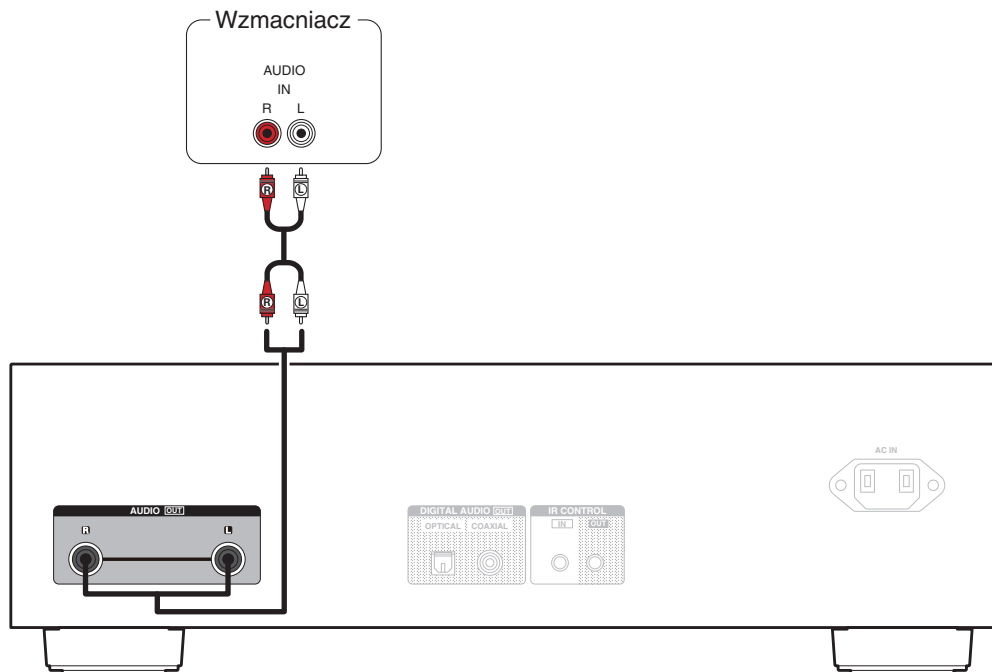

Podłączanie do urządzenia z cyfrowymi wejściami audio

Można odtwarzać cyfrowy sygnał audio po podłączeniu odtwarzacza do amplitunera lub przetwornika cyfrowo-analogowego, wyposażonego w cyfrowe złącze audio.

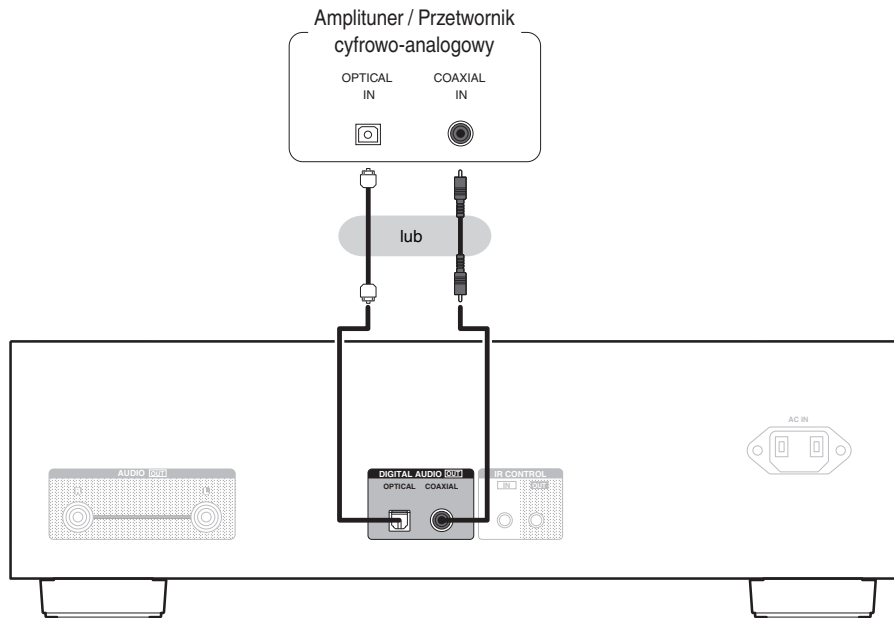

UWAGA

- Cyfrowe wyjście audio wyłącza się podczas odtwarzania warstwy HD płyt Super Audio CD, plików DSD i plików o częstotliwości próbkowania 32 kHz.



Podłączanie do urządzenia wyposażonego w timer

Urządzenie obsługuje funkcję odtwarzania z timerem po podłączeniu do niego wzmacniacza i urządzenia wyposażonego w timer. ("Korzystanie z funkcji odtwarzania z timerem" (📖 str. 29))

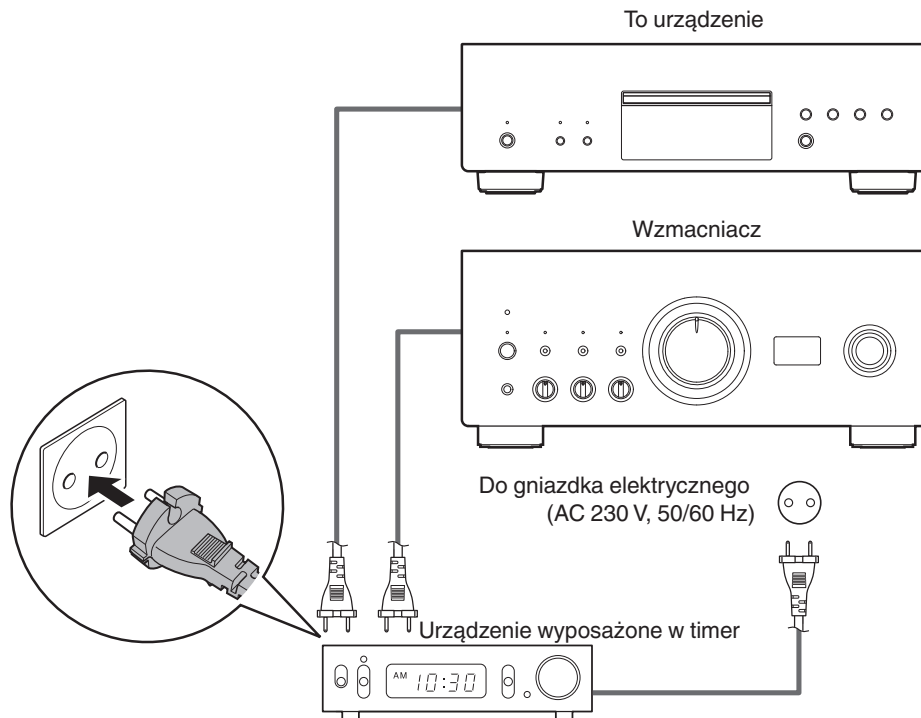

Podłączanie przewodu zasilającego

Po wykonaniu wszystkich połączeń włóż wtyczkę zasilania do gniazda sieciowego.

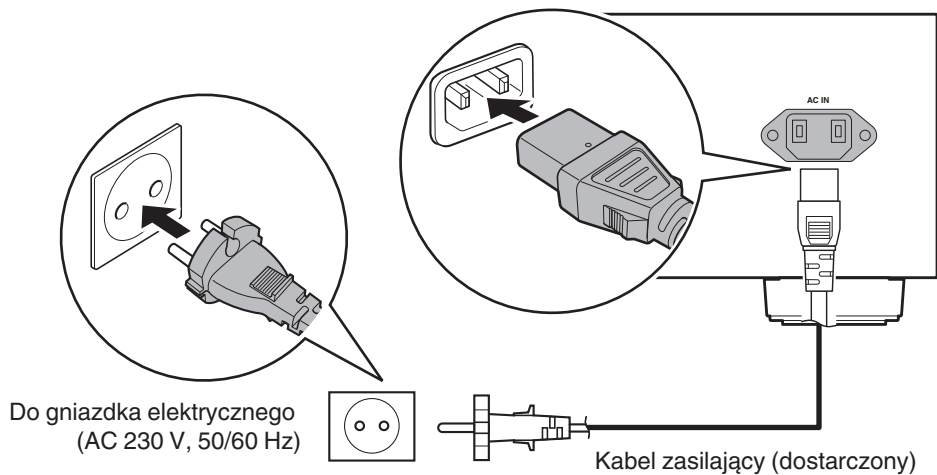

■ Spis treści

Operacje podstawowe	19
Odtwarzanie płyt CD/Super Audio CD	22
Odtwarzanie płyt CD i DVD z danymi	26
Korzystanie z funkcji odtwarzania z timerem	29



Operacje podstawowe

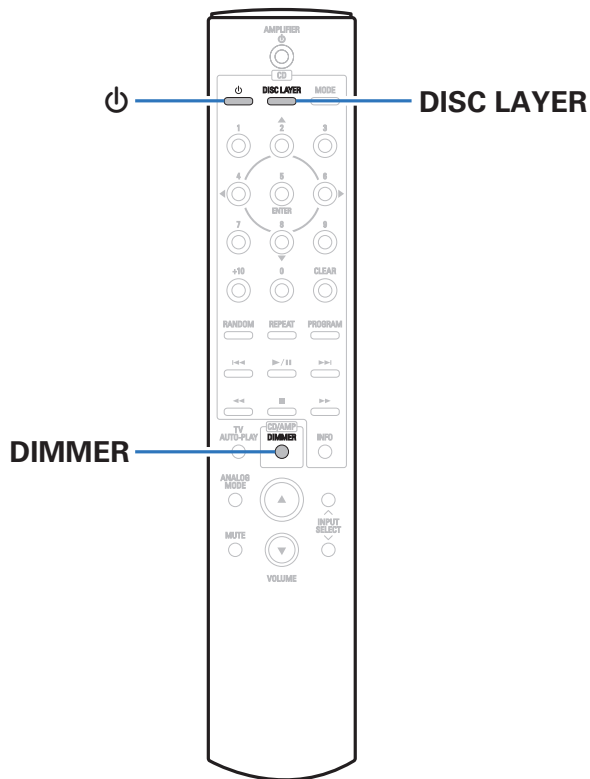

Włączanie urządzenia

- 1 Naciśnij przycisk ⏻ na tym urządzeniu, aby je włączyć.
Wskaźnik zasilania świeci na biało.



- Naciśnij ⏻ na pilocie zdalnego sterowania, aby wyłączyć zasilanie z trybu czuwania.

Włączanie trybu czuwania

- 1 Naciśnij przycisk ⏻.
Odtwarzacz przełączy się w tryb czuwania.

UWAGA

- Nawet kiedy urządzenie znajduje się w trybie czuwania, niektóre układy są w dalszym ciągu zasilane. Przed opuszczeniem domu lub wyjazdem na dłuższy czas należy nacisnąć przycisk ⏻ na urządzeniu, aby wyłączyć zasilanie, albo odłączyć przewód zasilania.



Przełączanie jasności wyświetlacza

Można wybrać jeden z czterech poziomów jasności wyświetlacza. Wyłączenie wyświetlacza powoduje osłabienie źródła zakłóceń, które wpływają na jakość dźwięku, umożliwiając podwyższenie jakości jego odtwarzania.

1 Naciśnij przycisk DIMMER.

- Każdorazowe naciśnięcie przycisku zmienia jasność wyświetlacza.



- Domyślnie ustawiona jest najwyższa jasność ekranu.
- Przycisk DIMMER steruje również zintegrowanym wzmacniaczem Denon PMA-A110, dzięki czemu PMA-A110 może być obsługiwany jednocześnie z tym urządzeniem. Kiedy ustawienia tych dwóch urządzeń różnią się, naciśnij i przytrzymaj przycisk przez co najmniej 2 sekundy, aby je zresetować do ustawień domyślnych, po czym wprowadź żądane ustawienie.

Przełączanie trybu Pure Direct

W trybie Pure Direct wyświetlacz wyłącza się, a wyjścia cyfrowe dźwięku zostają wyłączone.

Pozwala to zredukować źródło zakłóceń, które mogą mieć negatywny wpływ na jakość dźwięku, a w efekcie zapewnia odtwarzanie dźwięku z wysoką jakością.

1 Naciśnij PURE DIRECT na tym urządzeniu.

Wyświetlacz zostaje wyłączony i rozpoczyna się odtwarzanie w trybie Pure Direct.

- Aby wyłączyć ten tryb, ponownie naciśnij PURE DIRECT.



- W trybie Pure Direct DIMMER operacja nie jest dostępna.
- Wyświetlacz zostaje wyłączony tylko podczas odtwarzania.



Ustawianie warstwy odtwarzania o najwyższym priorytecie dla płyt Super Audio CD

Można ustawić warstwę, która otrzyma priorytet po włożeniu płyty.

1 Sprawdź, czy nie jest włożona żadna płyta.

- Przełączenie warstwy po włożeniu płyty spowoduje przełączenie warstwy odtwarzania tej płyty, ale ustawienie warstwy odtwarzania o najwyższym priorytecie nie zmieni się.

2 Naciśnij przycisk DISC LAYER i wybierz żądaną warstwę.

STEREO (Domyślne):	Odtwarzany jest obszar dwukanałowy z płyty Super Audio CD.
MULTI:	Odtwarzany jest obszar wielokanałowy z płyty Super Audio CD. Wyjście analogowe tego urządzenia podaje przetworzony (downmix) sygnał dwukanałowy.
CD:	Odtwarzana jest warstwa CD z płyty Super Audio CD.



- Odtwarzaną warstwę można także przełączyć, naciskając DISC LAYER na tym urządzeniu.
- Po dokonaniu ustawienia i włożeniu płyty zostanie wyświetlona zawartość ustawionej warstwy.
- Jeżeli płyta nie posiada warstwy ustawionej jako warstwa z priorytetem odtwarzania, zostanie wyświetlona automatycznie zawartość innej dostępnej warstwy.
- To ustawienie zostaje zapisane w pamięci i nie jest kasowane nawet po otwarciu lub zamknięciu szuflady na płytę lub wyłączeniu zasilania. Aby zmienić ustawienie, powtórz powyższą procedurę.
- Warstwy z priorytetem odtwarzania nie można ustawić, kiedy jest włożona płyta lub gdy na wyświetlaczu jest widoczny napis "Open".
- Jeśli dla płyty nie ustawiono obszaru i warstwy, stosowana jest następująca kolejność priorytetów odtwarzania:

- ① STEREO
- ② MULTI
- ③ CD



Odtwarzanie płyt CD/Super Audio CD

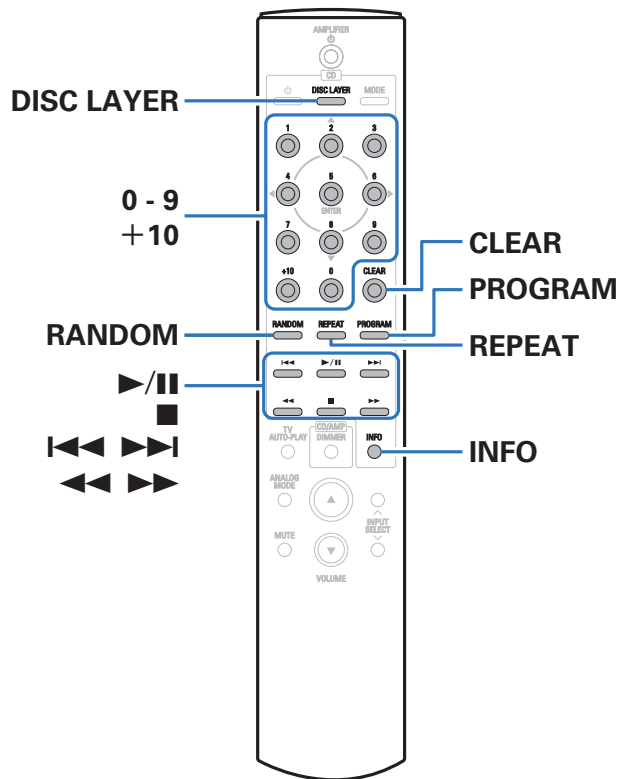

Odtwarzanie płyt CD/Super Audio CD

- 1 Włóż płytę.** (📖 str. 42)
 - Naciśnij przycisk ▲ na urządzeniu, aby wysunąć/wsunąć tackę na płyty.
- 2 Podczas odtwarzania płyty Super Audio CD naciśnij przycisk DISC LAYER, aby ustawić warstwę odtwarzania.** (📖 str. 21)
- 3 Naciśnij przycisk ▶/||.**

Zaświeci się wskaźnik ▶ na wyświetlaczu. Rozpocznie się odtwarzanie.

UWAGA

- Do szuflady na płyty nie wkładaj żadnych obcych przedmiotów. Może to doprowadzić do uszkodzenia urządzenia.
- Nie popychaj ręką szuflady na płyty, gdy zasilanie jest wyłączone. Może to doprowadzić do uszkodzenia urządzenia.



Przyciski obsługi	Funkcja
	Odtwarzanie / Pauza
	Zatrzymanie
	Przejdź do poprzedniej ścieżki / Przejdź do następnej ścieżki
	Szybko do tyłu / Szybko do przodu
0 - 9, +10	Wybór ścieżki
RANDOM	Odtwarzanie losowe
REPEAT	Odtwarzanie wielokrotne <ul style="list-style-type: none"> Przełączanie między powtarzaniem wszystkich ścieżek, powtarzaniem jednej ścieżki i wyłączeniem powtarzaniem.
INFO	Przełączanie wyświetlania czasu <ul style="list-style-type: none"> Przełączanie między czasem, który upłynął od rozpoczęcia bieżącego utworu, czasem pozostałym do zakończenia odtwarzania tego utworu i czasem pozostałym do zakończenia wszystkich utworów. Czas wyświetlany na tym urządzeniu może różnić się od tego rzeczywistego czasu, ponieważ zostaje obliczony poprzez zaokrąglenie do 1 sekundy. <p>Na wyświetlaczu pojawiają się informacje tekstowe zapisane na płycie Super Audio CD.</p>

■ Przełączanie wyświetlacza

Naciśnij przycisk INFO.

Wyświetlane są informacje tekstowe i czas zapisane wraz z utworem.

- Informacje tekstowe są wyświetlane tylko dla płyt Super Audio CD.
- Odtwarzacz może wyświetlić tylko następujące znaki:

ABCDEFGHIJKLMNOPQRSTUVWXYZ

abcdefghijklmnopqrstuvwxyz

0123456789

!"#\$%&:;<>?@[]_`{|}~^'()*+,-./=(spacja)

■ Płyty, które mogą być odtwarzane

- Patrz "Płyty". (📖 str. 38)



■ Odtwarzanie określonej ścieżki (wyszukiwanie bezpośrednie)

1 Za pomocą przycisków 0 – 9, +10 wybierz żądane utwory.

[Przykład]

Ścieżka 4:

Naciśnij przycisk 4, aby wybrać ścieżkę 4.

Ścieżka 12:

Naciśnij kolejno numery +10 i 2.

Odtwarzanie ścieżek w określonej kolejności (odtwarzanie programowe)

Można zaprogramować maksymalnie 20 ścieżek.

1 W trybie zatrzymania naciśnij przycisk PROGRAM.

Zaświeci się wskaźnik programu na wyświetlaczu.

2 Wybierz utwory za pomocą przycisków 0 – 9 i +10.

[Przykład]

Aby zaprogramować odtwarzanie utworów 3 i 12 w takiej kolejności, naciśnij kolejno 3, +10 oraz 2.

3 Naciśnij przycisk ►/III.

Ścieżki zostaną odtworzone w zaprogramowanej kolejności.



- W trakcie odtwarzania w zaprogramowanej kolejności naciśnij przycisk REPEAT, aby wielokrotnie odtwarzać utwory w zaprogramowanej kolejności.



■ Sprawdzenie kolejności zaprogramowanych ścieżek

W trybie zatrzymania naciśnij przycisk ►►I.

Każdorazowe naciśnięcie tego przycisku spowoduje wyświetlenie utworów w zaprogramowanej kolejności.

■ Kasowanie ostatniej ścieżki z programu

W trybie zatrzymania naciśnij przycisk CLEAR.

Każdorazowe naciśnięcie tego przycisku kasuje ostatnią ścieżkę z programu.

■ Kasowanie wszystkich zaprogramowanych ścieżek

W trybie zatrzymania naciśnij przycisk PROGRAM.



Odtwarzanie płyt CD i DVD z danymi

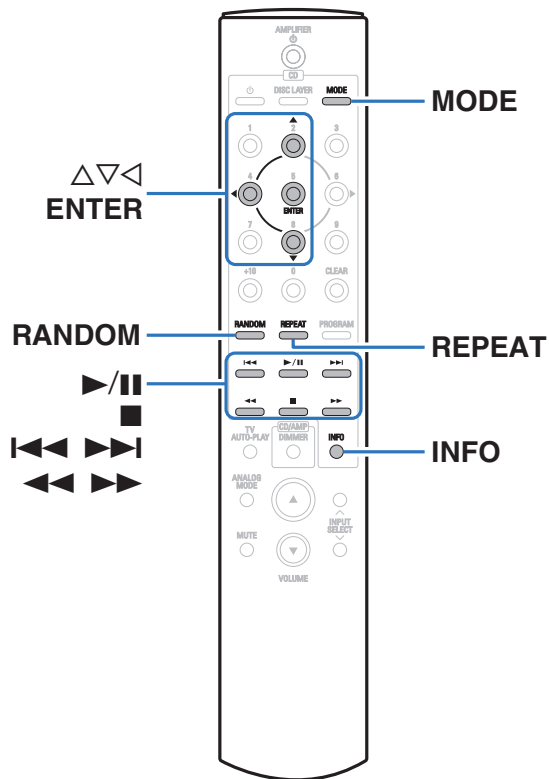

- Ta część zawiera informacje na temat odtwarzania plików muzycznych zapisanych na płytach CD-R/-RW lub DVD-R/-RW/+R/+RW.
- Istnieje wiele serwisów internetowych, z których można pobierać pliki muzyczne w formacie MP3 lub WMA (Windows Media® Audio). Pliki muzyczne pobrane z tych serwisów po nagraniu na płytę CD-R/-RW lub DVD-R/-RW/+R/+RW mogą być odtwarzane w tym urządzeniu.
- Poniżej podane są rodzaje formatów audio obsługiwanych przez urządzenie wraz ze specyfikacją. Szczegółowe informacje zawiera "Odtwarzane pliki". (👉 str. 39)

- MP3
- WMA
- AAC
- WAV
- FLAC
- ALAC
- AIFF
- DSD





UWAGA







- Nie można odtwarzać plików chronionych prawami autorskimi. Zależnie od programu użytego do nagrania płyty oraz innych warunków, niektóre pliki mogą nie być prawidłowo odtwarzane lub wyświetlane.

"Windows Media" oraz "Windows" są znakami handlowymi lub zarejestrowanymi znakami handlowymi Microsoft Corporation w USA oraz/lub innych krajach.





Odtwarzanie plików

- 1 **Włóż płytę CD-R/-RW lub DVD-R/-RW/+R/+RW zawierającą pliki muzyczne do szuflady na płyty.** (🔍 str. 42)
 - Naciśnij przycisk  na urządzeniu, aby wysunąć/wsunąć tackę na płyty.
- 2 **Używając przycisków  , wybierz folder do odtworzenia, a następnie naciśnij przycisk ENTER.**
- 3 **Za pomocą przycisków   wybierz plik do odtworzenia, a następnie naciśnij przycisk ENTER.** Rozpocznie się odtwarzanie.

Przyciski obsługi	Funkcja
	Odtwarzanie / Pauza
	Zatrzymanie
	Przejdź do poprzedniej ścieżki / Przejdź do następnej ścieżki
	Szybko do tyłu / Szybko do przodu
	Przejdźcie o poziom wyżej w drzewie folderów
	Wybierz element
ENTER	Potwierdzenie wybranej pozycji / Odtwarzanie
MODE	Wybierz zakres odtwarzania
RANDOM	Odtwarzanie losowe
REPEAT	Odtwarzanie wielokrotne
	<ul style="list-style-type: none"> • Przełączanie między powtarzaniem wszystkich ścieżek, powtarzaniem jednej ścieżki i wyłączonym powtarzaniem.
INFO	Przełączaj wyświetlanie między czasem odtwarzania, informacjami tekstowymi zapisanymi w pliku i formatem pliku.



- Aby odtworzyć kolejny plik podczas odtwarzania z płyty CD-R/-RW lub DVD-R/-RW/+R/+RW, naciśnij , aby wyświetlić drzewo folderów, , aby wybrać plik do odtwarzania, po czym naciśnij ENTER.



■ Przełączanie wyświetlacza

W trakcie odtwarzania naciśnij przycisk INFO.

- Przełączaj wyświetlanie między czasem odtwarzania, informacjami tekstowymi zapisanymi w pliku i formatem pliku.
- Jeśli plik nie obsługuje informacji tekstowych lub nie zarejestrowano żadnych informacji o utworze, będzie wyświetlana nazwa pliku.
- Dostępne znaki prezentowane są poniżej:

ABCDEFGHIJKLMN OPQRSTUVWXYZ

abcdefghijklmnopqrstuvwxyz

0123456789

!"#\$%&:;<>?@ \ [] _ ` | { } ~ ^ ' () * + , - . / = spacja

- Numery folderów i plików są ustawiane automatycznie po załadowaniu płyty.

■ Pliki, które można odtwarzać

- Patrz “Odtwarzane pliki”. (📖 str. 39)

■ Przełączanie zakresu odtwarzania

W trybie zatrzymania naciśnij przycisk MODE.

- Można ustawić zakres odtwarzania utworu.

Folder mode:

Odtwarzane są wszystkie pliki wybrane w wybranym folderze.

All mode:

Odtwarzane są wszystkie pliki na płycie.



- Hierarchia folderów nie jest wyświetlana, kiedy jako zakres odtwarzania ustawiono “All mode”.



Korzystanie z funkcji odtwarzania z timerem

- 1 Włącz zasilanie na podłączonych urządzeniach.**
( str. 16)
- 2 Przełącz funkcję wzmacniacza na wejście, do którego jest podłączony ten odtwarzacz.**
- 3 Naciśnij przycisk MODE na pilocie i przytrzymaj go przez co najmniej 5 sekund, aby włączyć funkcję odtwarzania z timerem.**

Na wyświetlaczu pojawi się wskazanie "Timer Play On".



- Naciśnięcie przycisku MODE na pilocie i przytrzymanie go przez co najmniej 5 sekund powoduje włączenie i wyłączenie funkcji odtwarzania z timerem.
- "Timer Play On" i "Timer Play Off" są pokazywane na wyświetlaczu tylko wtedy, gdy funkcja odtwarzania z timerem jest włączana i wyłączana.

- 4 Włóż płytę.**
- 5 Ustaw timer audio na żądany czas.**

- Zapoznaj się także z instrukcją obsługi timera audio.

- 6 Włącz timer.**

- Zasilanie podzespołów podłączonych do urządzenia wyposażonego w timer zostanie wyłączone.
- Gdy nadejdzie wyznaczony czas, zasilanie poszczególnych podzespołów zostanie automatycznie włączone i rozpocznie się odtwarzanie pierwszego utworu.



- W przypadku aktywnej funkcji odtwarzania z timerem, odtwarzanie losowe ani programowe nie są obsługiwane.



Ustawianie trybu Automacyjny stan wstrzymania

Kiedy tryb Auto Standby jest włączony, a urządzenie pozostaje w stanie zatrzymania i nie są wykonane żadne czynności przez około 30 minut, urządzenie automatycznie przełączy się w tryb czuwania.

Ustawieniem standardowym jest "włączone".

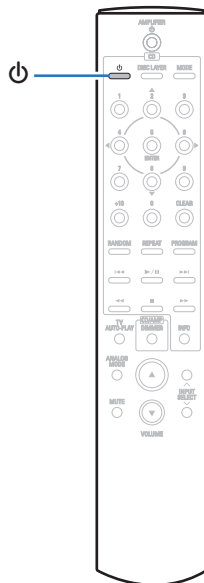

1 Naciśnij i przytrzymaj przycisk ⏻ przez 5 sekund lub dłużej, aby włączyć lub wyłączyć.

Wyświetlacz zmienia się w następujący sposób po każdym włączeniu i wyłączeniu.

- Gdy włączony jest automatyczny tryb gotowości: wyświetla się "Auto STBY On".
- Gdy wyłączony jest automatyczny tryb gotowości: wyświetla się "Auto STBY Off".



■ Spis treści

Wskazówki

Chcę słuchać dźwięku analogowego o wyższej jakości	32
Chcę odtwarzać pliki tylko z określonego folderu	32
Chcę wyświetlać tekst z płyty Super Audio CD	32
Chcę odtwarzać obszar wielokanałowy z odtwarzanej płyty Super Audio CD	32
Chcę odtwarzać wszystkie utwory na płycie DVD-R/-RW/+R/+RW lub CD-R/-RW w kolejności losowej	32

Rozwiązywanie problemów

Zasilanie nie włącza się / jest wyłączone	34
Nie można uruchomić funkcji za pomocą pilota zdalnego sterowania	35
Brak jakichkolwiek informacji na wyświetlaczu amplitunera	35
Brak dźwięku	36
Dźwięk jest przerywany lub występuje szum	36
Nie można odtwarzać płyt	37



Wskazówki

Chcę słuchać dźwięku analogowego o wyższej jakości

- Włącz funkcję Pure Direct, która umożliwi wyłączenie wyjścia cyfrowego i wyświetlacza. (👉 str. 20)

Chcę odtwarzać pliki tylko z określonego folderu

- Przycisk MODE do ustawiania zakresu odtwarzania na "Folder mode". (👉 str. 28)

Chcę wyświetlać tekst z płyty Super Audio CD

- To urządzenie obsługuje tekst na płytach Super Audio CD. Naciśnij przycisk INFO, aby przełączać wyświetlane informacje. (👉 str. 23)

Chcę odtwarzać obszar wielokanałowy z odtwarzanej płyty Super Audio CD

- To urządzenie potrafi odtwarzać dźwięk wielokanałowy, miksując go do dwóch kanałów. Naciśnij przycisk DISC LAYER i ustaw "MULTI". (👉 str. 21)

Chcę odtwarzać wszystkie utwory na płycie DVD-R/-RW/+R/+RW lub CD-R/-RW w kolejności losowej

- Można ustawić odtwarzanie w kolejności losowej, naciskając przycisk MODE i ustawiając "All Mode" jako tryb odtwarzania przed rozpoczęciem odtwarzania. (👉 str. 28)



Rozwiązywanie problemów

W przypadku pojawienia się problemu, najpierw sprawdź poniższe elementy:

1. Czy połączenia są prawidłowe?
2. Czy urządzenie jest obsługiwane zgodnie z instrukcją?
3. Czy inne urządzenia towarzyszące działają prawidłowo?

Jeżeli urządzenie nie funkcjonuje prawidłowo, sprawdź odpowiednie objawy wymienione w tym rozdziale.

Jeśli objawy nie pasują do któregokolwiek z tu opisanych, skontaktuj się ze sprzedawcą, gdyż może to być spowodowane usterką jednostki. W takim przypadku, odłącz urządzenie od zasilania i skontaktuj się ze sprzedawcą.



Zasilanie nie włącza się / jest wyłączone

Zasilanie nie jest włączone.

- Upewnij się, czy przewód zasilania jest prawidłowo podłączony do gniazda zasilania. (🔧 str. 17)
- Odtwarzacz znajduje się w trybie czuwania. Naciśnij przycisk  na pilocie zdalnego sterowania. (🔧 str. 19)

Zasilanie wyłącza się automatycznie.

- Tryb Automatyczny stan wstrzymania jest włączony. Automatyczny tryb oczekiwania automatycznie przełącza urządzenie w tryb oczekiwania, gdy urządzenie nie jest używane przez ponad 30 minut. Aby wyłączyć tryb Auto Standby, naciśnij i przytrzymaj  przycisk na pilocie przez ponad 5 sekund, gdy włączony jest tryb Auto Standby. (🔧 str. 30)

Po włączeniu zasilania wskaźnik zasilania pokazuje jedno długie mignięcie i trzy lub sześć krótkich mignięć na czerwono.

- Naciśnij przycisk  na urządzeniu głównym, aby wyłączyć zasilanie, a następnie włącz je ponownie. Jeśli wskaźnik zasilania ponownie mignie, obwód tego urządzenia jest uszkodzony. Odłącz kabel zasilania i skontaktuj się z naszym centrum obsługi klienta.



Nie można uruchomić funkcji za pomocą pilota zdalnego sterowania

Nie można uruchomić funkcji za pomocą pilota zdalnego sterowania.

- Baterie są zużyte. Wymień na nowe. (👉 str. 5)
- Używaj pilota z odległości nie większej niż 7 metrów od urządzenia i ustaw pilot pod kątem do 30° lub mniejszym. (👉 str. 5)
- Usuń przedmioty znajdujące się pomiędzy tym urządzeniem a pilotem zdalnego sterowania.
- Ułóż baterie prawidłowo wewnątrz pilota zgodnie z oznaczeniami ⊕ oraz ⊖. (👉 str. 5)
- Czujnik pilota zdalnego sterowania oświetlony jest silnym światłem (bezpośrednie światło słoneczne, lampa fluorescencyjna, itp.). Przesuń pilota w miejsce, gdzie nie będzie bezpośrednio oświetlony silnym światłem.
- W przypadku korzystania z urządzenia wideo 3D pilot zdalnego sterowania niniejszego urządzenia może nie działać poprawnie z powodu efektów komunikacji bezprzewodowej między urządzeniami (np. między telewizorem a okularami 3D). W takim przypadku należy zmienić orientację urządzeń wykorzystujących komunikację bezprzewodową 3D, aby nie zakłócała ona działania pilota zdalnego sterowania niniejszego urządzenia.

Brak jakichkolwiek informacji na wyświetlaczu amplitunera

Wyświetlacz jest wyłączony.

- Naciśnij przycisk DIMMER i zmień ustawienie opcji na inne niż wyłączone. (👉 str. 20)
- Włączenie trybu Pure Direct powoduje wyłączenie wyświetlacza. Naciśnij przycisk PURE DIRECT na urządzeniu głównym, aby wyłączyć tryb Pure Direct. (👉 str. 20)



Brak dźwięku

Brak dźwięku. Lub dźwięk jest zniekształcony.

- Sprawdź połączenia wszystkich urządzeń. (👉 str. 13)
- Wsuń do oporu przewody do zacisków.
- Sprawdź, czy złącza wejściowe i wyjściowe nie zostały podłączone odwrotnie.
- Sprawdź, czy kable nie są uszkodzone.
- Sprawdź funkcje wzmacniacza oraz wyreguluj w razie potrzeby.
- Gdy tryb Pure Direct jest włączony, cyfrowe wyjście audio wyłącza się. Wyłącz tryb Pure Direct, aby odtwarzać dźwięk cyfrowy. (👉 str. 20)
- Cyfrowe wyjście audio wyłącza się podczas odtwarzania warstwy HD płyt Super Audio CD, plików DSD i plików o częstotliwości próbkowania 32 kHz.

Dźwięk jest przerywany lub występuje szum

Podczas odtwarzania dźwięku z płyty CD-R/CD-RW/DVD-R/DVD-RW/DVD+R/DVD+RW jest on od czasu do czasu przerywany.

- Dźwięk może być przerywany podczas odtwarzania płyty CD-R/CD-RW zawierającej źródło dźwięku o wysokiej rozdzielczości.
- Może to być spowodowane nieprawidłowościami podczas nagrywania lub niską jakością nośnika. Użyj poprawnie nagranej płyty.



Nie można odtwarzać płyt

Nie można odtwarzać po naciśnięciu przycisku odtwarzania lub nie można poprawnie odtwarzać określonego fragmentu płyty.

- Płyta jest zabrudzona lub porysowana. Wyczyść płytę lub włóż inną płytę do odtwarzacza. (🔍 str. 43)

Nie można odtwarzać płyt CD-R/CD-RW/DVD-R/DVD-RW/DVD+R/DVD+RW.

- Nie można odtwarzać płyt, które nie zostały sfinalizowane podczas nagrywania. Użyj sfinalizowanej płyty. (🔍 str. 38)
- Może to być spowodowane nieprawidłowościami podczas nagrywania lub niską jakością nośnika. Użyj poprawnie nagranej płyty.
- Format pliku nie jest obsługiwany przez amplituner. Sprawdź, jakie formaty plików są obsługiwane przez amplituner. (🔍 str. 38)

Wyświetlany jest komunikat “No Disc”.

- Wyświetlany jest komunikat “No Disc”, gdy płyta jest włożona odwrotnie, nie można odczytać włożonej płyty, ponieważ nie jest ona kompatybilna z tym urządzeniem lub jest brudna albo porysowana. Sprawdź płytę.

Wyświetlany jest komunikat “System Error”.

- Wyświetlany jest komunikat “System Error” w przypadku wystąpienia błędu nie spowodowanego dyskiem, formatem itp. Skontaktuj się z naszym centrum obsługi klienta.

Wyświetlany jest komunikat “Wrong Format”.

- Wyświetlany jest komunikat “Wrong Format” w przypadku plików utworzonych w formacie, który nie jest obsługiwany przez to urządzenie. Sprawdź, jakie formaty plików są obsługiwane przez amplituner. (🔍 str. 39)



Odtwarzane nośniki

Płyty

Odtwarzane nośniki	
Super Audio CD	
CD	
CD-R	
CD-RW	
DVD-R/-RW/+R/+RW	

UWAGA

- Niektóre dyski i niektóre formaty nagrań nie są obsługiwane.
- Niefinalizowane płyty nie mogą być odtwarzane.

■ Super Audio CD

Występują trzy rodzaje płyt Super Audio CD:

- ① Płyta jednowarstwowa
Jednowarstwowe płyty Super Audio CD posiadają jedynie warstwę HD.
- ② Płyta dwuwarstwowa
Płyta Super Audio CD z dwoma warstwami HD. Umożliwia długotrwałe odtwarzanie z wysoką jakością dźwięku.
- ③ Płyta hybrydowa
Dwuwarstwowe płyty Super Audio CD składają się z warstwy HD oraz warstwy CD.
Sygnał na warstwie CD może być odtwarzany przez standardowy odtwarzacz CD.

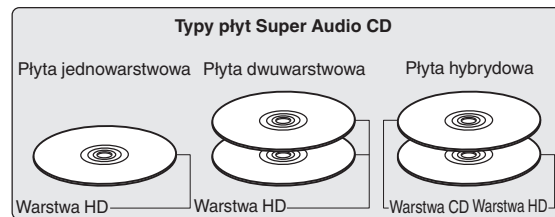

Warstwa HD (High Density – Wysoka gęstość zapisu) zawiera zapis sygnału Super Audio CD charakteryzujący się podwyższoną gęstością zapisu.

Warstwa CD może być odczytywana we wszystkich standardowych odtwarzaczach CD.



- Wybranie opcji "MULTI" powoduje podawanie przetworzonego (downmix) dźwięku do lewego i prawego kanału.



■ Obsługiwane formaty

	Częstotliwość próbkowania	Współczynnik kompresji	Długość w bitach	Odtwarzane płyty			Rozszerzenie
				CD-R/ CD-RW	DVD-R/ DVD-RW	DVD+R/ DVD+RW	
MP3	32/44,1/48 kHz	32 – 320 kbps	-	✓	✓	✓	.mp3
WMA	32/44,1/48 kHz	48 – 320 kbps	-	✓	✓	✓	.wma
AAC	32/44,1/48 kHz	16 – 320 kbps	-	✓	✓	✓	.aac/ .m4a
WAV	32/44,1/48/88,2/ 96/176,4/192 kHz	-	16/24 bity	✓*2	✓	✓	.wav
FLAC	32/44,1/48/88,2/ 96/176,4/192 kHz	-	16/24 bity	✓*2	✓	✓	.flac
ALAC*1	32/44,1/48/ 88,2/96 kHz	-	16/24 bity	✓*2	✓	✓	.m4a
AIFF	32/44,1/48/88,2/ 96/176,4/192 kHz	-	16/24 bity	✓*2	✓	✓	.aif/ .aiff
DSD	2,8/5,6 MHz	-	1 bit	-	✓	✓	.dsf/ .dff

*1 Copyright [2012] [D&M Holdings, Inc.]
Licencjonowane w ramach licencji Apache, wersja 2.0 ("Licencja"), użytkownik nie może używać tego pliku, o ile nie spełnia wymagań licencji. Kopia licencji jest dostępna pod adresem
<http://www.apache.org/licenses/LICENSE-2.0>

*2 Ten element może być używany tylko do odtwarzania plików o częstotliwości próbkowania 32/44,1/48 kHz.

■ Maksymalna liczba odtwarzanych plików oraz folderów

Maksymalna liczba folderów: 1 000

Maksymalna liczba plików w folderze: 2 000



UWAGA

- Pliki muszą mieć rozszerzenie. Pliki o innych rozszerzeniach lub bez rozszerzeń nie będą odtwarzane.
- Płyty nagrane samodzielnie mogą być stosowane wyłącznie na własne potrzeby, ponieważ zgodnie z przepisami prawa autorskiego nie mogą być wykorzystywane w inny sposób bez pozwolenia właściciela praw do utworów.



- Na tym urządzeniu odtwarzać można wyłącznie pliki muzyczne, które nie są zabezpieczone przed kopiowaniem.
 - Pliki pobierane z płatnych stron muzycznych w internecie są zabezpieczone metodami ochrony praw autorskich. Pliki przeniesione na komputer z CD itd. i kodowane w formacie WMA mogą być zabezpieczone metodami ochrony praw autorskich zależnie od ustawień komputera.
- Maksymalna liczba plików i folderów, które mogą być odtwarzane, różni się w zależności od takich warunków, jak długość nazw plików lub nazw folderów albo liczba poziomów w hierarchii folderów.

Kolejność odtwarzania plików muzycznych

Kiedy jest kilka folderów z plikami muzycznymi, kolejność odtwarzania folderów jest automatycznie ustawiana, kiedy to urządzenie odczytuje nośnik danych. Kolejność odtwarzania folderów zależy od nośnika.

DVD-R/-RW/+R/+RW i CD-R/-RW

Przy odtwarzaniu plików zapisanych na płytach DVD-R/-RW/+R/+RW lub CD-R/-RW, w pierwszej kolejności odtwarzane są pliki ze wszystkich folderów w pierwszej warstwie, następnie wszystkie foldery w drugiej warstwie, po czym w trzeciej warstwie itd. w tej kolejności.



- Kolejność odtwarzania wyświetlana na komputerze PC może być inna niż aktualna kolejność odtwarzania.
- Zależnie od oprogramowania użytego do zapisu plików, kolejność odtwarzania w przypadku płyt DVD-R/-RW/+R/+RW i CD-R/-RW może się różnić.



Informacje o płytach i plikach

Pliki muzyczne zapisane na płytach CD-R/-RW i DVD-R/-RW/+R/+RW są podzielone na większe segmenty (foldery) i mniejsze segmenty (pliki). Pliki są przechowywane w folderach, a foldery mogą zostać zapisane hierarchicznie. Urządzenie może rozpoznać do 8 poziomów folderów.

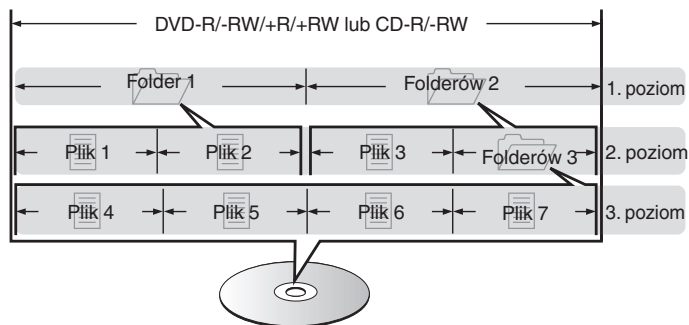

- Zapisując pliki muzyczne na płycie DVD-R/-RW/+R/+RW lub CD-R/-RW, wybierz format zapisu "ISO9660" w oprogramowaniu. Jeśli pliki zostaną nagrane w innych formatach, mogą nie być odtwarzane prawidłowo. Szczegółowe informacje znajdziesz w instrukcji oprogramowania do nagrywania.



Uwagi na temat obchodzenia się z nośnikami

Wkładanie dysku

- Włóż płytę do szuflady etykietą do góry.
- Upewnij się, że przed włożeniem płyty szuflada na płytę została w pełni otwarta.
- Umieść płytę o średnicy 12 cm w zewnętrznej wnęcie szuflady (Rysunek 1), a płytę o średnicy 8 cm w wewnętrznej wnęcie szuflady (Rysunek 2).

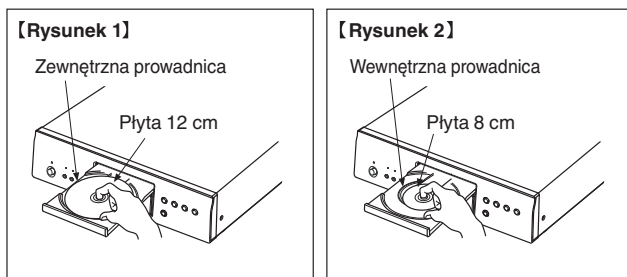

- Nie używając adaptera możesz umieścić płyty o średnicy 8 cm, dokładnie w miejsce wyznaczone wnęką szuflady.

UWAGA

- Włóż tylko jedną płytę jednorazowo. Włóż jednorazowo tylko jedną płytę. Włożenie dwóch lub więcej płyt może skutkować uszkodzeniem urządzenia lub podrapaniem płyt.
- Nie wkładaj do odtwarzacza pękniętych ani zdeformowanych płyt oraz płyt naprawianych za pomocą taśmy klejącej itp.
- Nie wkładaj płyt, w których samoprzylepna folia lub klej, używane do przymocowania etykiety są odsłonięte, jak również płyt noszących ślady po takich materiałach. Płyty takie mogą ulec zablokowaniu w odtwarzaczu i uszkodzić go.
- Nie stosuj płyt o nieregularnych kształtach, gdyż mogą one zniszczyć urządzenie.



- Nie popychaj ręką szuflady na płyty, gdy zasilanie jest wyłączone. Może to doprowadzić do uszkodzenia urządzenia.
- W przypadku pozostawienia urządzenia przez dłuższy czas w miejscu pełnym dymu papierosowego, itp. powierzchnia optyczna może ulec zabrudzeniu. W takim przypadku, sygnały mogą nie być odczytywane prawidłowo.



Jak obchodzić się z nośnikami

- Nie pozostawiaj odcisków palców, tłuszczu ani zabrudzeń na płycie.
- Zwróć szczególną uwagę, by nie drapać płyt podczas wyjmowania ich z pudełek.
- Nie zginaj ani nie podgrzewaj płyt.
- Nie powiększaj centralnego otworu.
- Nie pisz po zadrukowanej stronie płyty długopisami, ołówkami, itp. lub nie naklejaj na płyty nowych etykiet.
- Gdy płyta zostanie wniesiona z zimnego otoczenia do ciepłego pomieszczenia, to na jej powierzchni może nastąpić kondensacja pary wodnej. Nie używaj suszarki do włosów, by osuszyć płytę.
- Nie kładź płyt w następujących miejscach:
 1. Wystawionych na bezpośrednie działanie promieni słonecznych przez dłuższy czas
 2. O wysokiej wilgotności lub zapyleniu
 3. Narażonych na ciepło z grzejników, itp.

Czyszczenie płyt

- Jeżeli na powierzchni płyty znajdują się odciski palców lub kurz, to mogą one obniżyć jakość odtwarzanego dźwięku.
- Użyj zestawu do czyszczenia, dostępnego w sklepach lub miękkiej szmatki.



Wycieraj ruchami promienistymi.

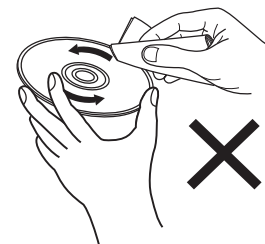

Nigdy nie wycieraj ruchami okrężnymi.

UWAGA

- Nie używaj płynów do czyszczenia płyt gramofonowych ani płynów antystatycznych. Nie używaj również chemikaliów, takich jak benzen lub rozcieńczalnik.



Wyjaśnienie pojęć

Ultra AL32 Processing

Jest to stworzona przez firmę Denon technologia reprodukcji fal analogowych. Przetwarzanie interpolacji jest wykonywane w idealny sposób przez niestandardowy algorytm dla danych utraconych z istniejących danych. Przywracanie danych utraconych podczas nagrywania cyfrowego zapewnia wiernie odtwarzanie oryginalnego dźwięku.

AIFF (Audio Interchange File Format)

To nieskompresowany i bezstratny format dźwięku cyfrowego. Pliki w formacie AIFF można wykorzystać do nagrywania wysokiej jakości płyt audio CD z importowanych utworów. Pliki AIFF wykorzystują około 10 MB przestrzeni dyskowej na minutę.

ALAC (Apple Lossless Audio Codec)

Jest to kodek służący do bezstratnej kompresji dźwięku opracowany przez firmę Apple Inc. Kodek można odtwarzać za pomocą iTunes, urządzenia iPod lub iPhone. Dane skompresowane do około 60 – 70 % można dekompresować do dokładnie takich samych danych oryginalnych.

DSD (Direct-Stream Digital)

Jedna z metod zapisywania danych audio; jest to aspekt sygnału używany do zapisywania sygnałów audio na płytach super audio CD i jest cyfrowym sygnałem audio modulowanym przez Δ - Σ .

FLAC

FLAC oznacza bezpłatny bezstratny kodek audio i jest wolnym bezstratnym formatem zapisu audio. Bezstratność oznacza, że zapis audio jest kompresowany bez jakichkolwiek strat w jakości.

Licencja FLAC zamieszczona jest poniżej.

Copyright (C) 2000, 2001, 2002, 2003, 2004, 2005, 2006, 2007, 2008, 2009 Josh Coalson

Redistribution and use in source and binary forms, with or without modification, are permitted provided that the following conditions are met:

- Redistributions of source code must retain the above copyright notice, this list of conditions and the following disclaimer.
- Redistributions in binary form must reproduce the above copyright notice, this list of conditions and the following disclaimer in the documentation and/or other materials provided with the distribution.
- Neither the name of the Xiph.org Foundation nor the names of its contributors may be used to endorse or promote products derived from this software without specific prior written permission.



THIS SOFTWARE IS PROVIDED BY THE COPYRIGHT HOLDERS AND CONTRIBUTORS "AS IS" AND ANY EXPRESS OR IMPLIED WARRANTIES, INCLUDING, BUT NOT LIMITED TO, THE IMPLIED WARRANTIES OF MERCHANTABILITY AND FITNESS FOR A PARTICULAR PURPOSE ARE DISCLAIMED. IN NO EVENT SHALL THE FOUNDATION OR CONTRIBUTORS BE LIABLE FOR ANY DIRECT, INDIRECT, INCIDENTAL, SPECIAL, EXEMPLARY, OR CONSEQUENTIAL DAMAGES (INCLUDING, BUT NOT LIMITED TO, PROCUREMENT OF SUBSTITUTE GOODS OR SERVICES; LOSS OF USE, DATA, OR PROFITS; OR BUSINESS INTERRUPTION) HOWEVER CAUSED AND ON ANY THEORY OF LIABILITY, WHETHER IN CONTRACT, STRICT LIABILITY, OR TORT (INCLUDING NEGLIGENCE OR OTHERWISE) ARISING IN ANY WAY OUT OF THE USE OF THIS SOFTWARE, EVEN IF ADVISED OF THE POSSIBILITY OF SUCH DAMAGE.

MP3 (MPEG Audio Layer-3)

Jest to międzynarodowo standaryzowany schemat kompresji danych audio stosowany w standardzie kompresji video "MPEG-1". Pozwala uzyskać skompresowane pliki o wielkości 1/11 oryginalnego zapisu utrzymując jakość zapisu dźwięku równoważną muzyce zapisanej na płytach CD.

WMA (Windows Media Audio)

Jest to technologia kompresji sygnału audio opracowana przez Microsoft Corporation.

Dane WMA można kodować za pomocą aplikacji Windows Media® Player.

Dla zakodowania plików WMA należy stosować wyłącznie aplikacje autoryzowane przez Microsoft Corporation. W przypadku stosowania oprogramowania nieposiadającego autoryzacji, pliki mogą nie pracować prawidłowo.

Częstotliwość próbkowania

Próbkowanie oznacza odczyt wartości fali dźwiękowej (sygnału analogowego) w regularnych odstępach czasu i wyrażenie wysokości fali przy każdym odczycie w formacie cyfrowym (tworzenie sygnału cyfrowego).

Liczba odczytów na sekundę nazywana jest "częstotliwością próbkowania". Im większe wartości, tym bardziej wiernie odwzorowany jest dźwięk.

Zakres dynamiki

Różnica pomiędzy maksymalnym nie zniekształconym poziomem dźwięku a minimalnym poziomem dźwięku, który można wyróżnić z szumu emitowanego przez urządzenie.

Downmix

Funkcja ta przetwarza liczbę kanałów dźwięku otaczającego do mniejszej liczby kanałów i odtwarza je stosownie do konfiguracji systemu.



Współczynnik kompresji

Jest to ilość zapisanych na płycie danych audio, jaka jest odczytywana w ciągu sekundy.

Finalizacja

Jest to proces umożliwiający odtwarzanie płyt CD, które zostały nagrane za pomocą nagrywarek przez inne odtwarzacze.

Liniowe PCM

Sygnał ten jest nie skompresowanym sygnałem PCM (Pulse Code Modulation). W przeciwieństwie do źródeł audio o stratnej kompresji, takich jak MP3, jakość dźwięku i zakres dynamiki nie ulegają pogorszeniu.



Dane techniczne

■ Odtwarzanie audio

• Wyjście analogowe	[Super Audio CD]	[CD]
Kanały:	2-kanałowy	2-kanałowy
Zakres odtwarzanej częstotliwości:	2 Hz – 100 kHz	2 Hz – 20 kHz
Pasma przenoszenia przy odtwarzaniu:	2 Hz – 50 kHz (–3 dB)	2 Hz – 20 kHz (±0,5 dB)
Stosunek sygnał/szum:	122 dB (zakres słyszalny)	122 dB
Zakres dynamiki:	118 dB (zakres słyszalny)	101 dB
Zniekształcenia harmoniczne:	0,0005 % (1 kHz, zakres słyszalny)	0,0015 % (1 kHz)
Falowanie i nierównomierność:	Poniżej limitu mierzalnego	Poniżej limitu mierzalnego
Poziom wyjściowy:	2,0 V (10 k Ω /kohm)	2,0 V (10 k Ω /kohm)
Typ sygnału:	1-bit DSD	16-bitowy liniowy PCM
Częstotliwość próbkowania:	2,8224 MHz	44,1 kHz
Obsługiwane płyty:	Super Audio CD	Compact Disc
• Wyjście cyfrowe		
Koncentryczne:	-	0,5 Vp-p / 75 Ω /ohm
Optyczne:	-	-15 – -21 dBm
Długość fali emisji:	-	660 nm



■ Ogólne

Temperatura robocza:	+5 °C - +35 °C
Zasilanie:	AC 230 V, 50/60 Hz
Pobór mocy:	42 W
Pobór mocy w trybie czuwania:	0,1 W lub mniej

Powyższe dane techniczne mogą ulec zmianie ze względu na ulepszenia i zmiany konstrukcyjne.



■ Wymiary (Jednostka : mm)

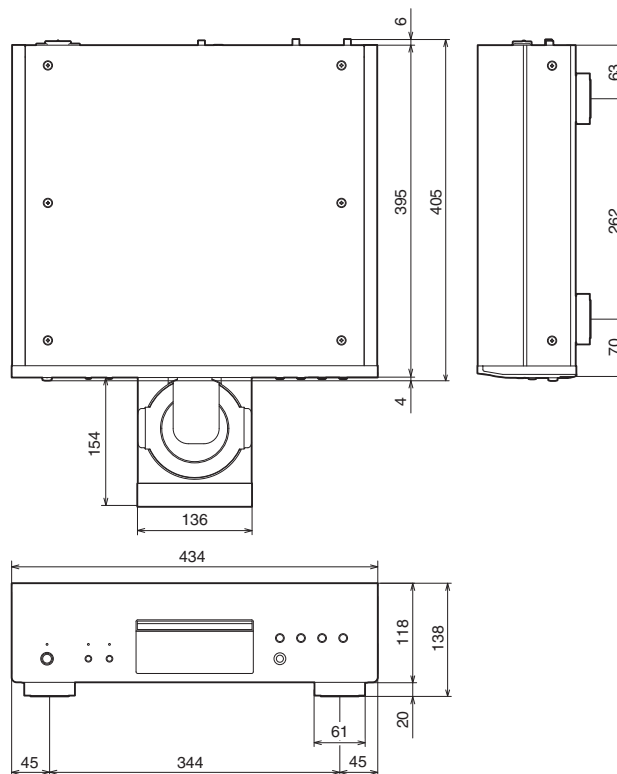

■ Waga: 16,5 kg

Indeks

A	
Amplituner AV	15
Automatyczne przełączenie w tryb czuwania	30
C	
CD	22
D	
DATA CD	26
J	
Jasność wyświetlacza	20
O	
Odtwarzanie programowane	24
P	
Panel przedni	6
Panel tylny	9
Pilot zdalnego sterowania	10
Przetwornik C/A	15

R	
Rozwiązywanie problemów	33

U	
Urządzenie wyposażone w timer	16, 29

W	
Wskazówki	32
Wyświetlacz	8
Wzmacniacz	14



DENON®

www.denon.com

3520 10776 00AD

©2020 Sound United. All Rights Reserved.