

DENON[®]

DENON HOME SOUND BAR 550

Manual del usuario



Funcionalidades de esta unidad	5
Accesorios	10
Antes de utilizar el mando a distancia	11
Alcance del mando a distancia	12
Nombres y funciones de las piezas	13
Barra de sonido	13
Mando a distancia	17
Posicionamiento	19
Posicionamiento de la barra de sonido	19

Conexiones

Conexión de una TV	21
TV equipado con un conector HDMI y compatible con la función eARC (Enhanced Audio Return Channel) o ARC (Audio Return Channel)	22
TV equipado con un conector HDMI e incompatible con la función eARC o ARC / TV equipado con un conector digital óptico	23
TV equipado con un conector HDMI e incompatible con la función eARC o ARC / TV equipado con un conector analógico	24
Conexión de un dispositivo de reproducción	25
Conexión de un dispositivo HDMI	25
Conexión de los cables de alimentación	26

Reproducción

Reproducción de televisión, películas y música	27
Ajuste del volumen	28
Ajuste del volumen de graves	28
Interrupción temporal de la salida de sonido (silencio)	28
Reproducción de música en un dispositivo Bluetooth	29
Emparejamiento de un dispositivo Bluetooth por primera vez	29
Emparejamiento con otros dispositivos Bluetooth	30
Reproducción de música con un dispositivo Bluetooth emparejado	30
Obtención de la HEOS App	31
Configurar el primer dispositivo con HEOS integrado	32
Añadir más dispositivos con HEOS integrado	33
Cuenta HEOS	34
Reproducción de servicios de música de streaming	35
Audición de la misma música en varias habitaciones	38



Recepción de radio Internet	42
Reproducción de música almacenada en un dispositivo móvil	43
Reproducción de archivos almacenados en un PC y el NAS	44
Reproducción de música desde un dispositivo de memoria USB	45
Función de AirPlay	46
Reproducción de canciones de un iPhone, iPod touch o iPad	47
Reproducir música de iTunes con esta unidad	47
Reproducción de una canción desde su iPhone, iPodtouch o iPad en varios dispositivos sincronizados (AirPlay 2)	48
Función de conexión con Spotify	49

Ajustes

Ajustes	50
Ajuste de la audibilidad del diálogo y las voces (Dialog Enhancer)	50
Configuración del modo nocturno	50
Configuración del modo de sonido	51
Función de selección rápida	56
Accionamiento de esta unidad usando el mando a distancia de un TV	57
Conexión inalámbrica de los altavoces con HEOS integrado como altavoces envolventes	58
Accionamiento de esta unidad por voz con la función Amazon Alexa	59
Configuración de la fuente de entrada a la que se cambia utilizando el botón TV del mando a distancia	60

Consejos

Resolución de problemas	61
El equipo no se enciende/El equipo se apaga	62
No se pueden realizar operaciones con el mando a distancia	62
Problemas al programar en esta unidad los comandos del mando a distancia	63
No se reproduce sonido	63
En ocasiones, la música se corta o tiene un retardo	64
La función de control HDMI no funciona	64
Se oye audio procedente de los altavoces del televisor	64
Se percibe un retardo cuando se utiliza la entrada externa con el televisor	65
La reproducción por Bluetooth no funciona	65
No es posible conectar la barra de sonido a la red	66
Conectarse a una red utilizando un dispositivo iOS	66
Conectarse a una red WPS	67
La unidad tarda mucho en encenderse	67
No es posible accionar la unidad con Alexa	68
Alexa no responde incluso aunque se invoque	68
Restablecimiento de los ajustes de fábrica	69
Restablecimiento del firmware a los ajustes de fábrica	70



Apéndice

Acerca de HDMI	71
Administración de energía	72
Modos de energía	72
Tabla de LED de estado	74
Códecs y tipos de archivo admitidos	81
Formatos de audio admitidos (conector óptico)	81
Información sobre Marcas Registradas	82
Especificaciones	84
Barra de sonido	84
Licencia	87



Le damos las gracias por la adquisición de este producto Denon.
Para asegurar un funcionamiento correcto de la unidad, lea atentamente este manual del usuario antes de usarla.
Después de leerlas, asegúrese de guardar el manual para futura referencia.

Funcionalidades de esta unidad

Esta barra de sonido proporciona un sonido envolvente inmersivo y le permite conectar esta unidad a su televisor para disfrutar de un sonido de alta calidad.

Además de la reproducción Dolby Atmos y DTS:X, también permite emitir señales de audio tradicional en audio 3D virtual.

Esta unidad está equipada con un conector de entrada/salida HDMI que admite la tecnología 4K y permite realizar el paso fuente de señales de vídeo 4K al televisor, como por ejemplo señales de reproductores de discos Blu-ray y consolas de videojuegos.



■ Reproducir el audio del televisor

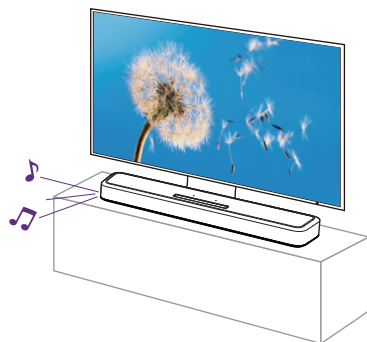

[Información relacionada]

- “Conexión de una TV” (👉 p. 21)
- “Reproducción de televisión, películas y música” (👉 p. 27)

■ Conectar un dispositivo de reproducción, como un reproductor de discos Blu-ray, para llevar a cabo la reproducción

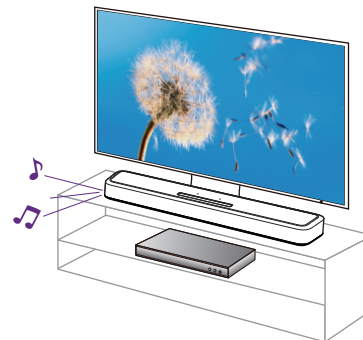

[Información relacionada]

- “Conexión de una TV” (👉 p. 21)
- “Conexión de un dispositivo HDMI” (👉 p. 25)
- “Reproducción de televisión, películas y música” (👉 p. 27)



■ Accionar la unidad hablando con Alexa

NOTA

- La funcionalidad integrada opcional Alexa estará disponible a través de una actualización del firmware.

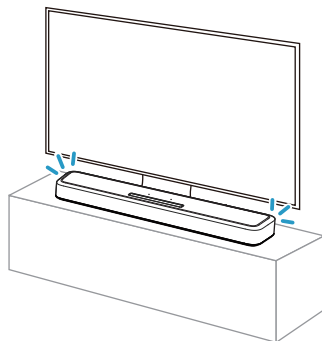

- Alexa, sube el volumen
- Alexa, qué tiempo hace hoy?



- Alexa no está disponible en algunos idiomas y países.

[Información relacionada]

- “Accionamiento de esta unidad por voz con la función Amazon Alexa” (👉 p. 59)

■ Usar la aplicación para smartphones/tabletas (HEOS App) para facilitar la operación

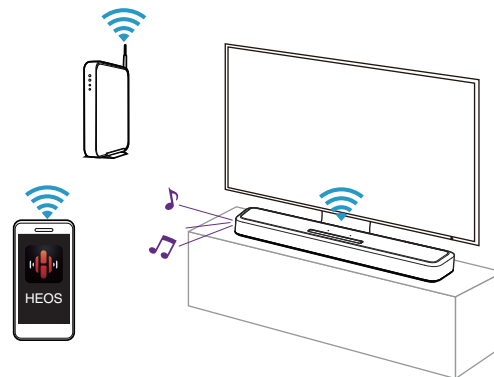

[Información relacionada]

- “Obtención de la HEOS App” (👉 p. 31)



■ Reproducir streaming de audio con Wi-Fi

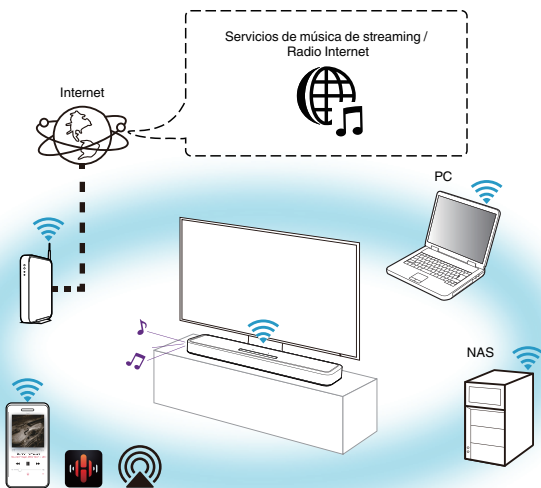

[Información relacionada]

- “Reproducción de servicios de música de streaming” (ícono p. 35)
- “Recepción de radio Internet” (ícono p. 42)
- “Reproducción de música almacenada en un dispositivo móvil” (ícono p. 43)
- “Reproducción de archivos almacenados en un PC y el NAS” (ícono p. 44)
- “Función de AirPlay” (ícono p. 46)
- “Función de conexión con Spotify” (ícono p. 49)



■ Reproducir una unidad flash USB

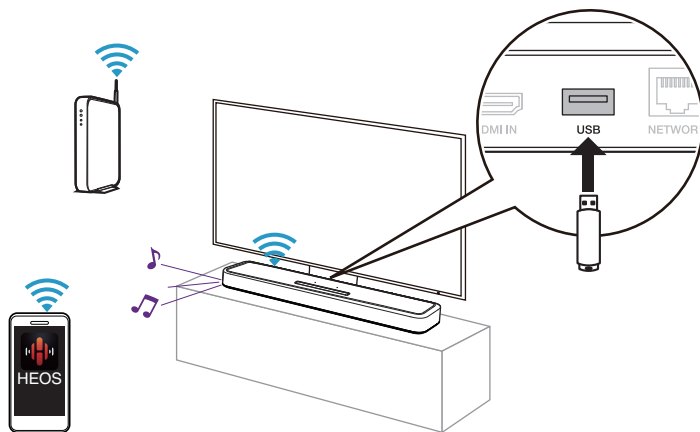

[Información relacionada]

- “Reproducción de música desde un dispositivo de memoria USB” (👉 p. 45)

■ Reproducción de un dispositivo Bluetooth

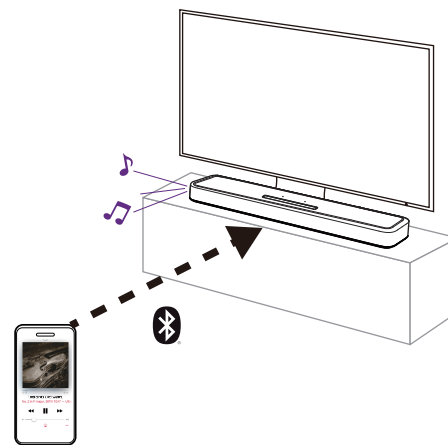









[Información relacionada]

- “Reproducción de música en un dispositivo Bluetooth” (👉 p. 29)

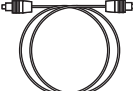
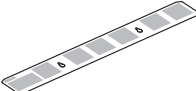

Accesorios

Compruebe que se incluyan las siguientes piezas con el producto.

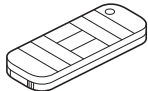
 <p>Guía de inicio rápido</p>	 <p>Instrucciones de seguridad</p>	 <p>Garantía (solo para el modelo de Norteamérica)</p>	 <p>Cable de alimentación (para el modelo de Europa)</p>	 <p>Cable de alimentación (para el modelo de Norteamérica)</p>
 <p>Cable HDMI (4K)</p>	 <p>Cable digital óptico</p>	 <p>Plantilla para instalación en pared</p>	 <p>Separadores para instalación en pared</p>	 <p>Mando a distancia (RC-1241/pila integrada)</p>



Antes de utilizar el mando a distancia

El mando a distancia tiene una pila de litio integrada.

Extraiga la lámina de aislamiento antes de su uso.

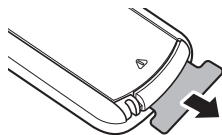

■ Reemplazo de la pila

1. Deslice ligeramente hacia la derecha el cierre de la cajetilla de la pila situado en la parte trasera del mando a distancia.

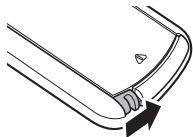

2. Mientras empuja el cierre ligeramente hacia la derecha, extraiga la cajetilla de la pila.

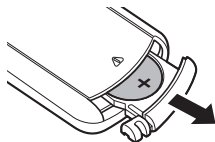

3. Retire la pila gastada e inserte una nueva pila de botón de litio (CR2025) en el compartimento de la pila de forma que el símbolo + grabado en la pila esté orientado hacia arriba.
4. Devuelva la cajetilla de la pila a su posición original.

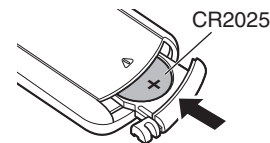

NOTA

- Si la pila tuviera una fuga, sustitúyala inmediatamente y deseche la pila. En ese caso, existe el riesgo de quemaduras si el líquido entra en contacto con la piel o la ropa, por lo que deberá tenerse especial cuidado. Si entra accidentalmente en contacto con el líquido, lave con agua y consulte a un médico.
- Retire la pila del mando a distancia si no lo va a utilizar durante un periodo de tiempo prolongado.



Alcance del mando a distancia

Para utilizar el mando a distancia, apúntelo hacia el sensor de mando a distancia.

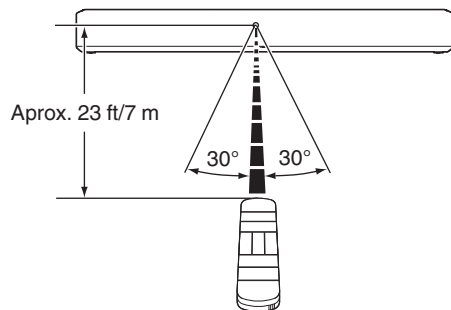

Nombres y funciones de las piezas

Barra de sonido

■ Panel superior

Sostenga la mano sobre la parte superior de la barra de sonido para mostrar las teclas del panel de operación. Toque estas teclas para realizar operaciones. Si la mano se aleja de la zona, las teclas se ocultan.

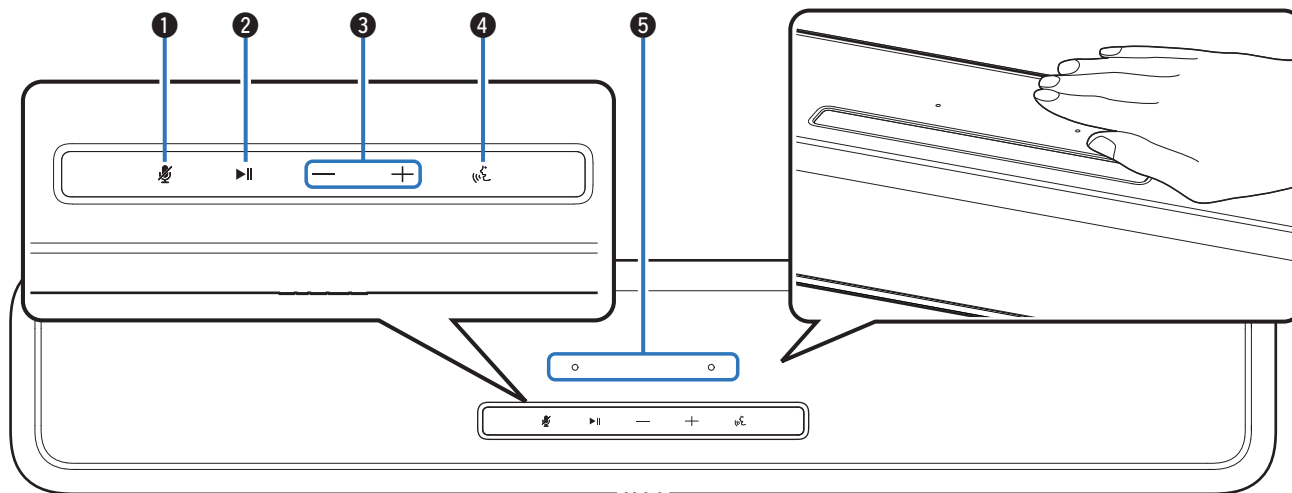

Para obtener información, consulte la página siguiente.



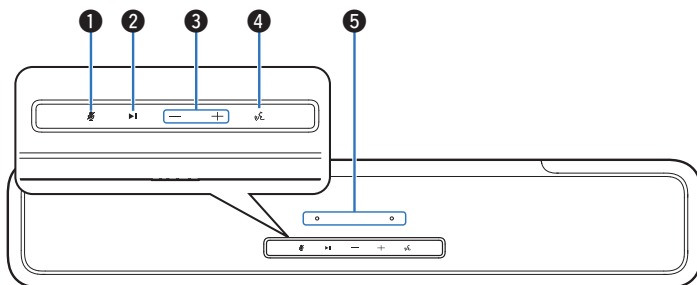

1 Tecla de desactivación del micrófono (🚫)

Deshabilita la función de micrófono. Si la función de micrófono está deshabilitada, Alexa no responde incluso aunque se invoque. Utilice esta tecla en aquellos casos en que, por ejemplo, desee proteger su privacidad. (👉 p. 59)

2 Tecla de reproducción/pausa (▶️/⏸️)

- Pulse esta tecla para hacer una pausa durante la reproducción. Si se pulsa mientras la reproducción está pausada o detenida, ésta se reanuda a partir de la última pista reproducida.
- Pulse la tecla dos veces para reproducir la siguiente pista.
- Pulse la tecla tres veces para volver a iniciar la pista actual o reproducir la pista anterior.
- Mantenga pulsada la tecla durante 5 segundos para entrar en modo de espera reforzada. (👉 p. 73)

3 Teclas de volumen (+, -)

Permiten ajustar el nivel de volumen. (👉 p. 28)

4 Tecla de acción (🗨️)

Invoca a Alexa. Puede utilizar el control por voz sin decir “Alexa”. (👉 p. 59)

5 Micrófono

Este es el micrófono para hablar con Alexa. (👉 p. 59)



- No coloque nada sobre la barra de sonido. Si lo hace, pueden producirse operaciones accidentales.
- La luz de las teclas del panel de operación se activa utilizando una pequeña cantidad de electricidad estática del cuerpo humano. Debido a la naturaleza de este mecanismo, es posible que las teclas se iluminen o parpadeen a causa del ruido procedente del entorno cercano o de los cables de conexión, pero esto no indica un mal funcionamiento.



■ Panel delantero

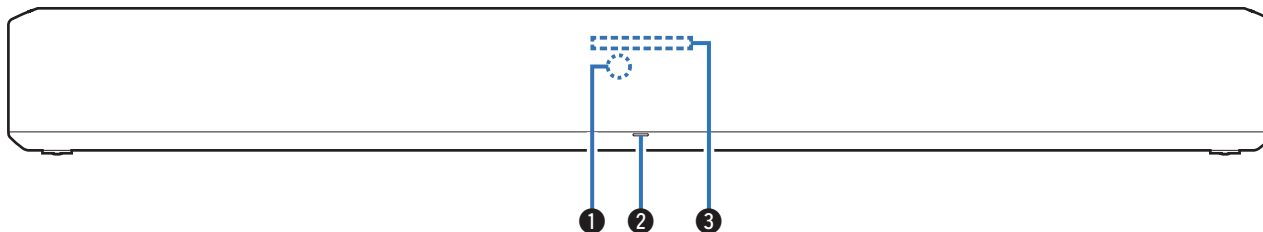

❶ Sensor de mando a distancia

Recibe las señales del mando a distancia. (👉 p. 12)

❷ LED de estado

Consulte el apartado “Tabla de LED de estado” (👉 p. 74) para conocer el significado del color y el estado de cada LED.

❸ Barra luminosa

Mientras Alexa responde, el LED se enciende. (👉 p. 59)



■ Panel trasero

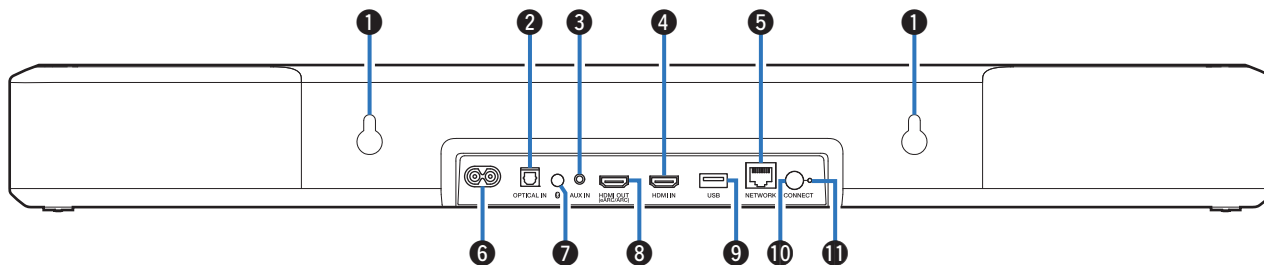

1 Orificio para colgar en la pared

Se utiliza para montar la barra de sonido en la pared. (☞ p. 20)

2 Conector de entrada digital óptica (OPTICAL IN)

Utilice el cable óptico incluido para conectar un televisor con terminal digital óptico. (☞ p. 23)

3 Conector de entrada de audio analógica (AUX IN)

Utilice un cable de audio estéreo con conector de 3,5 mm (no incluido) para conectar un televisor con conector de salida de audio AUX. (☞ p. 24)

4 Conector HDMI IN

Sirve para conectar un equipo HDMI con un cable HDMI. (☞ p. 25)

5 Conector NETWORK

Sirve para conectar esta unidad a una red Ethernet por cable. (☞ p. 33)

6 Entrada de alimentación

Sirve para conectar el cable de alimentación. (☞ p. 26)

7 Botón de Bluetooth (📶)

- Cambia la fuente de entrada a "Bluetooth". (☞ p. 29)
- Se utiliza para emparejar dispositivos Bluetooth. (☞ p. 29)

8 Conector HDMI OUT (eARC/ARC)

Utilice el cable HDMI incluido para conectar un televisor compatible con la función eARC o ARC. (☞ p. 21)

9 Puerto USB

Se utiliza para conectar dispositivos de almacenamiento USB (como dispositivos de memoria USB). (☞ p. 45)

10 Botón CONNECT

Se utiliza para configurar la conexión Wi-Fi.

11 LED CONNECT

Indica el estado de esta unidad. (☞ p. 74)



Mando a distancia

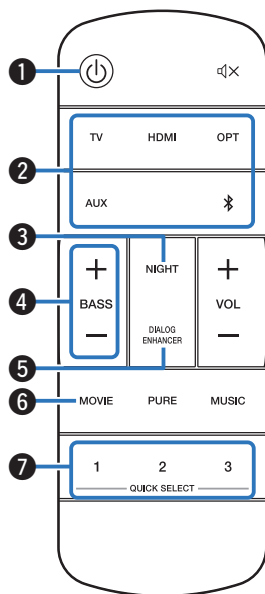

- 1 Botón de alimentación (⏻)**
 - Enciende y apaga la barra de sonido (modo de inicio rápido). (👉 p. 27)
 - Mantenga pulsado el botón durante 5 segundos para pasar al modo de espera reforzada. (👉 p. 73)
- 2 Botones de fuente de entrada (TV, HDMI, OPT, AUX, ↗)**

Permite seleccionar la fuente de entrada. (👉 p. 27)
- 3 Botón de modo nocturno (NIGHT)**

Comprime el rango dinámico (diferencia entre sonidos altos y bajos) para facilitar la escucha a bajo volumen. (👉 p. 50)
- 4 Botones de control del volumen de graves (BASS +, -)**

Esta opción permite ajustar el nivel de volumen de los graves. (👉 p. 28)
- 5 Botón de la función de mejora de diálogos (DIALOG ENHANCER)**

Ajusta el volumen del diálogo en películas, de la voz en música, etc. para que se puedan escuchar más fácilmente. (👉 p. 50)
- 6 Botón de modo película (MOVIE)**

Selecciona el modo de sonido para ver películas y programas de televisión. (👉 p. 51)
- 7 Botones de selección rápida (QUICK SELECT 1-3)**

Registre en estos botones la fuente de entrada, el nivel de volumen, el modo de sonido, el modo nocturno y la función de mejora de diálogos o recupere esos ajustes. (👉 p. 56)

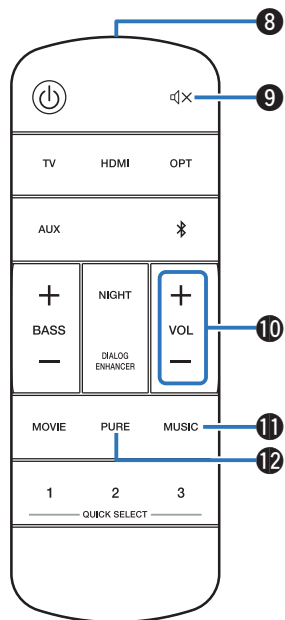

**8 Transmisor de señales del mando a distancia**

Transmite las señales del mando a distancia. (👉 p. 12)

9 Botón de modo silencio (🔇)

Permite silenciar la salida de audio. Vuelva a presionar para cancelar el modo silencio. (👉 p. 28)

10 Botones de volumen (VOL +, -)

Permiten ajustar el nivel de volumen. (👉 p. 28)

11 Botón de modo música (MUSIC)

Selecciona el modo de sonido para escuchar música. (👉 p. 51)

12 Botón de modo Pure (PURE)

Disfrute de un sonido de alta calidad fiel a la fuente original. (👉 p. 51)



Posicionamiento

Posicionamiento de la barra de sonido

Coloque la barra de sonido frente a su televisor, etc., sobre una superficie plana.

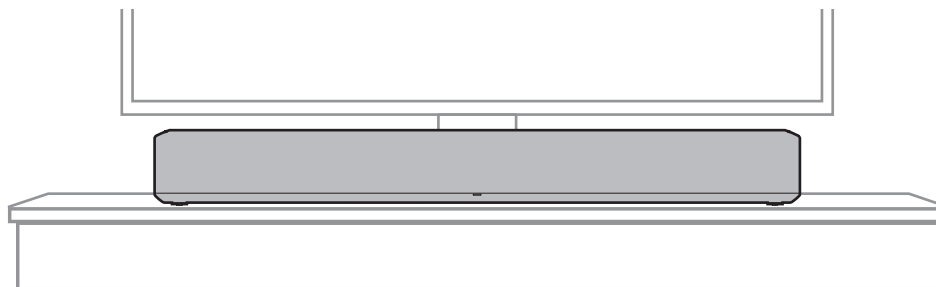

- Al colocar la barra de sonido frente a su televisor, asegúrese de que no obstruya el sensor de luz infrarroja del mando a distancia, etc.



■ Al montar la barra de sonido en la pared

La barra de sonido dispone de un colgador de pared para su montaje en pared. Al colgarlo de la pared, posicione en posición vertical y plana.

Para garantizar la seguridad, solicite a un contratista la ejecución de los trabajos de montaje en pared.

NOTA

- Para utilizar la unidad de forma segura, no coloque ni cuelgue objetos de ella.
- Asegúrese de fijar los cables de conexión a la pared para garantizar que un tirón o tropiezo no provoque la caída de la unidad. Verifique el montaje seguro de la unidad tras completar su instalación.
- También deberá comprobar periódicamente la seguridad de la unidad y si existe posibilidad de caídas.
- Denon no puede aceptar responsabilidad alguna por los daños, lesiones o accidentes derivados de problemas asociados a la ubicación o al método de montaje.

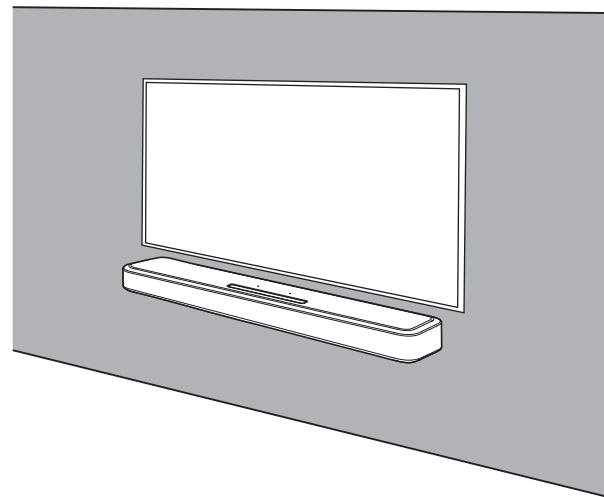

- Al colgarlo de la pared, emplee la plantilla incluida para instalación en pared.

[Cómo utilizar la plantilla para instalación en pared]

- 1 Fije la plantilla en la ubicación destinada a la barra de sonido.
- 2 Coloque los tornillos para montaje en pared siguiendo la plantilla.
Consulte a un profesional de la construcción sobre los tornillos adecuados que debe utilizar en función del material y la resistencia del muro.
- 3 Retire la plantilla de la pared.
- 4 Monte el separador para instalación en pared incluido en la estructura de la barra de sonido.
Montar el separador para instalación en pared genera un espacio que permite el paso de cables entre la barra de sonido y la pared.
- 5 Monte la barra de sonido en la pared.



Conexión de una TV

La manera de conectar un televisor depende de los conectores y las funciones de que disponga el televisor.



- Active la función de control HDMI del televisor cuando utilice un cable HDMI para conectar esta unidad al televisor. (Consulte el manual de usuario del televisor para obtener más información.)
- Apague los altavoces del televisor o minimice el volumen por medio de esta unidad.

Roku TV Ready™

- La Soundbar cuenta con la certificación Roku TV Ready. Conecte la Soundbar a un Roku TV™ con el cable HDMI incluido y siga las instrucciones de configuración en pantalla.



TV equipado con un conector HDMI y compatible con la función eARC (Enhanced Audio Return Channel) o ARC (Audio Return Channel)

Utilice el cable HDMI incluido para conectar esta unidad a un televisor compatible con la función eARC o ARC.

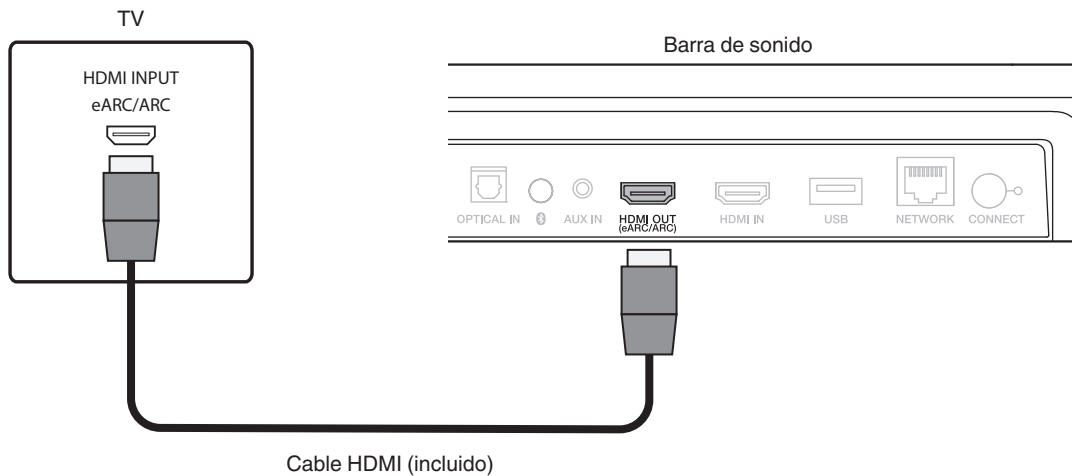

- El televisor también debe ser compatible con la función eARC o ARC.



TV equipado con un conector HDMI e incompatible con la función eARC o ARC / TV equipado con un conector digital óptico

Utilice los cables HDMI y óptico incluidos para conectar esta unidad a su televisor.

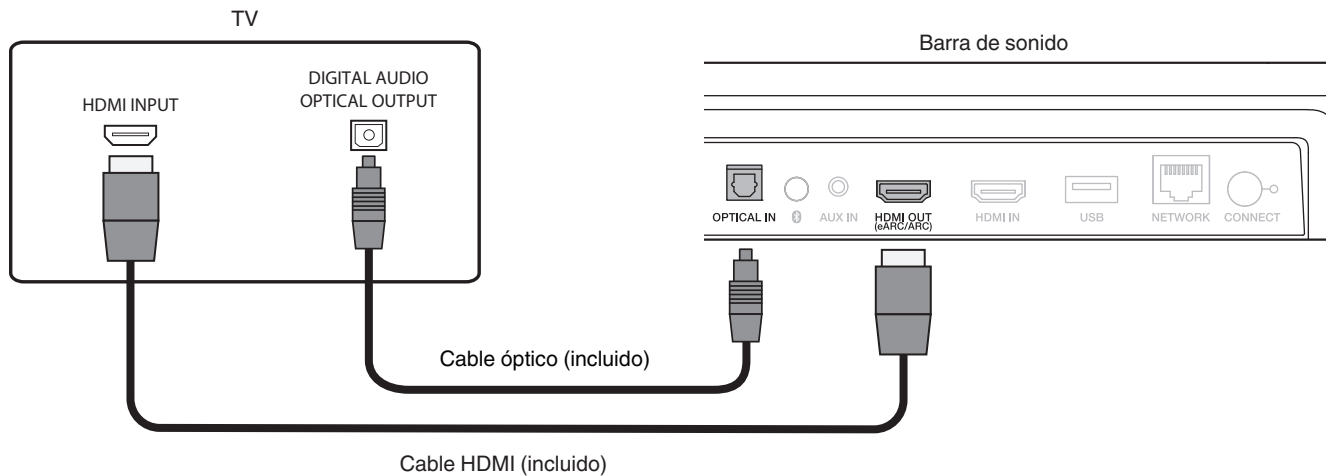

- Alinee el cable óptico con la forma del terminal en el que se va a insertar.



TV equipado con un conector HDMI e incompatible con la función eARC o ARC / TV equipado con un conector analógico

Utilice el cable HDMI incluido y un cable de audio estéreo con toma de 3,5 mm (no incluido) para conectar esta unidad a su televisor.

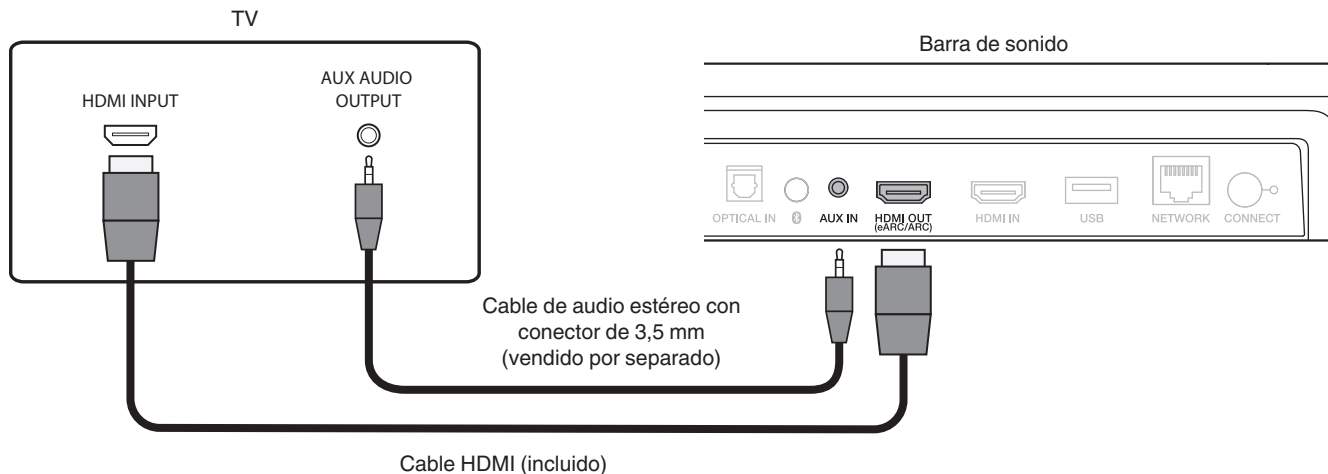

Conexión de un dispositivo de reproducción

Conexión de un dispositivo HDMI

Use un cable HDMI de venta en comercios para conectar un reproductor de discos Blu-ray, un dispositivo de juego o un dispositivo similar a esta unidad.

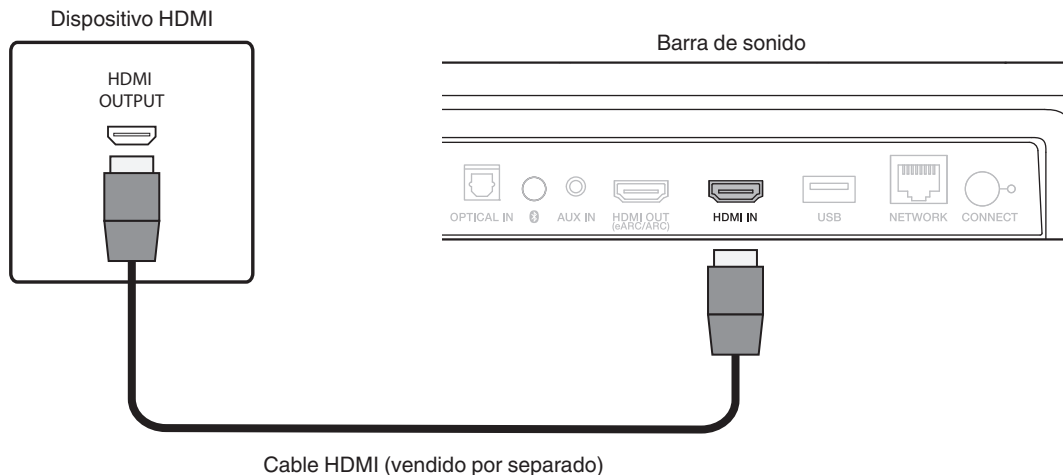

- Cuando conecte esta unidad a un dispositivo compatible con las funciones 4K, utilice un "High Speed HDMI cable with Ethernet" que lleve el logotipo de HDMI.



Conexión de los cables de alimentación

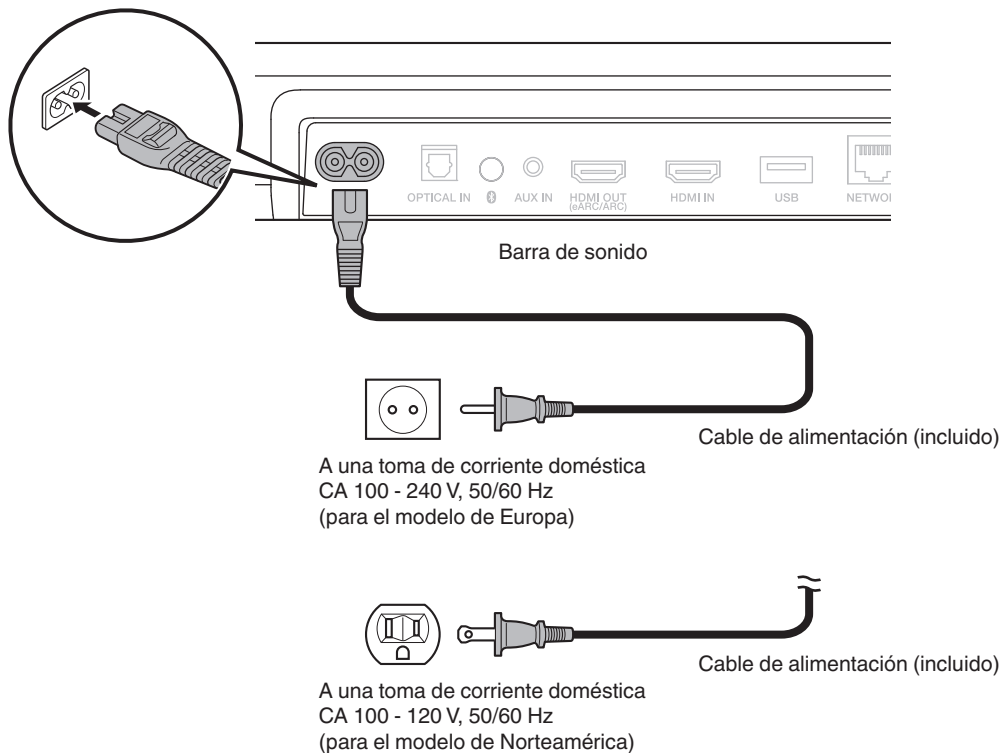

Reproducción de televisión, películas y música

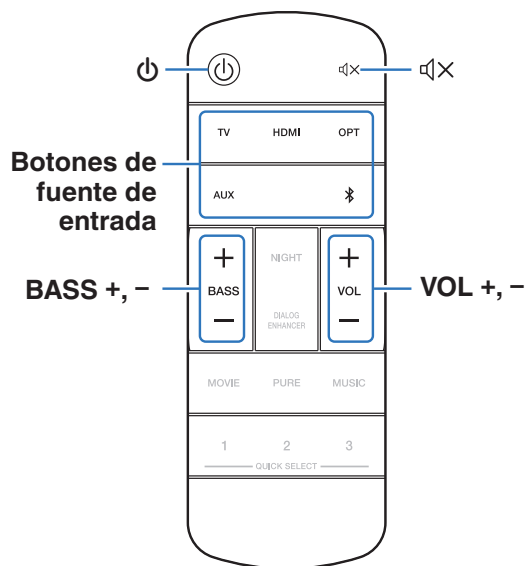

1 Encienda el televisor y los dispositivos conectados.

2 Pulse  para encender la barra de sonido.

3 Pulse el botón de fuente de entrada.

Al pulsar el botón, el LED de estado parpadea en azul y la fuente de entrada cambia.

TV:	Cambia la fuente de entrada a TV (predeterminado: HDMI OUT (eARC/ARC)).
HDMI:	Cambia la fuente de entrada a HDMI IN.
OPT:	Cambia la fuente de entrada a OPTICAL IN.
AUX:	Cambia la fuente de entrada a AUX IN.
	Cambia la fuente de entrada a Bluetooth.

4 Reproduzca el dispositivo conectado a esta unidad.

Para obtener más información, consulte el manual del dispositivo correspondiente.



- Conecte esta unidad a un televisor compatible con la función de control HDMI a través de un cable HDMI y active dicha función para permitir el control vinculado desde el dispositivo. (🔗 p. 71)



Ajuste del volumen

1 Emplee VOL + o VOL – para ajustar el volumen.

Al pulsar los botones, el LED de estado parpadea en azul y el volumen aumenta o disminuye.

Ajuste del volumen de graves

1 Utilice BASS + o BASS – para ajustar el volumen de graves.

Al pulsar los botones, el LED de estado parpadea en azul y el volumen de graves aumenta o disminuye.

Interrupción temporal de la salida de sonido (silencio)

1 Pulse .

El LED de estado parpadea lentamente en azul.



- Para cancelar el modo silencioso, ajuste el volumen del sonido o pulse  nuevamente.



Reproducción de música en un dispositivo Bluetooth

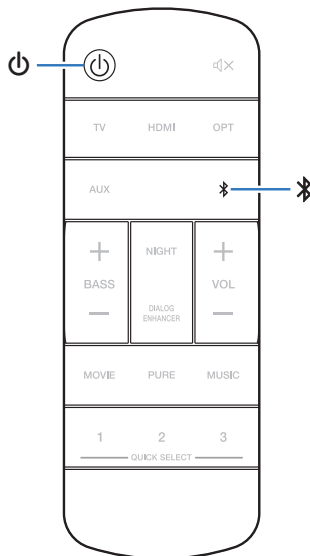

Los archivos de música guardados en dispositivos Bluetooth tales como smartphones, reproductores de música digitales, etc. pueden disfrutarse en esta unidad emparejando y conectando esta unidad con el dispositivo Bluetooth.



Emparejamiento de un dispositivo Bluetooth por primera vez

Empareje un dispositivo Bluetooth con esta unidad.

Una vez que el dispositivo Bluetooth ha sido emparejado, no necesita ser emparejado otra vez.

- 1 Pulse  para encender la unidad.**
- 2 Pulse  para cambiar la fuente de entrada a "Bluetooth".**



Cambia automáticamente a modo de emparejamiento la primera vez que lo utilice.

En el modo de emparejamiento, el LED de estado parpadea repetidamente 2 veces en verde.



- 3 Active la configuración Bluetooth en su dispositivo con Bluetooth.**
- 4 Seleccione "Denon Home Sound Bar 550" (predeterminado) en la lista de dispositivos que aparecen en la pantalla del dispositivo con Bluetooth.**
El LED de estado parpadea en azul y esta unidad y el dispositivo con Bluetooth quedan emparejados.



Emparejamiento con otros dispositivos Bluetooth

- 1** Pulse  para encender la unidad.
- 2** Pulse  para cambiar la fuente de entrada a “Bluetooth”.
- 3** Active la configuración Bluetooth en su dispositivo con Bluetooth.
- 4** Mantenga pulsado el botón  durante 3 segundos.
Esta unidad entra en modo de emparejamiento, y el LED de estado parpadea repetidamente 2 veces en verde.
- 5** Seleccione “Denon Home Sound Bar 550” (predeterminado) en la lista de dispositivos que aparecen en la pantalla del dispositivo con Bluetooth.
El LED de estado parpadea en azul y esta unidad y el dispositivo con Bluetooth quedan emparejados.

Reproducción de música con un dispositivo Bluetooth emparejado

- 1** Pulse  para encender la unidad.
- 2** Pulse  para cambiar la fuente de entrada a “Bluetooth”.
- 3** Active la configuración Bluetooth en su dispositivo con Bluetooth.
El LED de estado parpadea en azul y la unidad se conecta con el dispositivo con Bluetooth conectado más recientemente. Si esta operación se interrumpe, repítala.
- 4** Reproduzca la música utilizando cualquier aplicación de su dispositivo Bluetooth.



Obtención de la HEOS App

Puede utilizar un gran número de servicios de streaming de música online desde la HEOS App. En función de su ubicación geográfica, hay varias opciones entre las que puede elegir.

Descargue la HEOS App para iOS o Android buscando “HEOS” en App Store, Google Play Store o Amazon Appstore.



Configurar el primer dispositivo con HEOS integrado

Una vez haya colocado esta unidad en su sala de audición y haya descargado la HEOS App, podrá configurar esta unidad para reproducir música. Para ello, deberá seguir unos sencillos pasos que le permitirán conectar esta unidad a la red doméstica existente:



- NO conecte el cable Ethernet si conecta esta unidad a una red inalámbrica. Si conecta esta unidad a una red por cable, utilice un cable Ethernet (vendido por separado) para conectar esta unidad a su red o router.

1 Asegúrese de que su dispositivo móvil esté conectado a su red inalámbrica (la misma red a la que está conectada esta unidad).

Puede comprobar esto en el menú “Ajustes” - “Wi-Fi” de su dispositivo iOS o Android.



- Active la configuración Bluetooth en su dispositivo móvil.
- Si su red inalámbrica es segura, asegúrese de que conoce la contraseña de acceso a la red.

2 Inicie la HEOS App en su dispositivo móvil.



3 Toque el botón “Configurar ahora” en la parte superior de la pantalla.

4 Siga las instrucciones para añadir esta unidad a su red inalámbrica y seleccionar una entrada en esta unidad.



Añadir más dispositivos con HEOS integrado

El sistema HEOS es un verdadero sistema de audio multisala que sincroniza automáticamente la reproducción de audio entre varios dispositivos con HEOS integrado para que el audio que procede de diferentes habitaciones esté perfectamente sincronizado y siempre suene de forma increíble. Puede añadir fácilmente hasta 32 dispositivos con HEOS integrado a su sistema HEOS.

■ Añadir dispositivos con HEOS integrado por cable

Simplemente conecte los dispositivos con HEOS integrado a su red doméstica utilizando un cable Ethernet para que el dispositivo con HEOS integrado aparezca en su HEOS App como una nueva habitación en la pantalla Habitaciones.

Puede asignar un nombre al dispositivo con HEOS integrado en el momento que le convenga para señalar la habitación donde lo ha colocado.



- Utilice únicamente un cable LAN STP o ScTP blindado, el cual puede encontrar fácilmente en tiendas de electrónica (se recomienda CAT-5 o superior).
- No conecte un conector NETWORK directamente al puerto LAN/conector Ethernet del ordenador.

■ Añadir dispositivos con HEOS integrado inalámbricos

Para añadir más dispositivos con HEOS integrado inalámbricos a su sistema HEOS, seleccione “Agregar dispositivo” en el menú de configuración de la HEOS App y siga las instrucciones:



Cuenta HEOS

Las cuentas HEOS pueden registrarse tocando la pestaña “Música” - icono “Ajustes”  en la HEOS App.

■ ¿Qué es una Cuenta HEOS?

Una Cuenta HEOS es una cuenta maestra o “llavero” para gestionar todos sus servicios de música HEOS con una sola contraseña y un solo nombre de usuario.

■ ¿Por qué necesito una Cuenta HEOS?

Con la Cuenta HEOS, solo tiene que introducir una vez sus contraseñas y nombres de inicio de sesión de los servicios de música, lo que le permite utilizar de forma fácil y rápida varias aplicaciones de mando en diferentes dispositivos.

Simplemente, inicie sesión en su Cuenta HEOS en cualquier dispositivo y tendrá acceso a todos sus servicios de música asociados, al historial de reproducción y a listas de reproducción personalizadas, aunque esté en casa de un amigo escuchando música en su sistema HEOS.

■ Registro para obtener una Cuenta HEOS

Se le indicarán instrucciones sobre cómo registrarse para obtener una Cuenta HEOS la primera vez que intente acceder a un servicio de música desde el menú “Música” principal de la HEOS App.

■ Cambio de su Cuenta HEOS

- 1 Toque la pestaña “Música”.
- 2 Seleccione el icono Ajustes  situado en la esquina superior izquierda de la pantalla.
- 3 Seleccione “Cuenta HEOS”.
- 4 Cambie su ubicación y su contraseña, suprima su cuenta o salga de ella.



Reproducción de servicios de música de streaming

Un servicio de música es una empresa de música online que ofrece acceso a amplias colecciones de música a través de suscripciones de pago o gratuitas. En función de su ubicación geográfica, hay varias opciones entre las que puede elegir.

NOTA

- La HEOS App y su marca no están afiliadas con ningún fabricante de dispositivos móviles. La disponibilidad de servicios de música puede variar según la región. En el momento de la compra es posible que no estén disponibles todos los servicios. Algunos servicios pueden añadirse o suspenderse periódicamente según las decisiones de los proveedores de servicios de música u otros.

■ Selección de una habitación/dispositivo

- 1** Toque la pestaña “Habitaciones” y seleccione “Denon Home Sound Bar 550” si hay varios productos con HEOS integrado.



- Toque el icono del lápiz  situado en la parte superior derecha para cambiar al modo de edición. Puede cambiar el nombre mostrado.

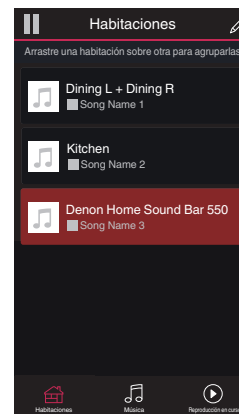

■ Selección de la pista de música o de la emisora desde las fuentes de música

1 Toque la pestaña “Música” y seleccione una fuente de música.



- Es posible que no todos los servicios de música mostrados estén disponibles en tu ubicación.

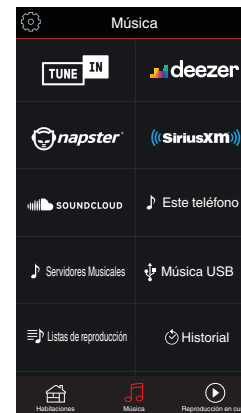

2 Explore la música que desee reproducir.

Tras seleccionar una pista de música o una emisora de radio, la aplicación cambiará automáticamente a la pantalla “Reproducción en curso”.



- Cuando seleccione una pista de música que desee reproducir, se le preguntará cómo desea poner en cola su música.

Reproducir ahora:

Inserta el elemento en la cola después de la pista que se está reproduciendo y reproduce el elemento seleccionado de forma inmediata.

Reproducir & Reemplazar la cola:

Elimina la cola y reproduce el elemento seleccionado de forma inmediata.

Reproducir siguiente:

Inserta el elemento en la cola después de la canción actual y lo reproduce cuando esta finaliza.

Agregar al final de la cola:

Agrega el elemento al final de la cola.



- Cuando seleccione una emisora de radio, se mostrarán los siguientes elementos.

Reproducir ahora:

Reproduce el elemento seleccionado de forma inmediata.

Agregar a Favoritos HEOS:

Añade contenido a los favoritos de HEOS.

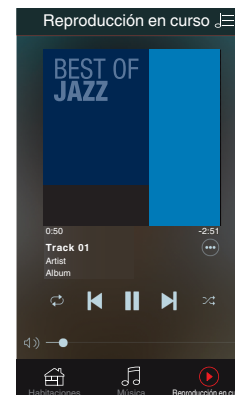
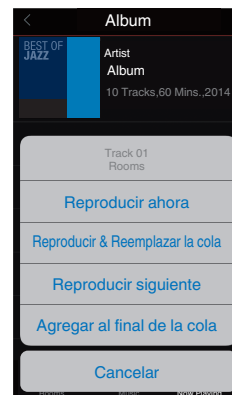

Audición de la misma música en varias habitaciones

Este sistema es un completo sistema de audio multisala. Le permite crear uno o más grupos HEOS para sincronizar automáticamente la reproducción de audio entre varios productos con HEOS integrado, de forma que la música que se reproduce en diferentes habitaciones esté perfectamente sincronizada y siempre suene de forma increíble. Puede añadir fácilmente a su sistema hasta 32 productos en total. Además, también puede agrupar hasta 16 productos individuales para que reproduzcan la misma canción de forma totalmente sincronizada.

■ Agrupación de habitaciones

- 1** Mantenga pulsado el dedo en la habitación en la que no se esté reproduciendo música.
- 2** Arrástrelo a la habitación en la que se esté reproduciendo música (indicada a través del recuadro rojo) y levántelo.
- 3** Las dos habitaciones se unirán en un único grupo de dispositivos, y ambas reproducirán la misma música perfectamente sincronizadas.

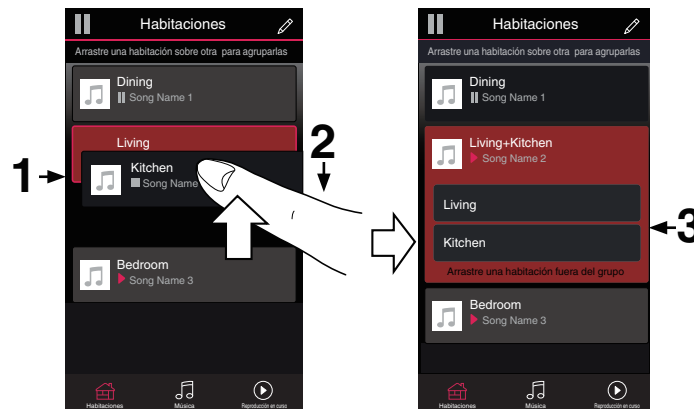

■ Desagrupación de habitaciones

- 1 Mantenga pulsado el dedo en la habitación que quiera quitar del grupo.**
- 2 Arrástrela fuera del grupo y levante el dedo.**

NOTA

- No puede quitar la primera habitación que empezó a reproducir la música antes de la agrupación.

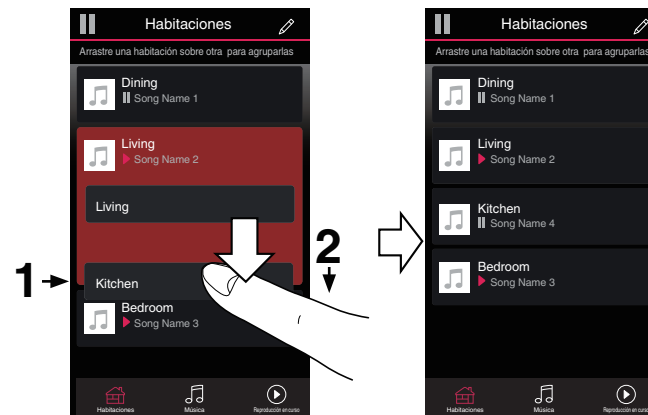

■ Agrupación de todas las habitaciones (modo de fiesta)

Puede agrupar fácilmente 16 habitaciones en el modo de fiesta haciendo un gesto de "pellizcar" la pantalla.

- 1** Coloque dos dedos en la pantalla sobre la lista de habitaciones.
- 2** Pellizque rápidamente la pantalla con ambos dedos y levántelos.
- 3** Se unirán todas sus habitaciones y empezarán a reproducir la misma música perfectamente sincronizadas.



■ Desagrupación de todas las habitaciones

Puede desagrupar fácilmente todas sus habitaciones y salir del modo de fiesta haciendo un gesto de “separar” los dedos.

- 1 Junte dos dedos en la pantalla sobre la lista de habitaciones.**
- 2 Separe rápidamente los dos dedos de la pantalla y levántelos.**
- 3 Se desagruparán todas sus habitaciones.**



Recepción de radio Internet

El sistema HEOS incluye acceso a más de 100.000 emisoras de radio por Internet gratuitas de todos los rincones del mundo a través del servicio de radio TuneIn. Simplemente seleccione el logotipo de TuneIn en el menú "Música" principal, explore las 100.000 emisoras organizadas en categorías populares y elija la que desee escuchar.



- Si tiene una cuenta de TuneIn, puede iniciar sesión en el servicio de TuneIn en el menú "Ajustes" - "Fuentes de música" - "TuneIn" para acceder a todas sus emisoras de TuneIn de "Mis favoritos".

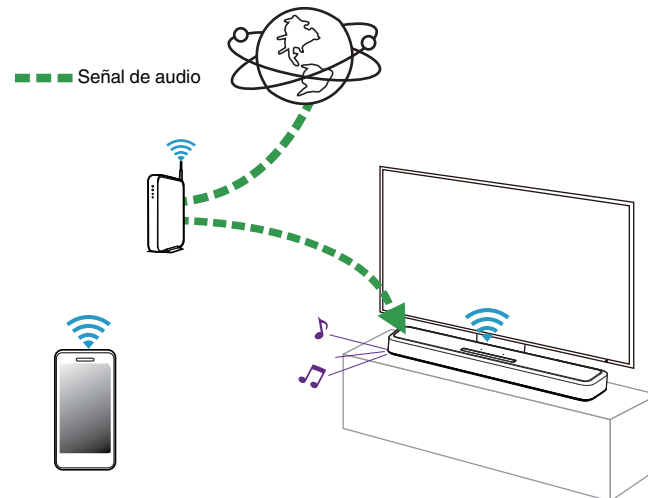

Reproducción de música almacenada en un dispositivo móvil

Realice esta operación en la HEOS App. Descargue previamente la HEOS App en su dispositivo iOS o Android. (👉 p. 31)

- 1** Toque la pestaña “Música”.
- 2** Seleccione “Este iPhone/iPod/iPad/Phone”.
- 3** Explore la música local en su teléfono y seleccione algún contenido que desee reproducir.

— Señal de audio

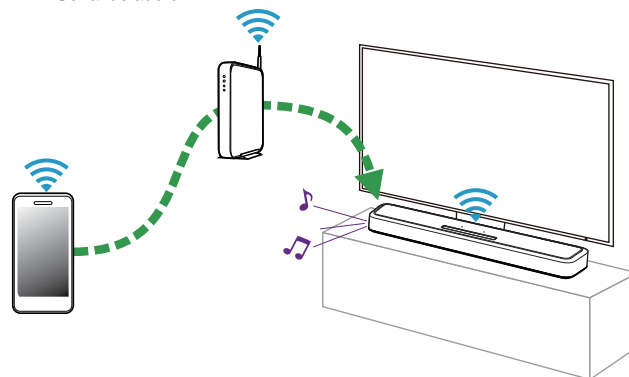

Reproducción de archivos almacenados en un PC y el NAS

Realice esta operación en la HEOS App. Descargue previamente la HEOS App en su dispositivo iOS o Android. (👉 p. 31)

- 1** Seleccione “Servidores Musicales” en la pestaña “Música”.
- 2** Seleccione el nombre de su PC o servidor NAS (Network Attached Storage) conectado en red.
- 3** Explore la música de su PC/NAS y seleccione algún contenido que desee reproducir.

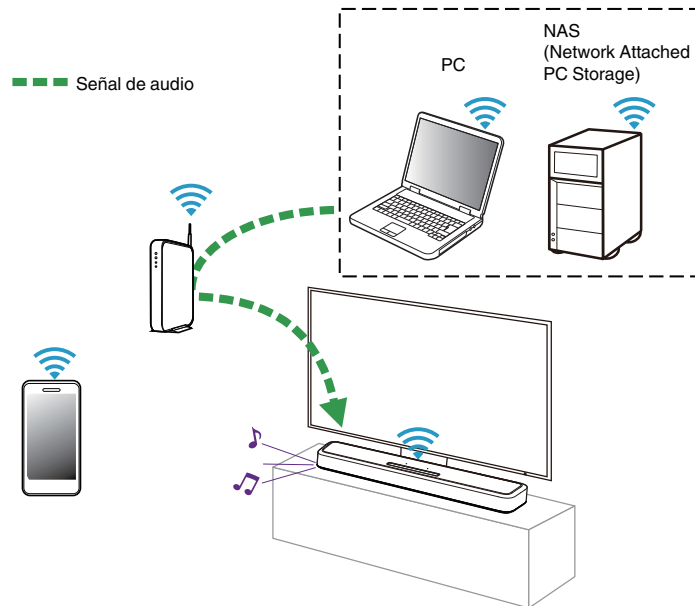

Reproducción de música desde un dispositivo de memoria USB

Realice esta operación en la HEOS App. Descargue previamente la HEOS App en su dispositivo iOS o Android. (👉 p. 31)

- 1** Inserte un dispositivo de memoria USB con formato FAT32 o NTFS en el puerto USB situado en el panel trasero de la barra de sonido.
- 2** Seleccione “Música USB” en la pestaña “Música”.
- 3** Seleccione el nombre de esta unidad.
- 4** Explore la música de su dispositivo de memoria USB y seleccione algún contenido que desee reproducir.



- Si el dispositivo de memoria USB contiene un gran número de archivos, es posible que el nombre de esta unidad tarde varios minutos en aparecer en la lista “Música USB”.
- No es posible conectar y utilizar un ordenador a través del puerto USB de esta unidad utilizando un cable USB.

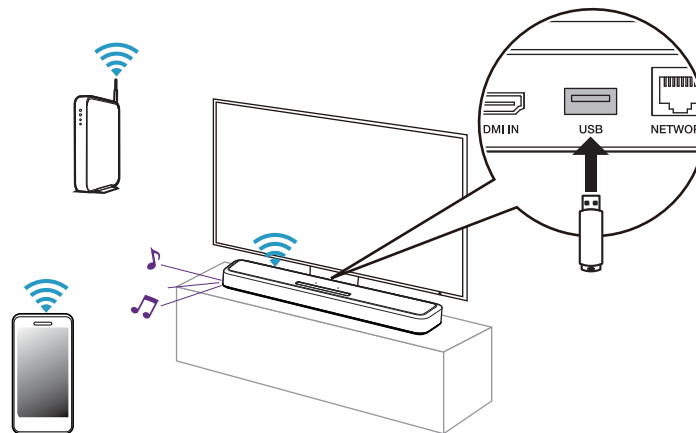

Función de AirPlay

Puede reproducir en esta unidad los archivos de música almacenados en un iPhone, iPod touch, iPad o del iTunes, a través de la red.



- La pantalla puede ser distinta en función del SO y las versiones del software.

Este dispositivo es compatible con AirPlay 2®.

Sincronización de varios dispositivos/altavoces compatibles con AirPlay 2 para reproducir de forma simultánea.



- Esta unidad es compatible con AirPlay 2 y requiere iOS 11.4 o posterior.

— — — Señal de audio

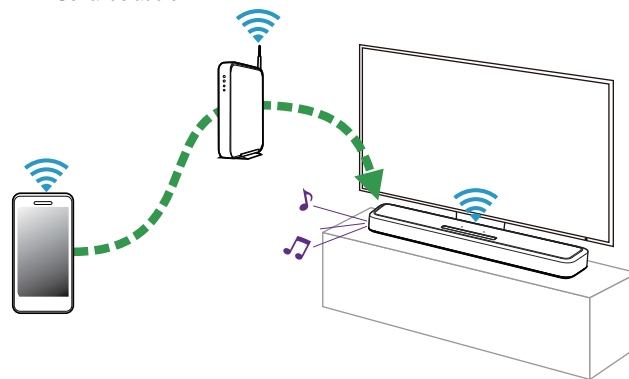

Reproducción de canciones de un iPhone, iPod touch o iPad

Si actualiza su “iPhone/iPod touch/iPad” a la versión iOS 10.0.2 o posterior, podrá descargar música guardada en su “iPhone/iPod touch/iPad” directamente en esta unidad.

- 1 Conecte el iPhone, iPod touch o iPad a la misma red Wi-Fi que esta unidad.**
 - Para obtener información, consulte el manual de su dispositivo.
- 2 Reproduzca la canción del iPhone, iPod touch o iPad.**
Icono AirPlay se muestra en la pantalla del iPhone, iPod touch o iPad.
- 3 Toque el icono AirPlay y seleccione esta unidad.**

[Ejemplo] iOS 12



[Ejemplo] iOS 10



Reproducir música de iTunes con esta unidad

- 1 Instale iTunes 10, o posterior, en un Mac o PC con Windows instalado conectado a la misma red que esta unidad.**
- 2 Inicie iTunes y haga click en el icono de AirPlay para seleccionar la unidad principal.**

[Ejemplo] iTunes

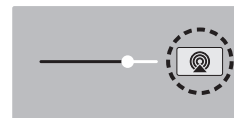

- 3 Elija una canción y seleccione la opción de reproducir en iTunes.**

La música se enviará a esta unidad.



Reproducción de una canción desde su iPhone, iPodtouch o iPad en varios dispositivos sincronizados (AirPlay 2)

Las canciones de un iPhone, iPodtouch o iPad que funcione con iOS 11.4 o posterior, pueden sincronizarse con varios dispositivos compatibles con AirPlay 2 para reproducir de forma simultánea.

1 Reproduzca la canción del iPhone, iPod touch o iPad.

Icono AirPlay se muestra en la pantalla del iPhone, iPod touch o iPad.



2 Puntee el icono AirPlay.

Muestra una lista de dispositivos/altavoces que se pueden reproducir en la misma red.

- Se muestra un círculo a la derecha de los dispositivos compatibles con la tecnología AirPlay 2.



3 Toque los dispositivos/altavoces que desee usar.

- Se pueden seleccionar varios dispositivos compatibles con AirPlay 2.
- El volumen se puede ajustar para cada dispositivo por separado o simultáneamente para todos los dispositivos sincronizados.

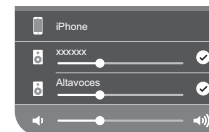

Función de conexión con Spotify

Spotify le ofrece toda la música que pueda necesitar. Millones de canciones disponibles al instante. Solo tiene que buscar la música que desee, o dejar que Spotify reproduzca para usted algo maravilloso. Spotify funciona en su teléfono, tableta, ordenador y altavoces domésticos. De este modo, siempre tendrá la melodía perfecta para cualquier cosa que esté haciendo. Ahora, puede disfrutar de Spotify con su cuenta gratuita además de con su cuenta Premium.

Utilice su teléfono, tableta u ordenador como mando a distancia de Spotify.

Visite www.spotify.com/connect para obtener información.

El software de Spotify está sujeto a licencias de terceros que se encuentran aquí:

www.spotify.com/connect/third-party-licenses



Ajustes

Realice las siguientes operaciones y ajustes que procedan.

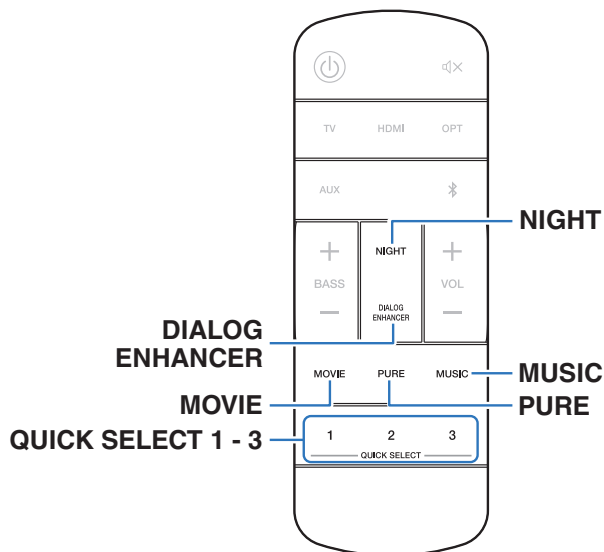

Ajuste de la audibilidad del diálogo y las voces (Dialog Enhancer)

Ajusta el volumen del diálogo en películas, de la voz en música, etc. para que se puedan escuchar más fácilmente.

1 Pulse DIALOG ENHANCER.

Al pulsar el botón, el LED de estado parpadea en azul y la configuración cambia.

Desactivado / Bajo / Medio / Alto (Predeterminado: Desactivado)

Configuración del modo nocturno

Comprime el rango dinámico (diferencia entre sonidos altos y bajos) para facilitar la escucha a bajo volumen.

1 Pulse NIGHT.

Al pulsar el botón, el LED de estado parpadea en azul y el modo nocturno se activa o desactiva.



Configuración del modo de sonido

Esta unidad le permite disfrutar de varios tipos de modos de reproducción surround y estéreo.

Los formatos de audio multicanal se proporcionan en formatos de discos de música y películas populares como Blu-ray y DVD, y se admiten en las emisiones digitales e incluso en la transmisión de películas y música de servicios de suscripción basados en Internet.

Esta unidad admite la reproducción de casi todos estos formatos de audio multicanal. También admite la reproducción surround de formatos de audio diferentes al audio multicanal, como el audio estéreo de 2 canales.



- Para obtener información sobre los formatos de audio grabados en un disco, consulte la funda o etiqueta del disco.

■ Selección de un modo de sonido

1 Pulse MOVIE o MUSIC para seleccionar un modo de sonido.

Al pulsar el botón, el LED de estado parpadea en azul y el modo de sonido cambia.

MOVIE:	Selecciona el modo de sonido para ver películas y programas de televisión.
MUSIC:	Selecciona el modo de sonido para escuchar música.



- Si utiliza la HEOS App, puede seleccionar manualmente su modo de sonido favorito entre múltiples opciones. Consulte el apartado “Modo de sonido que puede ser seleccionado para cada fuente de entrada” (p. 54) para ver los modos de sonido que pueden seleccionarse.
- El botón MOVIE o MUSIC memoriza el último modo de sonido seleccionado para este botón. Al pulsar MOVIE o MUSIC, se recuerda el mismo modo de sonido que se ha seleccionado en la reproducción anterior.
- Si el contenido reproducido no es compatible con el modo de sonido seleccionado anteriormente, se seleccionará automáticamente el modo de sonido más adecuado para el contenido.

■ Reproducción en modo Pure

Disfrute de un sonido fiel a la fuente original.

1 Pulse PURE.

Al pulsar el botón, el LED de estado parpadea en azul y el modo de sonido cambia a “Pure”.



- Durante la reproducción en modo Pure, el modo nocturno y el modo diálogo no pueden usarse. Ambas opciones están deshabilitadas.



■ Descripción de los tipos de modos de sonido

Modo de sonido Dolby

Tipo de modo de sonido	Descripción
Dolby Atmos	Seleccione este modo para reproducir contenido codificado con Dolby Atmos. En la reproducción Dolby Atmos, la función Virtualizador de altavoces Dolby funciona automáticamente, y se lleva a cabo una reproducción 3D.
Dolby Atmos (Movie)*	La reproducción Dolby Atmos se realiza exclusivamente utilizando la tecnología Dolby. Este modo es la opción óptima para disfrutar del cine.
Dolby Audio - Dolby Surround	Este modo utiliza Dolby Surround con procesamiento de sonido envolvente virtual y de altura virtual Dolby para conseguir un campo de sonido tridimensional.
Dolby Audio - Dolby Surround (Movie)*	La reproducción Dolby Surround se realiza exclusivamente utilizando la tecnología Dolby. Este modo es la opción óptima para disfrutar del cine.

* El modo nocturno y la función de mejora de diálogos no pueden usarse. Ambas opciones están deshabilitadas.

Modo de sonido DTS

Tipo de modo de sonido	Descripción
DTS:X / DTS:X Master Audio	Este modo solo se puede seleccionar cuando la señal de entrada es DTS:X. En la reproducción DTS:X, la función Virtual:X funciona automáticamente, y se lleva a cabo una reproducción 3D.
DTS Virtual:X	Este modo utiliza DTS Virtual:X con procesamiento de sonido envolvente virtual y de altura virtual para conseguir un campo de sonido tridimensional.



Modo de sonido PCM multicanal

Tipo de modo de sonido	Descripción
Multi PCM	Este modo puede seleccionarse para reproducir señales PCM recibidas en determinados formatos de transmisión.

Modo de sonido estéreo

Tipo de modo de sonido	Descripción
Stereo	Este modo lleva a cabo la reproducción en estéreo de una señal de 2 canales sin realizar un procesamiento virtual. Puede seleccionarse para recibir una señal de 2 canales.

Modo de sonido directo

Tipo de modo de sonido	Descripción
Direct	Este modo lleva a cabo la reproducción de una señal multicanal sin realizar un procesamiento virtual. Puede seleccionarse para recibir una señal multicanal.

Modo de sonido Pure

Tipo de modo de sonido	Descripción
Pure*	Disfrute de un sonido fiel a la fuente original.

* El modo nocturno y la función de mejora de diálogos no pueden usarse. Ambas opciones están deshabilitadas.

Modo de sonido original

Tipo de modo de sonido	Descripción
Multi-Channel Stereo*	Este modo permite disfrutar de sonido estéreo a través de todos los altavoces.

* Este modo solo puede seleccionarse cuando los altavoces con HEOS integrado están conectados de forma inalámbrica como altavoces envolventes. (🔊 p. 58)



■ Modo de sonido que puede ser seleccionado para cada fuente de entrada

Los modos de sonido siguientes se pueden seleccionar con el botón MOVIE, con el botón MUSIC o con el botón PURE.

○: Modo de sonido que puede seleccionarse al pulsar el botón MOVIE, el botón MUSIC o el botón PURE (●: Modo de sonido predeterminado)

Señal de entrada	Modo de sonido	Botón MOVIE	Botón MUSIC	Botón PURE
2-canales	Stereo		○	
	Pure			○
	Dolby Surround	●*1		
	Dolby Surround (Movie)	○*2		
	DTS Virtual:X	●*1		
	Multi-Channel Stereo			○*3
Multicanal	Direct		○	
	Pure			○
	Dolby Surround	●*1		
	Dolby Surround (Movie)	○*2		
	DTS Virtual:X	●*1		
	Multi-Channel Stereo			○*3
Dolby Atmos	Direct		○	
	Pure			○
	Dolby Atmos	●		
	Dolby Atmos (Movie)	○		
	Multi-Channel Stereo			○*3



Señal de entrada	Modo de sonido	Botón MOVIE	Botón MUSIC	Botón PURE
DTS:X / DTS:X Master Audio	Direct		<input type="radio"/>	
	Pure			<input type="radio"/>
	DTS:X / DTS:X Master Audio	<input checked="" type="radio"/>		
	Multi-Channel Stereo		<input type="radio"/> *3	

- *1 El modo de sonido predeterminado para las señales de entrada Dolby y PCM es Dolby Surround, y el modo de sonido predeterminado para las señales de entrada DTS es DTS Virtual:X.
- *2 La opción Dolby Surround (Movie) puede seleccionarse cuando la señal de entrada es una señal Dolby.
- *3 Este modo solo puede seleccionarse cuando los altavoces con HEOS integrado están conectados de forma inalámbrica como altavoces envolventes. (📖 p. 58)



- Si utiliza la HEOS App, puede seleccionar cualquier modo de sonido que sea compatible con la señal de entrada.
- Si el último modo de sonido seleccionado en la HEOS App es Dolby Surround o DTS Virtual: X, el modo de sonido que puede seleccionarse con el botón MOVIE del mando a distancia cambia al último seleccionado en la HEOS App (Dolby Surround o DTS Virtual: X).



Función de selección rápida

Las configuraciones de fuente de entrada, nivel de volumen, modo de sonido, modo nocturno y función de mejora de diálogos pueden registrarse en los botones de QUICK SELECT.

1 Mantenga pulsado uno de los botones de QUICK SELECT (1-3) durante 3 segundos.

La configuración actual se registra en el botón seleccionado.



- El LED de estado parpadea una vez cuando el registro se completa.
- Para recuperar la configuración registrada, pulse el botón de QUICK SELECT.

[Ajustes predeterminados]

Botón	Fuente de entrada	Volumen	Modo de sonido	Modo nocturno	Dialog Enhancer
Quick Select 1	TV	35	Para entrada de señal de audio Dolby: Dolby Surround Para entrada de señal de audio DTS: DTS Virtual:X Para otra entrada de señal de audio: Dolby Surround	Desactivado	Desactivado
Quick Select 2	HDMI IN	35		Desactivado	Desactivado
Quick Select 3	OPTICAL	35		Desactivado	Desactivado
Quick Select 4*	AUX	35	Stereo	Desactivado	Desactivado
Quick Select 5*	-	-	-	-	-
Quick Select 6*	-	-	-	-	-

* El registro y la recuperación de la Quick Select 4-6 solo pueden realizarse en la HEOS App. Descargue previamente la HEOS App en su dispositivo iOS o Android.
( p. 31)



- En el estado predeterminado, las Quick Select 5 y 6 no están configuradas. Puede registrar y utilizar sus propias configuraciones.



Accionamiento de esta unidad usando el mando a distancia de un TV

Hay tres modos de accionar esta unidad usando el mando a distancia de un TV.

• Función HDMI Control

Conecte esta unidad a un televisor que admita la función de control HDMI con un cable HDMI y habilite la configuración de control HDMI en el TV para realizar operaciones básicas en la unidad (cambiar la fuente de entrada, encender y apagar la alimentación, ajustar el volumen) con el mando a distancia del TV.

Para obtener información detallada sobre la función de control de HDMI, consulte la “Función de control HDMI”. (📖 p. 71)

• Función de preajuste del mando a distancia

Esta unidad está preconfigurada de forma que el volumen puede ajustarse utilizando el botón de ajuste de volumen de los mandos a distancia de los televisores de los principales fabricantes. Esto resulta útil cuando el televisor utilizado no admite el control HDMI, o cuando se conecta un televisor que no tiene un conector HDMI.

• Función de programación del mando a distancia

Si su televisor no admite la función de control HDMI ni la función de preajuste del mando a distancia, use la función de programación del mando a distancia de esta unidad. Esto le permite accionar la unidad mediante el mando a distancia de un TV. (“Uso de la función de programación del mando a distancia” (📖 p. 57))

■ Uso de la función de programación del mando a distancia

Realice esta operación en la HEOS App. Descargue previamente la HEOS App en su dispositivo iOS o Android. (📖 p. 31)

- 1 Toque el icono Ajustes  situado en la esquina superior izquierda del menú “Música” principal.**
Se muestra la pantalla del menú de configuración.
- 2 Seleccione “Mis dispositivos” para mostrar una lista de sus dispositivos con HEOS integrado.**
- 3 Seleccione esta unidad.**
- 4 Seleccione “Mando a Distancia”.**
La configuración siguiente no es necesaria si se ha activado el control del dispositivo mediante HDMI. (En este caso, aparecerá una marca de verificación junto a “HDMI CEC”)
- 5 Seleccione “Control por infrarrojos”.**
- 6 Seleccione el comando de esta unidad que desea controlar mediante el mando a distancia de su televisor.**
Siga las instrucciones en pantalla para completar la configuración.



Conexión inalámbrica de los altavoces con HEOS integrado como altavoces envolventes

Puede utilizar sus propios altavoces y subwoofer con HEOS integrado para crear un sistema surround multicanal.

Realice esta operación en la HEOS App. Descargue previamente la HEOS App en su dispositivo iOS o Android. (👉 p. 31)

- 1 Toque el icono Ajustes  situado en la esquina superior izquierda del menú “Música” principal.**
Se muestra la pantalla del menú de configuración.
- 2 Seleccione “Mis dispositivos” para mostrar una lista de sus dispositivos con HEOS integrado.**
- 3 Seleccione esta unidad.**
- 4 Seleccione “Asistente de instalación”.**
Se muestra la pantalla del menú del asistente de configuración.



- Previamente, deben conectarse un subwoofer y unos altavoces envolventes con HEOS integrado a la red inalámbrica.

■ Conexión del subwoofer con HEOS integrado

- 1 Seleccione “Subwoofer”.**
- 2 Siga las instrucciones indicadas en la HEOS App para conectar el subwoofer con HEOS integrado.**



- Una vez completada la conexión, configure los ajustes del subwoofer con HEOS integrado. Seleccione “Optimizado para Denon Home Sound Bar 550” si desea establecer una configuración normal. Estos ajustes están optimizados para esta unidad.

■ Conexión de los altavoces envolventes con HEOS integrado

- 1 Seleccione “Surround”.**
- 2 Siga las instrucciones indicadas en la HEOS App para conectar el altavoz o el HEOS Amp con HEOS integrado.**
Seleccione el dispositivo que desea añadir y toque “Siguiente”.



■ Desconexión del subwoofer y los altavoces envolventes con HEOS integrado

- 1** Toque el icono de lápiz  en la parte superior derecha en el menú “Habitaciones”.
- 2** Seleccione esta unidad.
- 3** Seleccione en la lista el dispositivo que desea desconectar.

Accionamiento de esta unidad por voz con la función Amazon Alexa

NOTA

- La funcionalidad integrada opcional Alexa estará disponible a través de una actualización del firmware.



La función Amazon Alexa integrada en esta unidad le permite accionar la unidad y reproducir música simplemente por medio de la voz.

Para utilizar Alexa, la unidad debe estar conectada a la red. También se necesita una cuenta de Amazon.

Descargue previamente la HEOS App en su dispositivo iOS o Android y luego conecte esta unidad a la red. (👉 p. 31)

A continuación, utilice la HEOS App para introducir la información de su cuenta de Amazon e iniciar sesión en el servicio.



- En los casos en que desee evitar la activación accidental de Alexa o necesite proteger su privacidad, toque la tecla  en esta unidad para deshabilitar el micrófono.
- En lugar de decir “Alexa”, también puede tocar la tecla  en esta unidad para iniciar el control por voz utilizando Alexa.
- Alexa no está disponible en algunos idiomas y países.





■ Ejemplos de accionamiento por voz

Por ejemplo, solicite a Alexa lo siguiente:

- Alexa, reproduce música
- Alexa, haz una pausa
- Alexa, sube el volumen

■ Ejemplo de visualización de la barra luminosa

La barra luminosa del panel delantero de la unidad se ilumina de acuerdo con el estado de Alexa.

Estado de Alexa (ejemplos)	Visualización de la barra luminosa
Mientras está en espera	 (Desactivado)
Al iniciarse	 (La luz LED se mueve desde ambos lados hasta el centro en azul claro, y luego toda la barra luminosa se ilumina en azul)
Mientras el micrófono está silenciado	 (Se ilumina en rojo)

Configuración de la fuente de entrada a la que se cambia utilizando el botón TV del mando a distancia

En la configuración predeterminada, al pulsar el botón TV se cambia a la entrada de audio del conector HDMI OUT (eARC/ARC).

Si utiliza la HEOS App, puede modificar la fuente de entrada a la que se cambia al pulsar el botón TV.

- 1** Toque el icono **Ajustes**  situado en la esquina superior izquierda del menú “Música” principal. Se muestra la pantalla del menú de configuración.
- 2** Seleccione “Mis dispositivos” para mostrar una lista de sus dispositivos con HEOS integrado.
- 3** Seleccione esta unidad.
- 4** Seleccione “Entrada TV”.
- 5** Seleccione “Entrada por defecto”.
- 6** Seleccione una fuente de entrada conectada al audio de su televisor.



Resolución de problemas

Si se produce algún problema, siga primero los pasos siguientes:

1. **¿Las conexiones están correctamente hechas?**
2. **¿Se está utilizando el equipo de acuerdo con las instrucciones del Manual del usuario?**
3. **¿Los otros componentes funcionan correctamente?**

Si esta unidad no funciona correctamente, compruebe los síntomas correspondientes en esta sección.

Si los síntomas no coinciden con ninguno de los descritos aquí, consulte con su vendedor, ya que podría deberse a un fallo en esta unidad. En este caso, desconecte la alimentación eléctrica inmediatamente y póngase en contacto con la tienda donde compró esta unidad.



El equipo no se enciende/El equipo se apaga

El equipo no se enciende.

- Compruebe si se ha introducido correctamente el enchufe en la toma de corriente. (🔧 p. 26)
- Si no puede encender esta unidad con el mando a distancia del televisor, pulse el botón  para encenderla. (🔧 p. 27)
- Active la función de control HDMI del televisor cuando utilice un cable HDMI para conectar esta unidad a un televisor compatible con el control HDMI. (Consulte el manual de usuario del televisor para obtener más información.)

El equipo se apaga automáticamente.

- Si no se realizan operaciones durante 20 o más minutos ni se recibe sonido alguno, esta unidad pasa automáticamente al modo de inicio rápido. Encienda de nuevo esta unidad. (🔧 p. 72)

No se pueden realizar operaciones con el mando a distancia

No se pueden realizar operaciones con el mando a distancia.

- La pila está agotada. Sustitúyala por una pila nueva. (🔧 p. 11)
- Utilice el mando a distancia a una distancia de 23 ft/7 m de la unidad y dentro de un ángulo de 30°. (🔧 p. 12)
- Retire los obstáculos existentes entre la unidad y el mando a distancia.
- La pila de botón de litio (CR2025) no está correctamente posicionada. Corrija la posición de forma que el símbolo  grabado en la pila esté orientado hacia arriba. (🔧 p. 11)
- El sensor de mando a distancia de esta unidad está expuesto a luz intensa (luz solar directa, luz de lámparas fluorescentes de tipo inversor, etc.). Instale esta unidad en un lugar donde el sensor de mando a distancia no quede expuesto a luz intensa.



Problemas al programar en esta unidad los comandos del mando a distancia

Problemas al programar en esta unidad los comandos del mando a distancia.

- Tenga en cuenta que, aunque en esta unidad pueden programarse casi todos los comandos de control remoto por infrarrojos, existen unos pocos comandos con códigos inusuales que no se pueden programar.

No se reproduce sonido

No emite sonido alguno.

- Compruebe las conexiones de todos los dispositivos. (👉 p. 21)
- Inserte los cables de conexión por completo.
- Compruebe que los conectores de entrada y salida no están conectados a la inversa.
- Compruebe los cables en busca de daños.
- Compruebe que se ha seleccionado una fuente de entrada correcta. (👉 p. 27)
- Ajuste el volumen. (👉 p. 28)
- Asegúrese de que el volumen no esté silenciado. (👉 p. 28)



En ocasiones, la música se corta o tiene un retardo

En ocasiones, la música se corta o tiene un retardo.

- Compruebe si su conexión a Internet funciona correctamente. Si está compartiendo la red con otros usuarios o dispositivos, es posible que estos estén utilizando la mayor parte de su ancho de banda (en especial si están transmitiendo vídeo).
- Asegúrese de que esta unidad se encuentre dentro del alcance de su red inalámbrica.
- Asegúrese de que esta unidad no esté situada cerca de otros dispositivos electrónicos que puedan interferir con su conectividad inalámbrica (como hornos microondas, teléfonos inalámbricos, televisores, etc.).

La función de control HDMI no funciona

La función de control HDMI no funciona.

- No puede controlar dispositivos que no sean compatibles con la función de control HDMI. Además, en función del dispositivo conectado o los ajustes, puede que la función de control HDMI no funcione. En ese caso, controle directamente el dispositivo externo.
- Compruebe que el ajuste de función de control HDMI está habilitado en todos los dispositivos conectados a esta unidad.

Se oye audio procedente de los altavoces del televisor

Se oye audio procedente de los altavoces del televisor.

- Desactive los altavoces del televisor (suele ser una opción del menú de configuración, pero algunos televisores incorporan un interruptor en el panel trasero).



Se percibe un retardo cuando se utiliza la entrada externa con el televisor

Se percibe un retardo cuando se utiliza la entrada externa con el televisor.

- Si conecta la entrada externa con un receptor de cable o satélite para oír el audio del televisor a través de varios dispositivos con HEOS integrado, es posible que perciba un retardo entre la imagen y el sonido. Esto sucede porque el sistema HEOS debe almacenar el audio antes de enviarlo a los dispositivos con HEOS integrado, para que llegue a todos los dispositivos al mismo tiempo. Puede evitar este retardo escuchando únicamente el dispositivo que está directamente conectado al descodificador.

La reproducción por Bluetooth no funciona

No es posible emparejar con un dispositivo Bluetooth.

- Quizá no esté activado el Bluetooth en el dispositivo. Consulte el manual del usuario del dispositivo Bluetooth para habilitar la función Bluetooth.
- Esta unidad puede emparejarse con otro dispositivo Bluetooth. Seleccione esta unidad de la lista de dispositivos que aparecen en la pantalla del dispositivo con Bluetooth.
- Acerque el dispositivo Bluetooth a esta unidad.
- Desactive la alimentación del dispositivo Bluetooth y actívela otra vez, y vuelva a intentarlo.
- No se puede conectar más de 1 dispositivo Bluetooth a la vez.
- La conexión del dispositivo móvil Bluetooth no funciona bien. Apague y encienda el dispositivo móvil, elimine la información de emparejamiento y empareje de nuevo esta unidad con el dispositivo móvil.

El sonido se corta.

- Acerque el dispositivo Bluetooth a esta unidad.
- Elimine las obstrucciones entre el dispositivo Bluetooth y esta unidad.
- Para evitar interferencia electromagnética, ubique esta unidad lejos de hornos de microondas, dispositivos de LAN inalámbrica y otros dispositivos Bluetooth.
- Vuelva a emparejar el dispositivo con Bluetooth. (📖 p. 29)



No es posible conectar la barra de sonido a la red

No es posible conectar la barra de sonido a la red.

- Asegúrese de que su dispositivo móvil esté conectado a su red inalámbrica antes de configurar la barra de sonido. (👉 p. 32)
- Puede conectar la barra de sonido al router de red utilizando un cable Ethernet (vendido por separado). Una vez conectada a través de Ethernet, la HEOS App reconocerá la barra de sonido y usted podrá trasladarla manualmente a su red inalámbrica accediendo a “Ajustes” - “Mis dispositivos” (“Nombre del dispositivo”) - “Configuración avanzada” - “NETWORK SETTINGS”. (👉 p. 33)

Conectarse a una red utilizando un dispositivo iOS

Conectarse a una red utilizando un dispositivo iOS.

- Esta unidad es compatible con el modo de configuración “WAC (Wireless Accessory Configuration)” de Apple. El modo de configuración WAC le permite conectar esta unidad a su red sin necesidad de escribir el nombre de red y la contraseña.
 1. El LED CONNECT situado en la parte trasera de esta unidad parpadeará lentamente en ámbar para indicar que el modo de configuración WAC está activo. Si el LED trasero no parpadea en ámbar, mantenga pulsados el botón de bajada de volumen (-) y el botón ▶/|| en la barra de sonido durante 3 segundos hasta que el LED parpadee en ámbar.
 2. Acceda a los ajustes de Wi-Fi en el menú de configuración del dispositivo iOS.
 3. Seleccione “Denon Home Sound Bar 550” dentro de “CONFIGURAR NUEVO ALTAVOZ AIRPLAY...” en la parte inferior de la lista.
 4. Elija la red a la que desea conectar esta unidad y seleccione “Siguiente”.
 5. Siga las instrucciones en pantalla para completar la configuración.
 6. Una vez completada la conexión, el LED de estado situado en la parte delantera de esta unidad se iluminará en azul continuo.
- Esta unidad permanecerá en el modo de configuración WAC durante 15 minutos. Si la unidad no se configura en un plazo de 15 minutos, volverá a su conexión de red anterior. Pulse el botón ▶/|| en la barra de sonido si desea cancelar el modo de configuración WAC.
- Después de ejecutar la actualización del firmware de diciembre de 2023, la conexión de red a través del modo de configuración WAC ya no estará disponible. Tras la actualización, realice la configuración a través de la aplicación HEOS.
Inicio - Ajustes - Agregar el dispositivo



Conectarse a una red WPS

Conectarse a una red WPS.

- Si su router inalámbrico es compatible con WPS (Wi-Fi Protected Setup™), esta unidad también puede conectarse a la red mediante el método de botón de comando siguiendo los pasos indicados a continuación: (Wi-Fi Protected Setup™ es una marca comercial de Wi-Fi Alliance.)
 1. Pulse el botón WPS en su router.
 2. Antes de que transcurran 2 minutos, mantenga pulsado el botón CONNECT del panel trasero de la barra de sonido durante 3 segundos.
 3. El LED de estado situado en la parte delantera de la barra de sonido parpadeará en verde durante varios segundos mientras se establece la conexión con el router WPS.
 4. Una vez completada la conexión, el LED de estado situado en la parte delantera de la barra de sonido se iluminará en verde continuo.

La unidad tarda mucho en encenderse

La unidad tarda mucho en encenderse.

- Si esta unidad se encuentra en modo de espera reforzada, es posible que tarde alrededor de 40 segundos en encenderse.



No es posible accionar la unidad con Alexa

La función Alexa no está correctamente configurada.

- Descargue la HEOS App en su dispositivo iOS o Android y utilice la HEOS App para configurar los ajustes correctamente. (👉 p. 31)

La unidad no está conectada a la red.

- Descargue la HEOS App en su dispositivo iOS o Android y utilice la HEOS App para conectar la unidad a la red. (👉 p. 31)

NOTA

- La funcionalidad integrada opcional Alexa estará disponible a través de una actualización del firmware.

Alexa no responde incluso aunque se invoque

El micrófono está deshabilitado.

- Toque la tecla  para habilitar el micrófono.

NOTA

- La funcionalidad integrada opcional Alexa estará disponible a través de una actualización del firmware.





Restablecimiento de los ajustes de fábrica

Si la función de red o esta unidad no funcionan correctamente, el problema puede resolverse restableciendo los ajustes de fábrica.

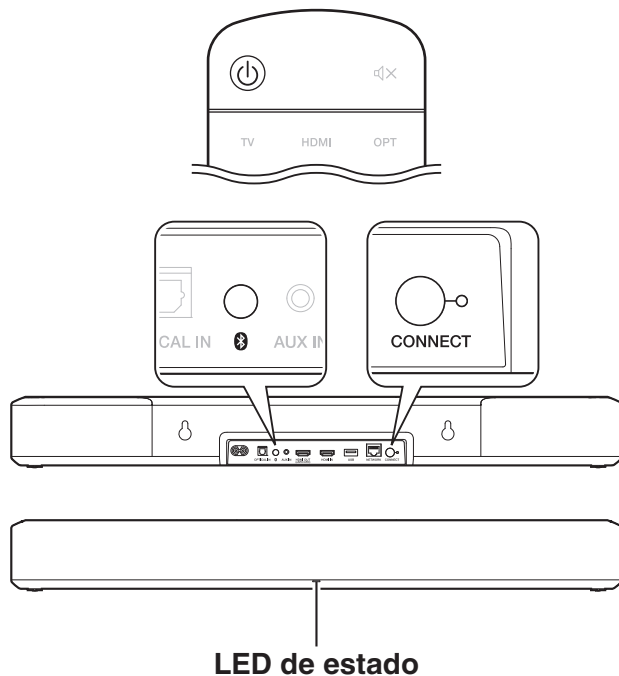
Al restablecer la unidad se eliminan la información de red inalámbrica, la ecualización y el nombre, pero se conserva el software actual. Para poder volver a utilizar esta unidad, deberá acceder a "Ajustes" - "Agregar dispositivo" desde la HEOS App para conectarla de nuevo a su red doméstica.



- 1** Pulse  para encender la unidad.
- 2** Mantenga pulsados los botones **CONNECT** y  en la barra de sonido durante 5 segundos.
El LED de estado parpadea en ámbar y se inicia el proceso de restablecimiento.





Restablecimiento del firmware a los ajustes de fábrica

Si la función de red o esta unidad no funcionan correctamente, el problema puede resolverse restableciendo el firmware a los ajustes de fábrica.

- Se ha confirmado que la conexión de red no tiene ningún problema, pero la unidad no puede conectarse a Internet.
- La solución indicada en “Restablecimiento de los ajustes de fábrica” no funciona. (ícono p. 69)

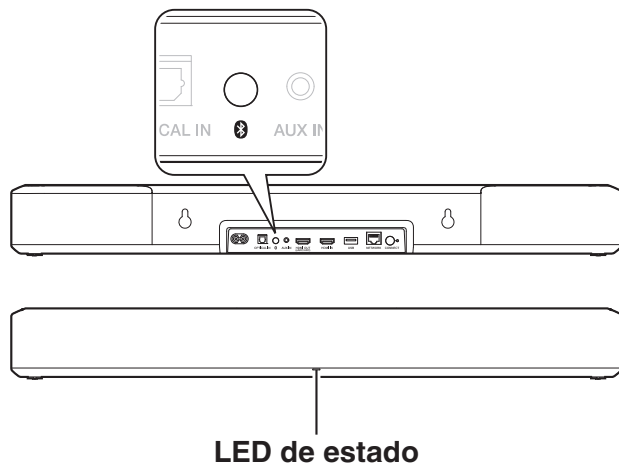
En estos casos, realice la operación siguiente:



- 1 Desenchufe el cable de alimentación de la toma de corriente.**
- 2 Enchufe el cable de alimentación mientras mantiene pulsado el botón .**
- 3 Suelte el botón después de que el LED de estado empiece a parpadear en ámbar.**

Cuando la luz ámbar del LED de estado pase de parpadeante a continua, el proceso de recuperación se habrá completado.



- Este proceso puede tardar un tiempo en completarse, ya que conlleva la recuperación del firmware.
- Este proceso eliminará toda la información previamente configurada.
- No desenchufe el cable de alimentación hasta que todo el proceso se haya completado.
- Si tras realizar esta operación el problema persiste, póngase en contacto con nuestro centro de servicio al cliente.



Acerca de HDMI

Esta unidad admite las siguientes funciones HDMI.

- **Función ARC (Audio Return Channel)**

Disfrute de películas, música, etc., en su televisor conectando un televisor compatible con la función ARC a esta unidad a través de un cable HDMI.

- **Función eARC (Enhanced Audio Return Channel)**

La función eARC es compatible con formatos de audio compatibles con funciones ARC convencionales, además de PCM lineal multicanal, Dolby TrueHD, Dolby Atmos, DTS-HD Master Audio, DTS:X y otros formatos de audio que una función ARC convencional no puede transmitir. Además, la conexión a un televisor compatible con la función eARC permite disfrutar de una reproducción envolvente de mayor calidad del contenido de audio emitido por su televisor.

- **Función HDMI Control**

Conecte esta unidad a un televisor compatible con la función de control HDMI a través de un cable HDMI y active dicha función para permitir el control vinculado desde el dispositivo.

- Cambio de fuente de entrada

Al encender el televisor, esta unidad se activará automáticamente y cambiará la fuente de entrada.

- Vinculación de apagado

El apagado del televisor está vinculado de modo que también se apagará la unidad.

- Ajuste de volumen

El volumen de esta unidad puede ajustarse a través del mando a distancia del televisor.

- Cambio de destino de la salida de audio

Si enciende esta unidad, emitirá el audio del TV. Si esta unidad está apagada, el sonido del televisor se emitirá por sus altavoces integrados.



- Algunas funcionalidades podrían no funcionar dependiendo del TV conectado.



Administración de energía

Modos de energía

■ Modo de inicio rápido

Esta unidad entra automáticamente en modo de inicio rápido para ahorrar energía en los casos siguientes. Durante el modo de inicio rápido, esta unidad se enciende cuando se realiza en ella cualquier operación.

Durante el modo de inicio rápido, el LED de estado se ilumina en azul atenuado o en ámbar atenuado.

□ Ethernet

Tras aproximadamente 20 minutos sin operaciones y sin acceso a la red después de reproducir música a través de Ethernet.

□ Wi-Fi

Tras aproximadamente 20 minutos sin operaciones y sin acceso a la red después de reproducir música a través de Wi-Fi.

□ USB

Tras aproximadamente 20 minutos sin operaciones y sin acceso a la red después de reproducir música desde una unidad flash USB.

□ Bluetooth

Después de haberse desconectado la conexión Bluetooth y tras aproximadamente 20 minutos sin operaciones y sin acceso a la red después de reproducir música a través de Bluetooth.

□ Entrada AUX

Tras aproximadamente 20 minutos sin audio.

□ Entrada óptica

Tras aproximadamente 20 minutos sin operaciones después de poner el dispositivo óptico en espera.

□ Entrada HDMI

Cuando se reproduce un dispositivo HDMI (como un reproductor Blu-ray) conectado a esta unidad: aproximadamente 20 minutos después de que el dispositivo HDMI y el televisor se ponen en espera.

□ Salida HDMI (eARC/ARC)

Cuando se conectan esta unidad y un televisor compatible con eARC/ARC mediante un cable HDMI y se reproduce el televisor: aproximadamente 20 minutos después de que el televisor se pone en espera.



- También puede pulsar el botón  del mando a distancia para cambiar al modo de inicio rápido.



■ Modo de espera completo

El dispositivo también tiene la capacidad de entrar automáticamente en “Modo de espera completo” cuando la conexión de red inalámbrica o por cable se elimina durante más de 60 minutos en modo de inicio rápido.

El LED del panel delantero se apaga durante la Modo de espera completo. Para despertar esta unidad de la Modo de espera completo:

- Pulse cualquier botón de la barra de sonido o del mando a distancia incluido.
- Envíe una señal de audio a la entrada óptica.
- Utilice un comando CEC (Consumer Electronics Control) a través de HDMI/ARC
- Utilice un mando a distancia de televisor en el que se hayan programado las operaciones de esta unidad con la función de programación del mando a distancia. (🔧 p. 57)



- Esta unidad puede tardar alrededor de 40 segundos en salir del modo de espera reforzada.
- Si pulsa el botón ⏻ del mando a distancia durante 5 segundos, el dispositivo pasa al modo de espera reforzada.
- Si se pulsa la tecla ▶/⏸ durante 5 segundos, el dispositivo también entra en modo de espera reforzada.

■ Desactivado

Para apagar por completo el dispositivo, debe desconectar el enchufe de la toma de corriente.



Tabla de LED de estado

Los LED situados en los paneles delantero y trasero cambian para indicar el estado actual de la barra de sonido.

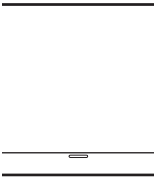
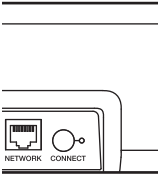
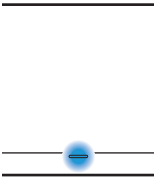
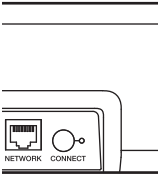
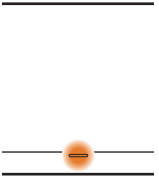
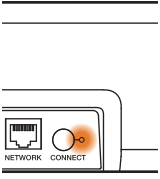
Estado	Acción del LED delantero	Acción del LED trasero	Descripción
Modo de espera reforzada	 (apagado)	 (apagado)	La alimentación está apagada, o la barra de sonido está en modo de espera reforzada. (👉 p. 73)
Modo de inicio rápido	 (continuo atenuado)	 (apagado)	La barra de sonido está en modo de inicio rápido (conectada a la red). (👉 p. 72)
	 (continuo atenuado)	 (continuo atenuado)	La barra de sonido está en modo de inicio rápido (no conectada a la red). (👉 p. 72)

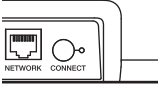
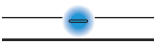
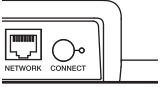
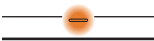
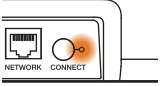

Estado	Acción del LED delantero	Acción del LED trasero	Descripción
Alimentación encendida	 (parpadeante)	 (apagado)	La barra de sonido se está iniciando o conectando a la red.
	 (continuo)	 (apagado)	La barra de sonido está conectada a la red.
	 (continuo)	 (continuo)	La barra de sonido no puede conectarse a la red. Intente volver a conectar la barra de sonido.



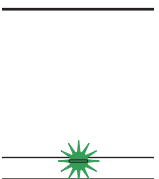
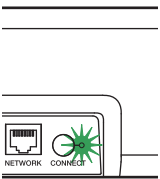
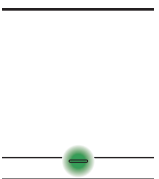
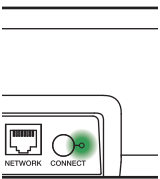
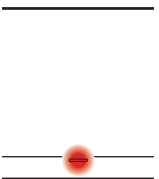
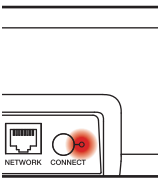

Estado	Acción del LED delantero	Acción del LED trasero	Descripción
WPS	 (parpadeo rápido)	 (parpadeo rápido)	La barra de sonido se está conectando a la red a través de WPS.
	 (continuo durante 3 s)	 (continuo)	La barra de sonido está conectada a la red a través de WPS.
	 (continuo durante 3 s)	 (continuo)	El tiempo de espera de WPS se ha agotado.

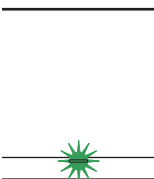
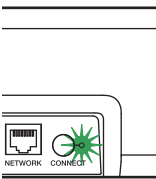
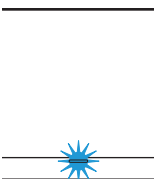
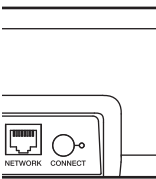
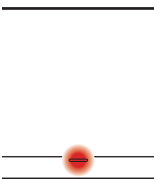
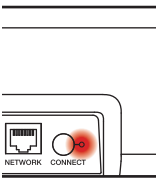

Estado	Acción del LED delantero	Acción del LED trasero	Descripción
Bluetooth	 (dos parpadeos)	 (dos parpadeos)	La barra de sonido se está emparejando a través de Bluetooth.
	 (un parpadeo)	 (apagado)	La barra de sonido está emparejada a través de Bluetooth.
	 (continuo durante 3 s)	 (continuo durante 3 s)	La barra de sonido no ha podido emparejarse con el dispositivo Bluetooth. Intente emparejarla de nuevo. (👉 p. 29)

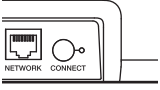

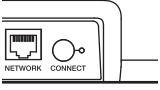



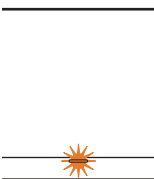
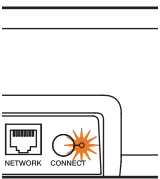
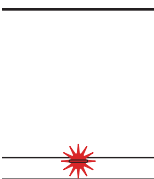
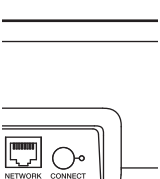

Estado	Acción del LED delantero	Acción del LED trasero	Descripción
Ajuste de volumen	 (parpadeo rápido)	 (apagado)	El volumen se está ajustando.
	 (parpadeo lento)	 (apagado)	La barra de sonido está silenciada.

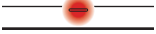

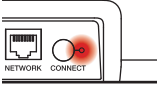
Estado	Acción del LED delantero	Acción del LED trasero	Descripción
Actualización de firmware	 <p>(parpadeante)</p>	 <p>(parpadeante)</p>	El firmware se está actualizando.
	 <p>(parpadeo lento (sin atenuarse))</p>	 <p>(apagado)</p>	Se ha producido un error del firmware. Compruebe su entorno de uso, reinicie la aplicación y vuelva a actualizar el firmware.

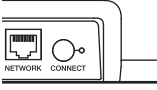

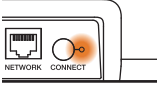
Estado	Acción del LED delantero	Acción del LED trasero	Descripción
Error	  (continuo)	  (continuo)	<p>Se ha producido un error en la configuración. Compruebe su entorno de uso y siga el procedimiento correcto para volver a realizar la configuración. Si el error se repite, restablezca los ajustes de fábrica y vuelva a realizar la configuración. (índice p. 69)</p>
	 (parpadeo rápido)	  (apagado)	<p>Se ha producido un error del hardware. Desenchufe el cable de alimentación, espere unos instantes y vuelva a enchufar el cable de alimentación.</p>
Reset	 (parpadeo rápido)	  (continuo)	<p>Los ajustes de fábrica se han restablecido.</p>



Códecs y tipos de archivo admitidos

Frecuencia	Velocidad de muestreo	Extensión de archivo	Códec	Velocidad de bits
32/44,1/48/88,2/96/176,4/192 kHz	16/24 bits	.wav	PCM	–
32/44,1/48 kHz	16 bits	.mp3	MPEG-1 Audio Layer 3 CBR/VBR	32 - 320 kbps
32/44,1/48 kHz	16 bits	.aac/.m4a	AAC	48 - 320 kbps
32/44,1/48 kHz	16 bits	.wma	wma9 CBR	CBR: 48-192 kbps
44,1/48/88,2/96/176,4/192 kHz	16/24 bits	.flac	flac	–
44,1/48/88,2/96/176,4/192 kHz	16/24 bits	.m4a	ALAC	–
2,8/5,6 MHz	1 bit	.dff/.dsf	DSDIFF DSF	–



- En el caso de una memoria USB, los límites en el número de carpetas y archivos que pueden reproducirse en esta unidad son los siguientes:
 - Número de niveles del directorio de carpetas: 8 niveles (El número límite incluye la carpeta raíz.)
 - Número de carpetas: 500
 - Número de archivos: 5.000 (El número de archivos admitidos puede variar en función de la capacidad del dispositivo de memoria USB y del tamaño de los archivos.)
- No se admiten los archivos protegidos por DRM, como la tecnología DRM Fairplay de Apple.
- El descodificador Apple Lossless Audio Codec (ALAC) se distribuye con la licencia de Apache, versión 2.0 (<http://www.apache.org/licenses/LICENSE-2.0>).

Formatos de audio admitidos (conector óptico)

PCM lineal de 2 canales: 2 canales; 32 kHz-96 kHz; 16/20/24 bits

Flujo de bits: Dolby Digital, DTS



Información sobre Marcas Registradas

COMPATIBLE WITH

 Dolby Vision  Dolby Atmos

Dolby, Dolby Vision, Dolby Atmos y el símbolo de la doble D son marcas comerciales registradas de Dolby Laboratories Licensing Corporation. Fabricado bajo licencia de Dolby Laboratories. Obras confidenciales no publicadas. Copyright © 2012-2020 Dolby Laboratories. Todos los derechos reservados.



Para obtener información sobre las patentes de DTS, visite <http://patents.dts.com>. Fabricado bajo licencia de DTS, Inc. DTS, DTS:X, Virtual:X y el logotipo de DTS:X son marcas comerciales registradas o marcas comerciales de DTS, Inc. en los EE. UU. y/o en otros países. © 2020 DTS, Inc. TODOS LOS DERECHOS RESERVADOS.

HIGH DEFINITION MULTIMEDIA INTERFACE

Los términos HDMI y HDMI High-Definition Multimedia Interface, y el Logotipo HDMI son marcas comerciales o marcas registradas de HDMI Licensing, LLC en los Estados Unidos y en otros países.



Apple, AirPlay, iPad, iPad Air, iPad Pro and iPhone are trademarks of Apple Inc., registered in the U.S. and other countries. The trademark "iPhone" is used in Japan with a license from Aiphone K.K.

Use of the Works with Apple badge means that an accessory has been designed to work specifically with the technology identified in the badge and has been certified by the developer to meet Apple performance standards.





El logo Wi-Fi CERTIFIED es una marca comercial registrada de la Wi-Fi Alliance.

La certificación Wi-Fi proporciona la seguridad de que el dispositivo ha pasado la prueba de interoperabilidad conducida por la Wi-Fi Alliance, un grupo que certifica la interoperabilidad entre dispositivos LAN inalámbricos.



La marca denominativa y logos de Bluetooth® son marcas comerciales registradas propiedad de Bluetooth SIG, Inc. y cualquier uso de tales marcas por D&M Holdings Inc. está bajo licencia. Otras marcas registradas y nombres comerciales son de sus respectivos propietarios.



Roku TV, Roku TV Ready y el logotipo de Roku TV Ready son marcas comerciales de Roku, Inc.



Especificaciones

Barra de sonido

■ General

Temperatura operativa:	41 °F - 95 °F (5 °C - 35 °C)
Alimentación eléctrica:	CA 100-240 V, 50/60 Hz (en el modelo de Europa) CA 100-120 V, 50/60 Hz (en el modelo de Norteamérica)
Consumo de energía:	50 W
Consumo de energía en el Modo de inicio rápido: (Servicio de voz activado)	7,4 W (HDMI IN) 7,0 W (Wi-Fi) 7,2 W (Ethernet) 7,4 W (Bluetooth) 7,7 W (HDMI OUT(ARC)) 7,7 W (USB+Wi-Fi) 7,0 W (OPTICAL IN)
Consumo de energía en el modo de espera reforzada:	0,4 W
Entrada analógica máxima:	2 Vrms



■ Sección LAN inalámbrica

Tipo de red (estándar de LAN inalámbrica):	De conformidad con IEEE 802.11a/b/g/n/ac (Conforme con Wi-Fi®) *1
Rango de frecuencias utilizado:	2,4 GHz, 5 GHz

*1 El logo de Wi-Fi® CERTIFIED y el logo de Wi-Fi CERTIFIED On-Product son marcas comerciales registradas de la Wi-Fi Alliance.

■ Sección Bluetooth

Sistema de comunicaciones:	Versión de Bluetooth 5.4
Potencia de transmisión:	Clase de potencia 1
Rango de comunicación máximo:	Aprox. 98,4 pies/30 m en la línea de visión *2
Rango de frecuencias utilizado:	Banda de 2,4 GHz
Régimen de modulación:	FHSS (Frequency-Hopping Spread Spectrum)
Perfiles admitidos:	A2DP (Advanced Audio Distribution Profile) AVRCP (Audio Video Remote Control Profile)
Códec correspondiente:	SBC
Alcance de transmisión (A2DP):	20 Hz – 20.000 Hz

*2 El rango de comunicación real varía dependiendo de la influencia de factores como obstrucciones entre dispositivos, ondas electromagnéticas de hornos de microondas, electricidad estática, teléfonos inalámbricos, sensibilidad de recepción, rendimiento de antena, sistema operativo, software de aplicación, etc.

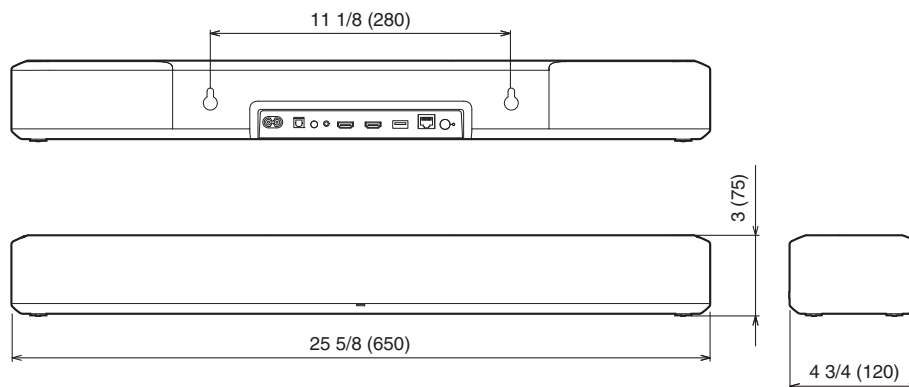

■ Dimensiones (Unidad: pulg. (mm))**■ Peso: 7 libras 11 onzas (3,5 kg)**

Licencia

Esta unidad utiliza código fuente programado bajo GPL o LGPL.

Las licencias utilizadas se enumeran en el Manual WEB.

<http://manuals.denon.com/DenonHomeSB550/EU/ES/>



DENON[®]

www.denon.com

3520 10797 00ASD

©2020 Sound United. All Rights Reserved.