

DENON[®]

PMA-1700NE

AMPLIFICADOR INTEGRADO

Manual del usuario

Panel
delantero

Panel trasero

Mando a
distancia

Índice
alfabético



Accesorios	4
Inserción de las pilas	5
Alcance del mando a distancia	5
Nombres y funciones de las piezas	6
Panel delantero	6
Panel trasero	9
Mando a distancia	11
Conexiones	
Conexión de altavoces	16
Conexión de altavoz	18
Conexión de doble cableado	19
Conexión de un dispositivo de reproducción	20
Conexión de un dispositivo de grabación	21
Conexión a un dispositivo con conectores de salida de audio digital	22
Conexión de un PC o Mac	23
Conexión de un preamplificador	24
Conexión del cable de alimentación	25

Reproducción

Encendido	27
Cambio de la unidad al modo de espera	27
Selección de la fuente de entrada	28
Ajuste del volumen	28
Interrupción temporal de la salida de sonido	28
Ajuste del tono y del balance	28
Cambio de la luminosidad de la pantalla	29
Reproducción de CD	30
Conexión y reproducción desde un ordenador (USB-DAC)	31
Conexión y reproducción desde un dispositivo digital (Coaxial/Optical 1/Optical 2)	40
Grabación	41

Ajustes

Ajuste de la función de reproducción automática del TV	42
Ajuste del modo de espera automático	43



Consejos

Consejos	45
Resolución de problemas	46
El equipo no se enciende/El equipo se apaga	47
No se pueden realizar operaciones con el mando a distancia	48
En la pantalla de la unidad no aparece nada	48
No se reproduce sonido	49
No se reproduce el sonido que deseo	49
El sonido se interrumpe o se produce ruido	50
No se reproducen archivos de música del PC o Mac	51
No se puede reproducir audio de dispositivos digitales (Coaxial/Óptica)	52
La fuente de entrada cambia a “Optical 1”, “Optical 2” o “Coaxial”	52

Apéndice

Convertidor D/A	53
Explicación de términos	53
Especificaciones	55
Índice alfabético	58





Le damos las gracias por la adquisición de este producto Denon. Para asegurar un funcionamiento correcto de la unidad, lea atentamente este manual del usuario antes de usarla.

Después de leerlas, asegúrese de guardar el manual para futura referencia.

Accesorios

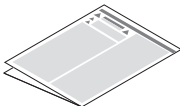
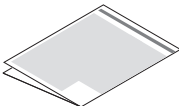
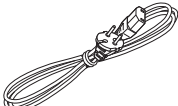
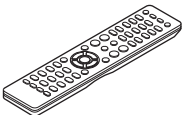
Compruebe que el producto va acompañado de las piezas siguientes.

 Guía de inicio rápido	 Instrucciones de seguridad	 Medidas de precaución relativas a la utilización de pilas	 Cable de alimentación
 Mando a distancia (RC-1249)	 2x pilas R03/AAA		

Inserción de las pilas

- 1 Retire la tapa trasera en la dirección de la flecha y sáquela.

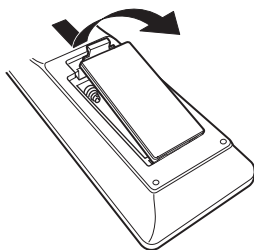

- 2 Introduzca dos pilas correctamente en el compartimiento de las pilas como se indica.

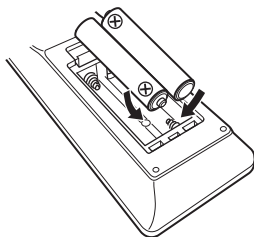

- 3 Coloque la tapa trasera en su lugar.

NOTA

- Para evitar daños o derrames del fluido de la batería:
 - No utilice una nueva batería junto con una ya utilizada.
 - No utilice dos tipos diferentes de baterías.
- Retire las baterías del mando a distancia si no lo va a utilizar por un largo periodo de tiempo.
- Si hay fluido de batería, limpie cuidadosamente el fluido en el compartimento de las baterías e inserte unas nuevas.

Alcance del mando a distancia

Para utilizar el mando a distancia, apúntelo hacia el sensor de mando a distancia.

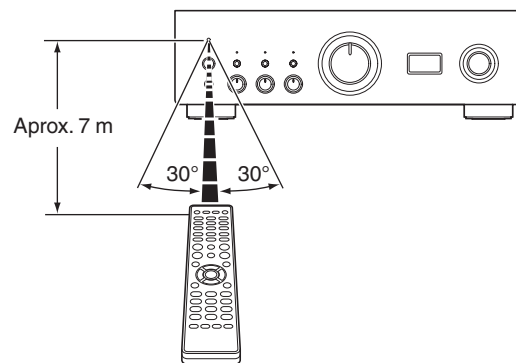

Nombres y funciones de las piezas

Panel delantero

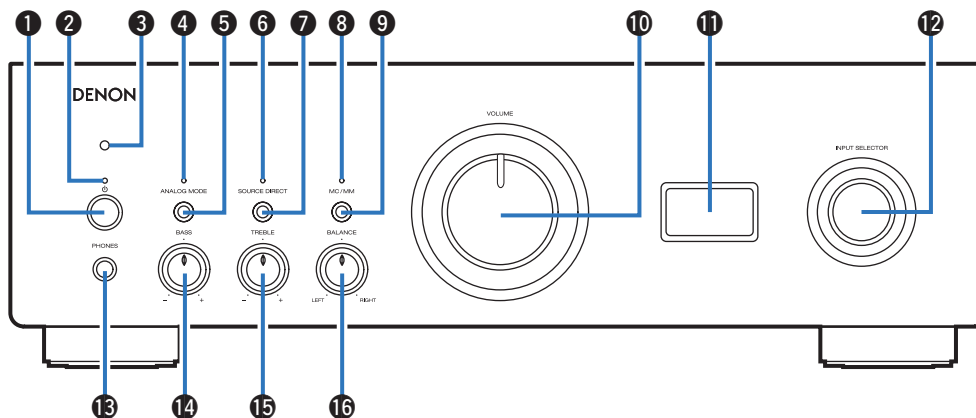

Para obtener información, consulte la página siguiente.

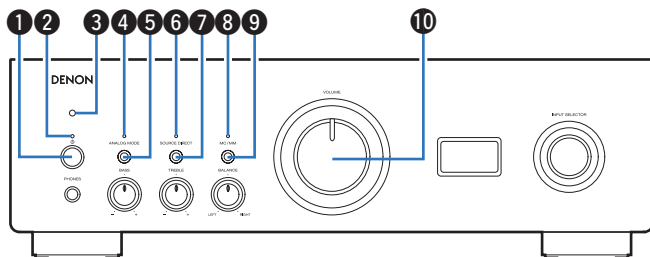

1 Botón de alimentación

Permite encender y apagar la unidad. (👉 p. 27)

2 Indicador de alimentación

Se ilumina de las maneras siguientes en función del estado de la alimentación:

- Encendido: Verde
- Modo de espera: Desactivado
- Apagado: Desactivado
- Cuando el circuito de protección se activa: rojo (parpadeante) (👉 p. 47)

3 Sensor de mando a distancia

Recibe las señales del mando a distancia. (👉 p. 5)

4 Indicador ANALOG MODE

Se ilumina de la siguiente manera, de acuerdo con el estado del modo analógico:

- Modo analógico activado (ANALOG MODE 1 o 2): verde
- Modo analógico desactivado: apagado

5 Botón ANALOG MODE

Permite alternar entre ANALOG MODE 1/2/desactivado. (👉 p. 30)

6 Indicador SOURCE DIRECT

Se ilumina de la siguiente manera, de acuerdo con el estado de fuente directa:

- Modo de fuente directa activado: verde
- Modo de fuente directa desactivado: apagado

7 Botón SOURCE DIRECT

Enciende/apaga el modo de fuente directa. (👉 p. 30)

8 Indicador MC/MM

Se ilumina de la siguiente manera, de acuerdo con el ajuste del ecualizador de plato de esta unidad:

- MC: Verde
- MM: apagado

9 Botón MC/MM

Permite cambiar entre MC o MM en función del tipo de cápsula que utilice el giradiscos.

10 Mando VOLUME

Permite ajustar el nivel de volumen. (👉 p. 28)



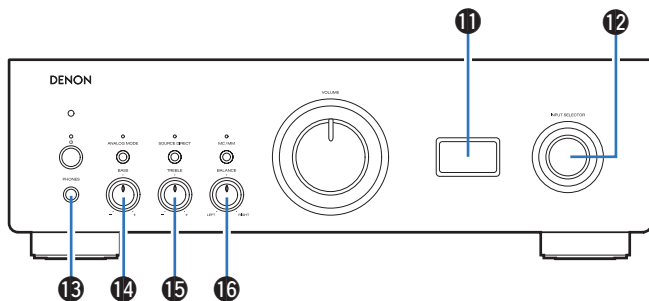

11 Pantalla

Muestra información como el nombre de la fuente de entrada, el tipo de señal de audio digital y la frecuencia de muestreo.

12 Mando INPUT SELECTOR

Permite seleccionar la fuente de entrada. (👉 p. 28)

NOTA

- Cuando se establece la fuente de entrada de esta unidad en "EXT.PRE", la unidad principal emitirá la señal a máximo volumen. Asimismo, el ajuste del balance de volumen y del tono de la unidad principal no surtirá ningún efecto. Ajuste el volumen de los dispositivos de entrada con anterioridad a la reproducción.

13 Conector de auriculares (PHONES)

Sirve para conectar los auriculares.

Cuando se enchufen auriculares a este conector, se dejará de emitir audio a través de los terminales de altavoz.

NOTA

- Para evitar pérdida de audición, no suba el volumen excesivamente cuando use los auriculares.

14 Mando de control BASS

Esta opción permite ajustar el nivel de volumen de los graves. (👉 p. 28)

15 Mando de control TREBLE

Este ajuste establece el nivel de volumen de los agudos. (👉 p. 28)

16 Mando de control BALANCE

Permite ajustar el balance de la salida de volumen de los altavoces izquierdo y derecho. (👉 p. 28)



- 14, 15 y 16 se pueden ajustar cuando 6 está apagado (el modo Source direct está desactivado).



Panel trasero

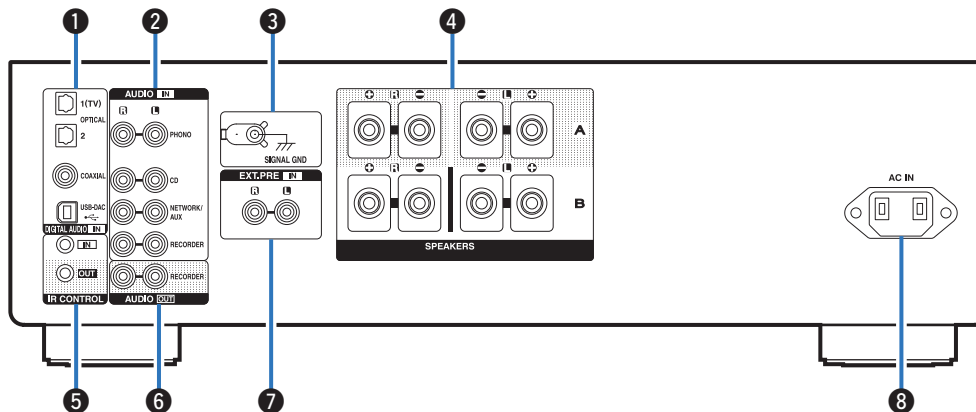

Para obtener información, consulte la página siguiente.



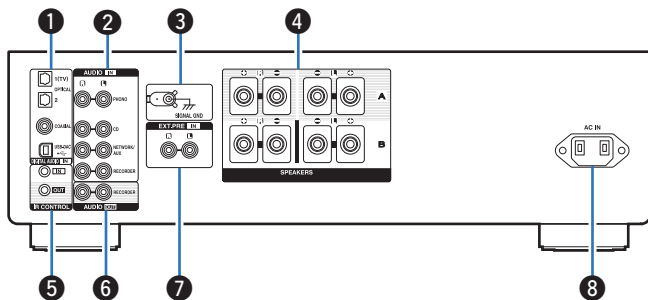

1 Conectores DIGITAL AUDIO IN

Sirven para conectar dispositivos equipados con conectores de salida de audio digital y un ordenador.

- “Conexión a un dispositivo con conectores de salida de audio digital” (☞ p. 22)
- “Conexión de un PC o Mac” (☞ p. 23)

2 Conectores de audio analógico (AUDIO IN)

Sirven para conectar dispositivos equipados con conectores de audio analógico.

- “Conexión de un dispositivo de reproducción” (☞ p. 20)
- “Conexión de un dispositivo de grabación” (☞ p. 21)

3 Terminal SIGNAL GND

Sirve para conectar el cable de conexión a tierra de un tocadiscos. (☞ p. 20)

4 Terminales de altavoces (SPEAKERS)

Sirven para conectar los altavoces. (☞ p. 16)

5 Conectores IR CONTROL

Se utilizan para conectar los reproductores de audio en red de Denon con un controlador IR.

6 Conectores AUDIO OUT

Sirven para conectar el conector de entrada de un grabador. (☞ p. 21)

7 Conectores EXT.PRE IN

Sirven para conectar un preamplificador cuando esta unidad se emplea como amplificador de potencia. (☞ p. 24)

El volumen debe ajustarse en el dispositivo conectado.

8 Entrada de CA (AC IN)

Sirve para conectar el cable de alimentación. (☞ p. 25)



Mando a distancia

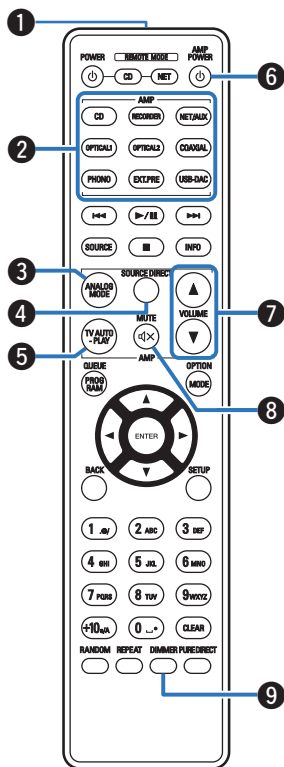

El mando a distancia proporcionado con esta unidad permite controlar un reproductor de CD Denon y un reproductor de audio en red.

- “Funcionamiento del reproductor de CD” (👉 p. 12)
- “Funcionamiento del reproductor de audio en red” (👉 p. 13)

■ Funcionamiento de esta unidad

- 1 **Transmisor de señales del mando a distancia**
Transmite las señales del mando a distancia. (👉 p. 5)
- 2 **Botones selectores de fuente de entrada**
Permiten seleccionar la fuente de entrada. (👉 p. 28)
- 3 **Botón ANALOG MODE**
Permite alternar entre modo analógico 1/2/desactivado. (👉 p. 30)
- 4 **Botón SOURCE DIRECT**
Permite cambiar el modo de fuente directa. (👉 p. 30)
- 5 **Botón TV AUTO-PLAY**
Permite cambiar la entrada digital para la reproducción automática del TV. (👉 p. 42)
- 6 **Botón AMP POWER ⏻**
Permite encender y apagar la unidad (modo de espera). (👉 p. 27)
- 7 **Botones VOLUME (▲▼)**
Permiten ajustar el nivel de volumen. (👉 p. 28)
- 8 **Botón MUTE (🔇)**
Permite silenciar la salida de audio. (👉 p. 28)
- 9 **Botón DIMMER**
Modifica la luminosidad de la pantalla. (👉 p. 29)



■ Funcionamiento del reproductor de CD

Puede utilizar un reproductor de CD Denon.

Para hacer funcionar un reproductor de CD, pulse el botón REMOTE MODE CD para cambiar el mando a distancia al modo de funcionamiento del reproductor de CD.

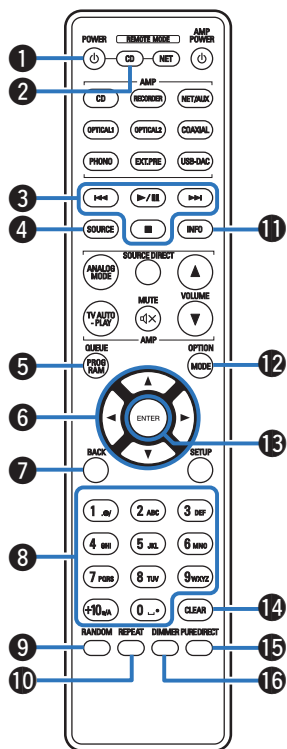

- 1 Botón POWER
- 2 Botón de selección del modo remoto (REMOTE MODE CD)
- 3 Botones de sistema
- 4 Botón SOURCE
- 5 Botón PROGRAM
- 6 Botones del cursor ($\Delta \nabla \triangleleft \triangleright$)
- 7 Botón BACK
- 8 Botones numéricos (0 – 9, +10)
- 9 Botón RANDOM
- 10 Botón REPEAT
- 11 Botón de información (INFO)
- 12 Botón MODE
- 13 Botón ENTER
- 14 Botón CLEAR
- 15 Botón PURE DIRECT
- 16 Botón DIMMER



- El mando a distancia podría no operar algunos productos.



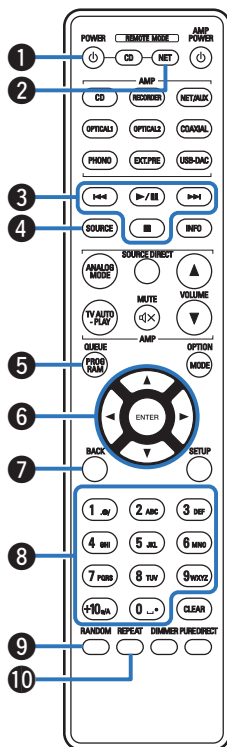

■ Funcionamiento del reproductor de audio en red

Puede utilizar un reproductor de audio en red de Denon.

Para utilizar un reproductor de audio en red, pulse el botón REMOTE MODE NET para cambiar el mando a distancia al modo de funcionamiento de reproductor de audio en red.

- 1 Botón POWER
- 2 Botón de selección del modo remoto (REMOTE MODE NET)
- 3 Botones de sistema
- 4 Botón SOURCE
- 5 Botón QUEUE
- 6 Botones del cursor ($\Delta \nabla \triangleleft \triangleright$)
- 7 Botón BACK
- 8 Botones alfanuméricos (0 – 9, +10)
- 9 Botón RANDOM
- 10 Botón REPEAT



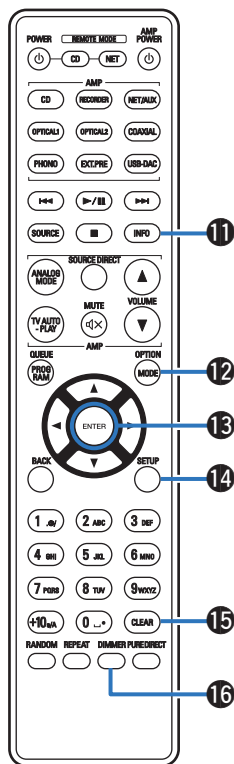

11 Botón de información (INFO)

12 Botón OPTION (MODE)

13 Botón ENTER

14 Botón SETUP

15 Botón CLEAR

16 Botón DIMMER



• El mando a distancia podría no operar algunos productos.



■ Contenido

Conexión de altavoces	16
Conexión de un dispositivo de reproducción	20
Conexión de un dispositivo de grabación	21
Conexión a un dispositivo con conectores de salida de audio digital	22
Conexión de un PC o Mac	23
Conexión de un preamplificador	24
Conexión del cable de alimentación	25

NOTA

- No conecte el cable de alimentación hasta que se hayan completado todas las conexiones.
- No junte los cables de alimentación con los cables de conexión en un mismo mazo. De lo contrario, se podrían ocasionar zumbidos o ruido.

■ Cables necesarios para las conexiones

Utilice los cables necesarios en función de los dispositivos que quiera conectar.

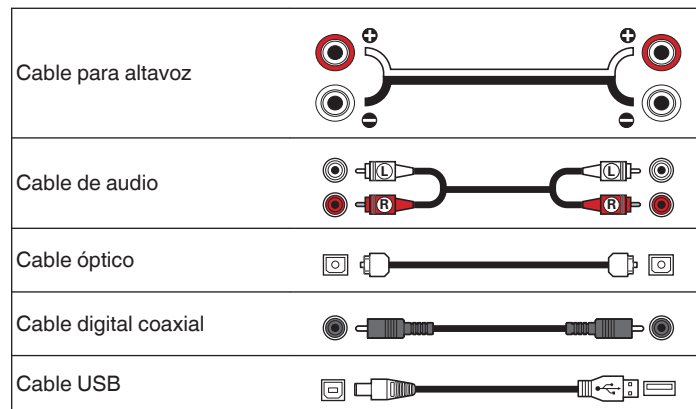

Conexión de altavoces

NOTA

- Desconecte el enchufe de esta unidad de la alimentación de la toma de corriente antes de conectar los altavoces.
- Conecte los cables de los altavoces de manera que no sobresalgan de los terminales de altavoces. El circuito de protección puede activarse si los alambres de los cables hacen contacto con el panel trasero o si los lados + y - hacen contacto entre sí. ("Circuito de protección" (p. 54))
- Nunca toque los terminales de altavoces mientras el cable de alimentación esté conectado. Si lo hace, puede provocar una descarga eléctrica.
- Utilice altavoces con impedancias dentro de los rangos que se muestran a continuación para adaptarse al uso previsto.

Terminales de los altavoces utilizados en esta unidad	Núm. de altavoces conectados	Altavoz Impedancia
SPEAKERS A (Conexión estándar)	2 (un juego)	4 – 16 Ω /ohm
SPEAKERS B	2 (un juego)	4 – 16 Ω /ohm
SPEAKERS A y SPEAKERS B	4 (dos juegos)	8 – 16 Ω /ohm
SPEAKERS A y SPEAKERS B (Conexión de doble cableado)	2 (un juego)	4 – 16 Ω /ohm

Conexión de los cables para los altavoces

Compruebe cuidadosamente los canales izquierdo (L) y derecho (R) y las polaridades + (rojo) y - (negro) de los altavoces que va a conectar a esta unidad, y asegúrese de conectar los canales y las polaridades correctamente.

- 1 Quite aproximadamente 10 mm del revestimiento del extremo del cable de altavoz y enrolle firmemente el conductor interior del cable o conecte un terminal.



- 2 Gire el terminal de altavoz en el sentido contrario a las agujas del reloj para soltarlo.



- 3 Inserte el alambre del cable de altavoz hasta el fondo en el terminal de altavoz.



- 4** Gire el terminal de altavoz en el sentido de las agujas del reloj para apretarlo.



Dimensiones del terminal de altavoz

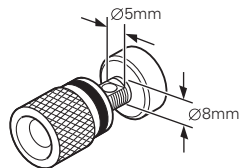

Conexión de doble cableado

Esta conexión limita el efecto de la interferencia de señales entre los altavoces de rango alto (tweeters) y los altavoces de rango bajo (woofers), lo que le permite disfrutar de una reproducción de gran calidad.

Al conectar altavoces de doble cableado, conecte los terminales de rango medio y alto a SPEAKERS A (o SPEAKERS B), y los terminales de rango bajo a SPEAKERS B (o SPEAKERS A).

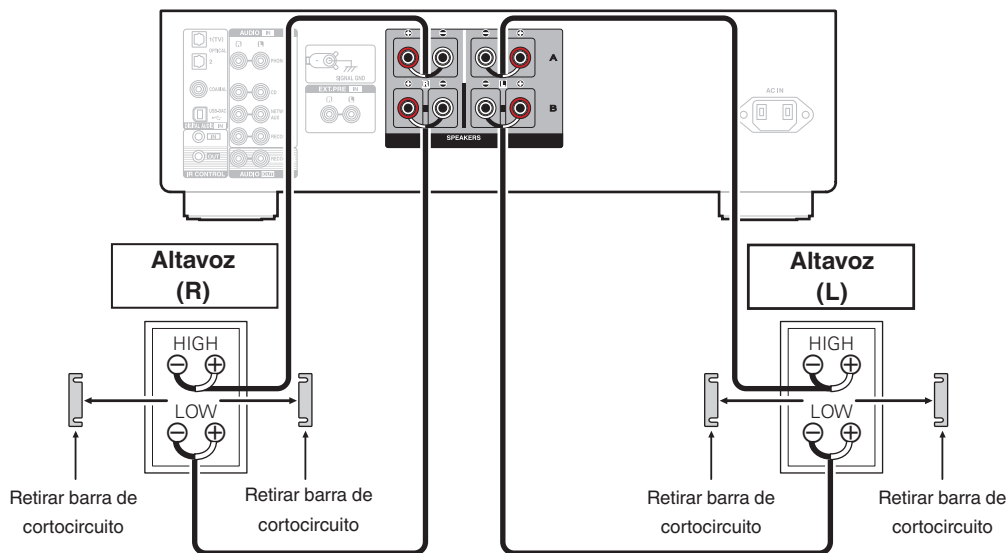

Conexión de un dispositivo de reproducción

Puede conectar giradiscos, reproductores de CD y reproductores de audio en red a esta unidad.

Si configura esta fuente de entrada de la unidad en “PHONO” y accidentalmente sube el volumen sin haber conectado un giradiscos, es posible que se oiga un zumbido proveniente de los altavoces.

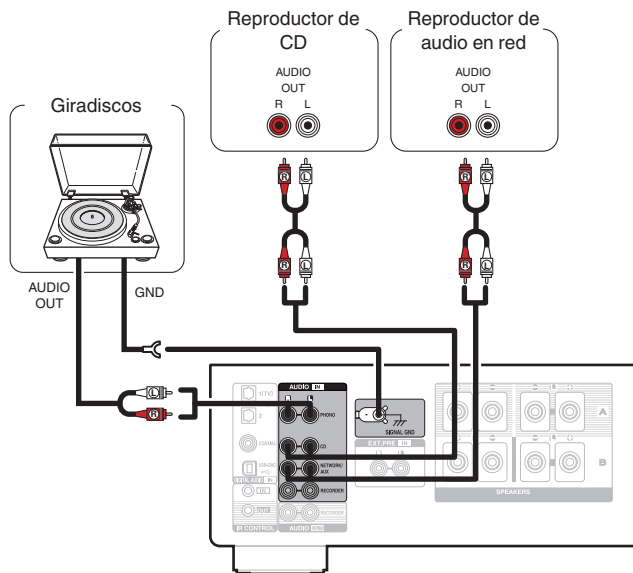

NOTA

- El terminal de tierra (SIGNAL GND) de esta unidad no es para la conexión de seguridad a tierra. Si se conecta esta terminal cuando hay mucho ruido, el ruido se puede reducir. Tenga en cuenta que, en función del giradiscos, la conexión de la línea de tierra puede tener el efecto contrario y aumentar el ruido. En este caso, no es necesario que conecte la línea de tierra.



- Los terminales de entrada PHONO vienen equipados con una clavija cortocircuitadora. Retire esta clavija cuando vaya a conectar un giradiscos. Guarde la clavija cortocircuitadora en un lugar seguro.



Conexión de un dispositivo de grabación

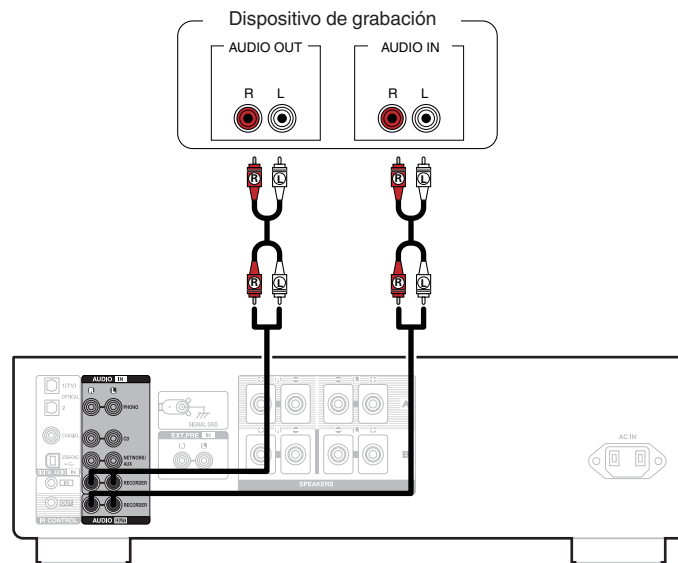

NOTA

- Nunca inserte la clavija cortocircuitadora en los conectores de salida de grabación (AUDIO OUT RECORDER). Si lo hace, se pueden producir daños en la unidad.

Conexión de un PC o Mac

Conectando un ordenador al puerto USB-DAC en el panel trasero de esta unidad usando un cable de conexión USB comercialmente disponible, esta unidad se puede usar como un convertidor D/A. (☞ p. 31)

NOTA

- Antes conectar vía USB esta unidad y su ordenador, instale el software del controlador en su ordenador. (☞ p. 32)
- Descargue el software controlador desde la página PMA-1700NE del sitio web de Denon.
- Utilice un cable que sea de 3 m como máximo para realizar la conexión con el ordenador.

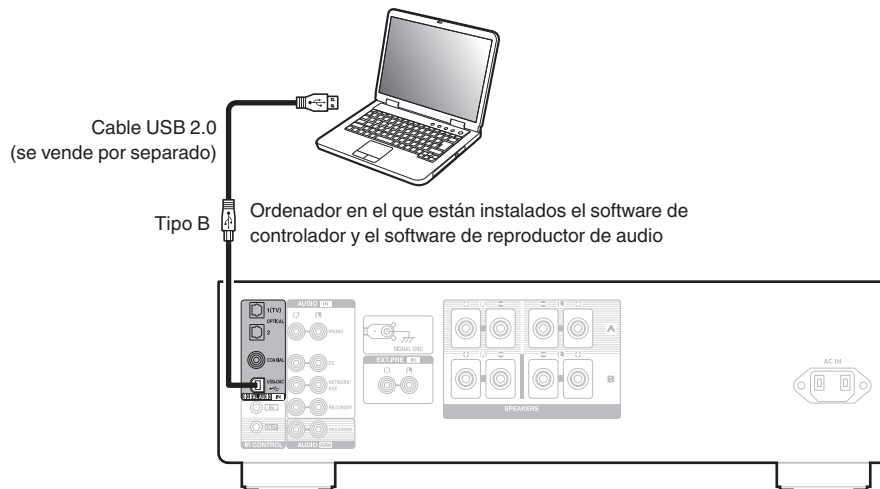

Conexión de un preamplificador

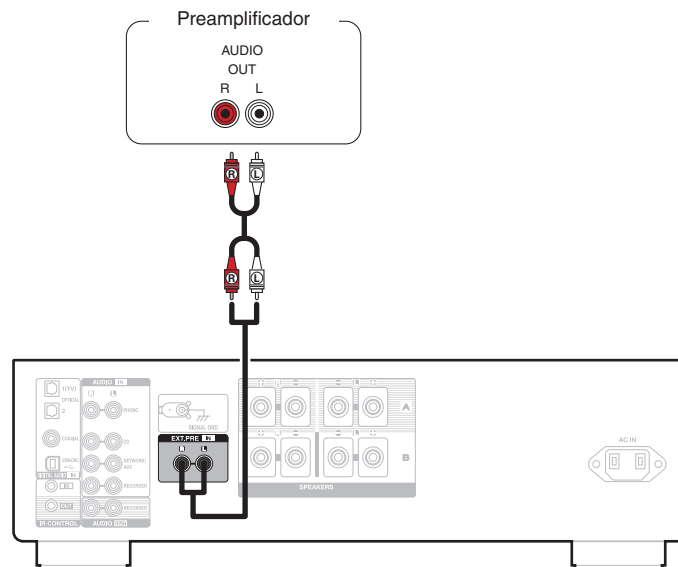

- Los terminales de entrada EXT.PRE vienen equipados con una clavija cortocircuitadora. Retire esta clavija cuando vaya a conectar un preamplificador. Guarde la clavija cortocircuitadora en un lugar seguro.



Conexión del cable de alimentación

Después de completar todas las conexiones, introduzca el enchufe en la alimentación de la toma de corriente.

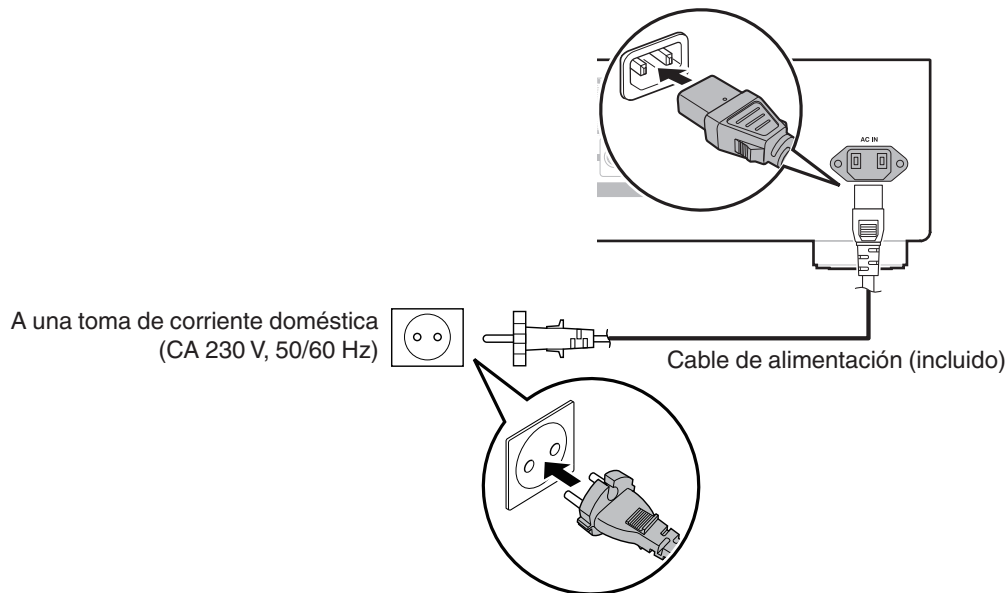

■ Contenido

Encendido	27
Cambio de la unidad al modo de espera	27
Selección de la fuente de entrada	28
Ajuste del volumen	28
Interrupción temporal de la salida de sonido	28
Ajuste del tono y del balance	28
Cambio de la luminosidad de la pantalla	29
Reproducción de CD	30
Conexión y reproducción desde un ordenador (USB-DAC)	31
Conexión y reproducción desde un dispositivo digital (Coaxial/ Optical 1/Optical 2)	40
Grabación	41



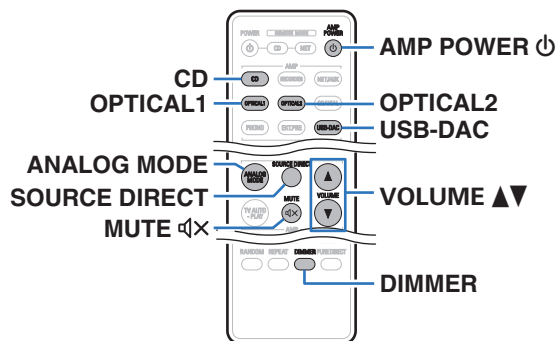

Indicador de alimentación

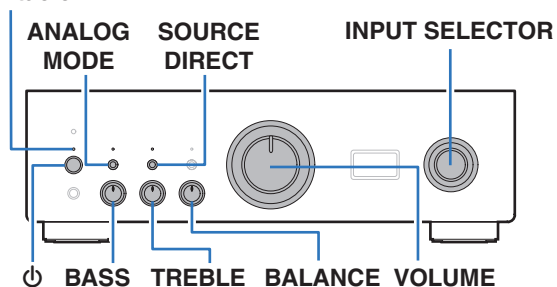

Encendido

1 Pulse en esta unidad para encenderla.

El indicador de alimentación se ilumina en color verde.



- Pulse AMP POWER  en el mando a distancia para encender la unidad cuando se encuentra en el modo de espera.

NOTA

- Gire el mando de volumen en la unidad principal para ajustar el volumen hasta el nivel más bajo antes de encender la unidad.

Cambio de la unidad al modo de espera

1 Pulse AMP POWER .

La unidad cambia al modo de espera.

NOTA

- Se sigue suministrando energía a parte de los circuitos aunque la unidad esté en modo de espera. Cuando abandone la casa durante largos periodos de tiempo o se vaya de vacaciones, pulse  en la unidad principal para apagar la alimentación, o desconecte el cable de alimentación de la toma de corriente.



Selección de la fuente de entrada

- 1 **Pulse el botón de selección de la fuente de entrada que desee reproducir.**

La fuente de entrada seleccionada se muestra en la pantalla de esta unidad.



- También puede seleccionar la fuente de entrada si gira INPUT SELECTOR en la unidad principal.

Ajuste del volumen

- 1 **Pulse VOLUME ▲▼ para ajustar el volumen.**



- También puede ajustar el volumen girando VOLUME en la unidad principal.

Interrupción temporal de la salida de sonido

- 1 **Pulse MUTE .**

En la pantalla de la unidad se muestra la indicación "MUTE".



- Para cancelar el modo silencioso, ajuste el volumen del sonido o pulse MUTE  nuevamente.

Ajuste del tono y del balance

- 1 **Pulse SOURCE DIRECT para desactivar el modo de fuente directa.**

Se apaga el indicador SOURCE DIRECT.

- 2 **Gire los controles BASS, TREBLE y BALANCE en la unidad principal para ajustar el tono y el balance.**



Cambio de la luminosidad de la pantalla

Puede ajustar cuatro niveles de luminosidad de la pantalla. Al apagar la pantalla se reduce una fuente de ruido que afecta a la calidad de sonido, lo que permite una reproducción con mayor calidad de sonido.

1 Pulse DIMMER.

- Cada vez que se pulsa el botón, el brillo de la pantalla cambia.



- El brillo de la pantalla está establecido en el nivel más brillante de forma predeterminada.
- El botón DIMMER controla también el reproductor de CD Denon, de forma que el reproductor de CD se pueda operar simultáneamente con esta unidad. Si las dos unidades tienen ajustes diferentes, mantenga pulsado este botón durante al menos 2 segundos para restaurar los ajustes predeterminados en ambas unidades y seguidamente realice los ajustes deseados.



Reproducción de CD

En esta sección se utiliza la reproducción de un CD como ejemplo.

1 Pulse el botón de selección de la fuente de entrada (CD) para cambiar la fuente de entrada a "CD".

En la pantalla de la unidad se muestra la indicación "CD".

2 Reproduzca el CD.

3 Pulse VOLUME ▲▼ para ajustar el volumen.

■ Reproducción en modo de fuente directa

La señal no pasa a través del circuito de ajuste de tono (BASS, TREBLE y BALANCE), lo que provoca una reproducción con mayor calidad de sonido.

1 Pulse SOURCE DIRECT para activar el modo de fuente directa.

Se ilumina el indicador SOURCE DIRECT.

■ Reproducción en modo analógico

Cuando el modo analógico se activa para reproducir una fuente analógica (PHONO, CD, NET/AUX, RECORDER, EXT.PRE), la alimentación al circuito de entrada digital y a la pantalla se desactivará. Esto le permitirá disfrutar de una reproducción de audio de alta calidad de sonido sin que esta se vea afectada por el ruido producido por el circuito de control digital.

1 Pulse ANALOG MODE para activar el modo analógico.

Las luces indicadoras del modo ANALOG MODE se iluminan.

- Pulse ANALOG MODE para alternar entre "ANALOG MODE Off", "ANALOG MODE 1" y "ANALOG MODE 2".

ANALOG MODE Off:	No se utiliza el modo analógico.
ANALOG MODE 1:	Apaga el circuito de entrada digital.
ANALOG MODE 2:	Apaga el circuito de entrada digital y la pantalla.



- No se puede seleccionar una fuente de entrada digital (COAXIAL, OPTICAL 1/2, USB-DAC) cuando el modo analógico está activado.
- La fuente de entrada cambia automáticamente a CD si el modo analógico se activa durante la reproducción de una fuente de entrada digital (COAXIAL, OPTICAL 1/2, USB-DAC).
- La comunicación entre esta unidad y el ordenador se desconecta si se activa el modo analógico cuando se conecta un ordenador al conector de entrada USB-DAC de esta unidad. Si la unidad no puede comunicarse con el ordenador después de desactivar el modo analógico otra vez, desconecte y vuelva a conectar el cable USB o reinicie el reproductor de audio en el ordenador.
- Cuando se cambia el modo analógico, el circuito de silenciamiento se activa durante aproximadamente 5 segundos.



Conexión y reproducción desde un ordenador (USB-DAC)

Puede disfrutar de una reproducción de audio de alta calidad desde el convertor D/A integrado en esta unidad mediante el ingreso de archivos de música en esta unidad desde un ordenador a través de una conexión USB.

- Antes conectar vía USB esta unidad y su ordenador, instale el software del controlador en su ordenador.
- No es necesario instalar controladores para macOS.
- También puede utilizar cualquier software de reproductor —disponible en comercios o a través de descargas gratuitas— que desee para reproducir archivos en el ordenador.

■ Ordenador (requisitos del sistema)

Sistema operativo

- Windows 10 o Windows 11
- macOS 11 o 12

USB

- USB 2.0: USB de alta velocidad/USB de clase de audio versión 2.0

NOTA

- El funcionamiento de esta unidad se ha comprobado mediante los requisitos del sistema recomendados por nosotros, pero esto no garantiza el funcionamiento de todos los sistemas.

- DSD es una marca comercial registrada.
- Microsoft, Windows 10 y Windows 11 son marcas comerciales o marcas comerciales registradas de Microsoft Corporation en EE. UU. u otros países.
- ASIO es una marca comercial de Steinberg Media Technologies GmbH.
- Apple, Macintosh y macOS son marcas comerciales de Apple Inc., registradas en EE. UU. y en otros países.

Windows OS

Instalación del controlador dedicado (👉 p. 32)

macOS

Ajustes de dispositivo de audio (👉 p. 38)



■ Instalación del controlador dedicado (sólo Windows OS)

□ Instalación del software de controlador

1 Desconecte el cable USB que conecta el ordenador a la unidad.

- El software de controlador no se puede instalar correctamente si el ordenador está conectado a la unidad mediante un cable USB.
- Si la unidad y el ordenador están conectados a través de un cable USB y el ordenador se ha encendido antes de realizar la instalación, desconecte el cable USB y reinicie el ordenador.

2 Descargue en su PC el controlador dedicado desde la sección “Download” de la página PMA-1700NE del sitio web de Denon.

3 Extraiga el archivo descargado y haga doble clic en el archivo exe.

4 Instale el controlador.

- ① Seleccione el idioma que desea utilizar durante la instalación.
- ② Haga clic en “OK”.

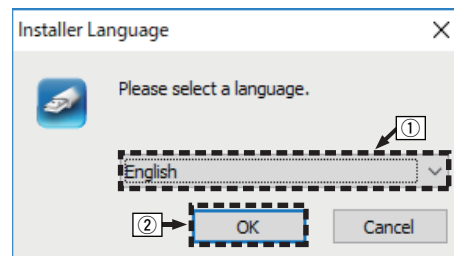

- ③ Aparece el menú del asistente. Haga clic en “Next”.

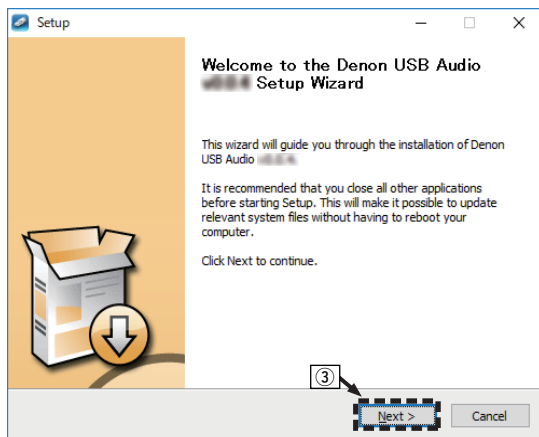

- ④ Lea el contrato de licencia de software y haga clic en “I accept the terms of the License Agreement”.
- ⑤ Haga clic en “Next”.

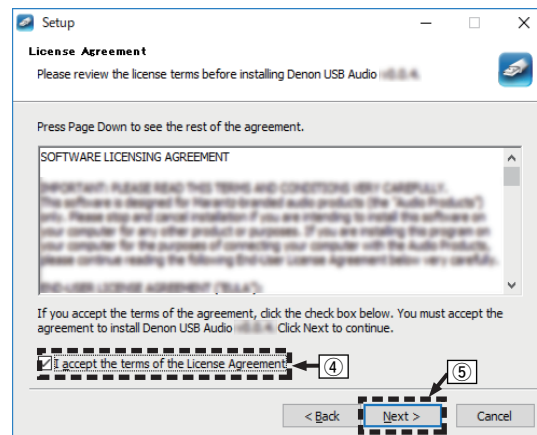

- ⑥ Haga clic en "Install" en el cuadro de inicio de la instalación.
- La instalación se inicia. No realice ninguna operación en el ordenador hasta que la instalación se haya completado.

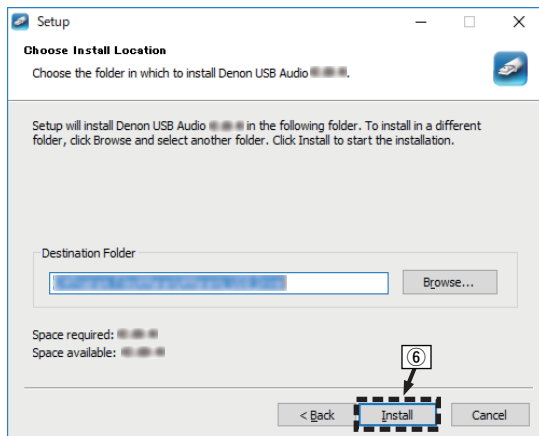

- ⑦ Haga clic en "Next".

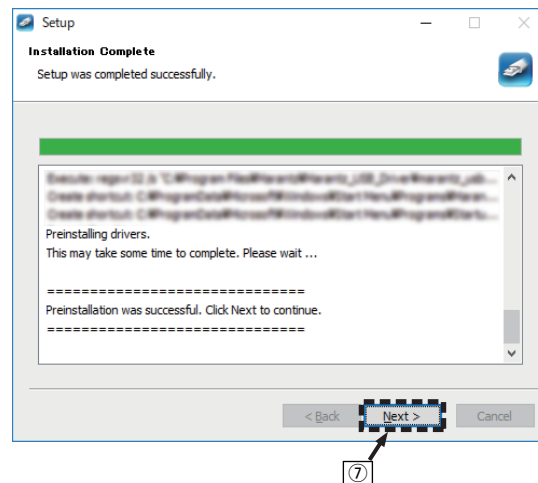

⑧ Cuando se haya completado la instalación, haga clic en “Finish”.

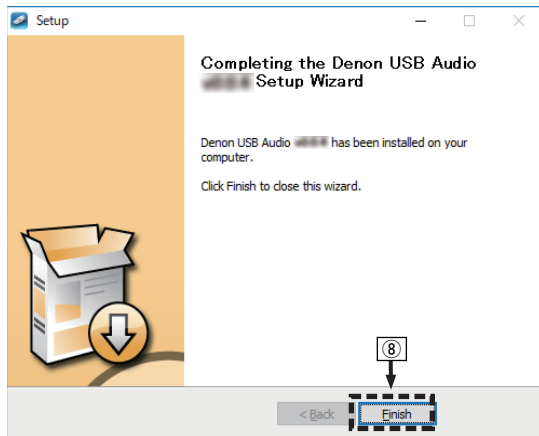

⑨ Haga clic en “Sí”.

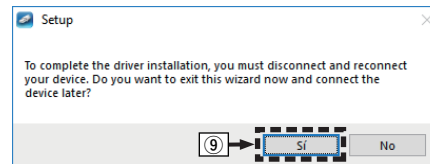

5 Con la unidad apagada, conecte la unidad y el ordenador mediante un cable USB (se vende por separado).

- Para obtener detalles sobre las conexiones, consulte “Conexión de un PC o Mac” (📖 p. 23).



6 Pulse ϕ en esta unidad.

- Cuando se enciende la unidad, el ordenador detecta automáticamente la unidad y se conecta a ella.

7 Pulse el botón de selección de la fuente de entrada (USB-DAC) para cambiar la fuente de entrada a “USB-DAC”.

8 Comprobación del controlador instalado.

- 1 Haga clic en el botón “Iniciar” y haga clic en “Panel de control” en el ordenador.
 - Aparece la lista de ajustes del panel de control.
- 2 Haga clic en “Sonido”.
 - Aparece la ventana del menú de sonido.
- 3 Compruebe que haya una marca de verificación junto a “Dispositivo predeterminado” en la opción “PMA-1700NE” de la pestaña “Reproducción”.
 - Si hay una marca de verificación para un dispositivo diferente, haga clic en “PMA-1700NE” y en “Predeterminar”.

9 Comprobación de la salida de audio.

Emite una señal de prueba desde el ordenador y comprueba la salida de audio desde la función USB-DAC.

- 1 Seleccione “PMA-1700NE” y haga clic en “Propiedades”.
 - Aparece la ventana de propiedades.

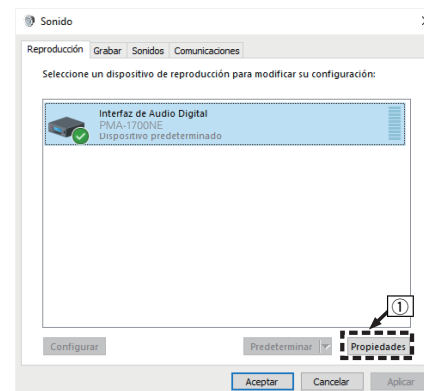

- ② Haga clic en la pestaña “Opciones avanzadas”.
 - ③ Seleccione la velocidad de muestreo y la frecuencia de bits que desee aplicar al convertidor D/A.
 - Se recomienda seleccionar “canal 2, 32 bit, 192000 Hz (Calidad de estudio)”.
 - ④ Haga clic en “Aplicar”.
 - ⑤ Haga clic en “Probar”.
- Compruebe que el audio que se reproduce a través de esta unidad procede del ordenador.

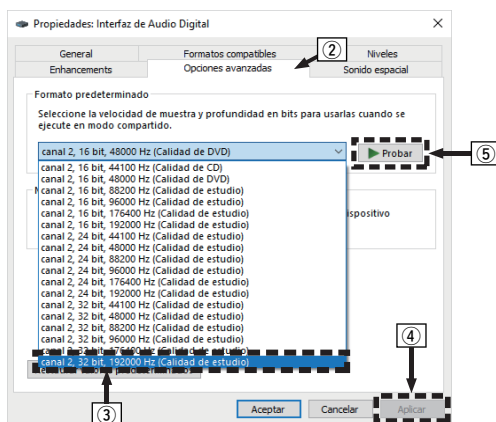

NOTA

- El controlador dedicado debe estar instalado en el PC antes de conectar esta unidad al PC. La operación no se producirá correctamente si se conecta al PC antes de que se haya instalado el controlador dedicado.
- El funcionamiento puede fallar en algunas configuraciones de hardware y software del ordenador.
- Es necesario que el software de reproducción sea compatible con el controlador de entrada y salida de transmisión de audio (ASIO) para poder reproducir archivos con una frecuencia de muestreo de 352,8 kHz/384 kHz sin submuestreo. Compruebe su software de reproducción antes de reproducir archivos con el controlador ASIO.
- Consulte la sección de preguntas frecuentes de www.denon.com si experimenta cualquier problema con la reproducción de audio procedente de su ordenador a través de esta unidad. Consulte también las páginas de soporte de su aplicación de reproductor de audio.



■ Ajustes del dispositivo de audio (solo en macOS)

- ① Con la unidad apagada, conecte la unidad y el Mac mediante un cable USB (se vende por separado).
 - Para obtener información sobre el procedimiento de conexión, consulte la sección “Conexión de un PC o Mac”. (👉 p. 23)
- ② Pulse .
- ③ Pulse el botón de selección de la fuente de entrada (USB-DAC) para cambiar la fuente de entrada a “USB-DAC”.
- ④ Desplace el cursor hasta “lr” en la pantalla del ordenador y luego haga clic en “Utilidades”.
 - Se muestra la lista de usos.
- ⑤ Haga doble clic en “Configuración de Audio MIDI”.
 - Se visualiza la ventana “Dispositivos de audio”.
- ⑥ Compruebe que “Usar este dispositivo para la salida de sonido” esté marcado en “PMA-1700NE”.
 - Si hubiera marcado un dispositivo diferente, seleccione “Secondary click” en “PMA-1700NE” y, a continuación, seleccione “Usar este dispositivo para la salida de sonido”.

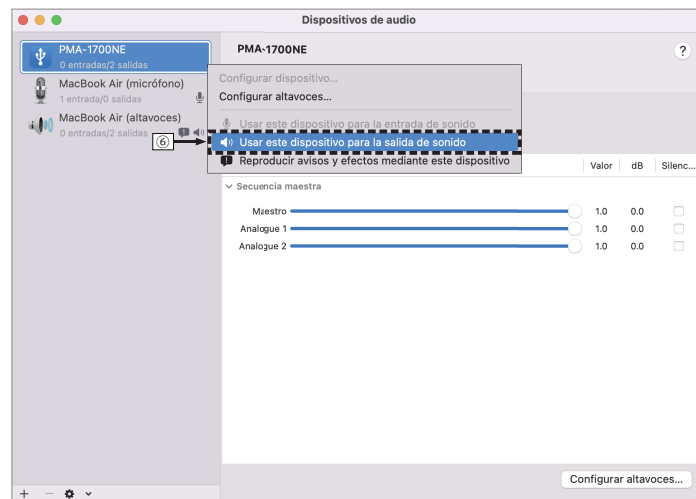

- ⑦ Seleccione el formato “PMA-1700NE”.
 - Normalmente se recomienda ajustar el formato a “2 canales de 32 bits Entero 384.0 kHz”.

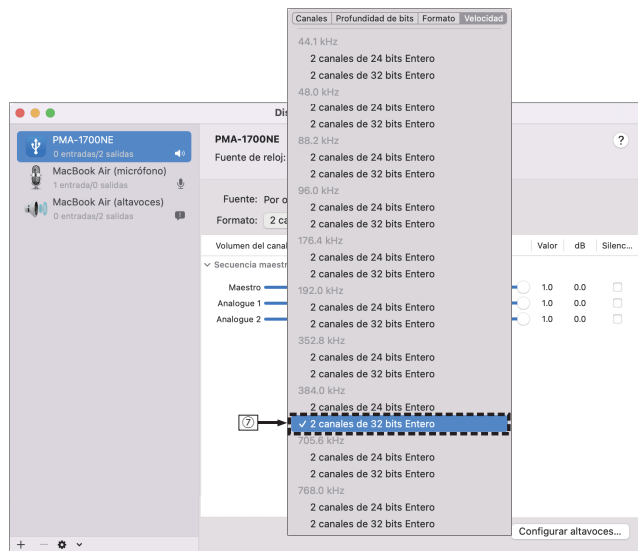

- ⑧ Salir de Configuración de Audio MIDI.

■ Reproducción

Instale de antemano el software de reproductor que desee en el ordenador.

Utilice el puerto USB-DAC de panel trasero para conectar esta unidad a un ordenador. (p. 23)

1 Pulse el botón de selección de la fuente de entrada (USB-DAC) para cambiar la fuente de entrada a “USB-DAC”.

Inicie la reproducción en el software de reproductor del ordenador.

- Si la frecuencia de muestreo no se puede detectar, se mostrará “Unlocked”.
- “Unsupported” se visualiza cuando se introducen señales de audio que no son compatibles con esta unidad.



■ Especificaciones de los formatos de audio compatibles

Consulte “Convertidor D/A” (👉 p. 53).

NOTA

- Realice operaciones como reproducir y poner en pausa en el ordenador. En este punto, no puede realizar operaciones con botones en esta unidad ni en el mando a distancia.
- Cuando está unidad funcione como convertidor D/A, el sonido no se transmitirá por los altavoces del ordenador.
- Si el ordenador se desconecta de esta unidad mientras se está ejecutando el software de reproducción de música del ordenador, es posible que el software de reproducción se bloquee. Cierre siempre el software de reproducción antes de desconectar el ordenador.
- Si se produce una error en el ordenador, desconecte el cable USB y reinicie el ordenador.
- La frecuencia de muestreo del software de reproducción de música y la frecuencia de muestreo mostrada en esta unidad pueden diferir.
- Utilice un cable que sea de 3 m como máximo para realizar la conexión con el ordenador.

Conexión y reproducción desde un dispositivo digital (Coaxial/Optical 1/Optical 2)

1 Conecte el dispositivo digital a esta unidad. (👉 p. 22)

2 Pulse el botón de selección de la fuente de entrada (COAXIAL o OPTICAL 1/2) para cambiar la fuente de entrada a “COAXIAL” o “OPTICAL 1/2”.

- Si la frecuencia de muestreo no se puede detectar, se mostrará “Unlocked”.
- “Unsupported” se visualiza cuando se introducen señales de audio que no son compatibles con esta unidad.

■ Especificaciones de los formatos de audio compatibles

Consulte “Convertidor D/A” (👉 p. 53).

NOTA

- No use la entrada para señales que no sean PCM, como Dolby Digital, DTS y AAC. Esto provocará ruido y podría dañar los altavoces.



Grabación

Las señales de audio que se introducen en esta unidad se pueden enviar a un dispositivo de grabación externo. Al grabar audio desde un dispositivo de grabación conectado a esta unidad, el audio se puede grabar con el dispositivo de grabación conectado a esta unidad.

- 1 Pulse  en esta unidad para encenderla.**
- 2 Pulse el botón de selección de la fuente de entrada para cambiar a la fuente de entrada desde la que desee grabar.**

La fuente de entrada seleccionada se muestra en la pantalla de esta unidad.
- 3 Se inicia la grabación.**
 - Para obtener información sobre las operaciones, consulte el manual del usuario del dispositivo de grabación.



Ajuste de la función de reproducción automática del TV

Ajuste esta opción cuando reproduzca audio de una TV en esta unidad. Cuando se enciende el TV, esta unidad se enciende y la fuente de entrada cambia automáticamente a “OPTICAL 1”, “OPTICAL 2” o “COAXIAL” para que el audio del TV se pueda reproducir a través de esta unidad. Ajústela de acuerdo con el conector de esta unidad en el que está conectado el TV.



1 Pulse TV AUTO-PLAY para seleccionar la configuración.

- La configuración cambia cada vez que se pulsa TV AUTO-PLAY.

OPTICAL 1/OPTICAL 2/COAXIAL/Off
(Predeterminado: OPTICAL 1)



- Cuando el modo analógico está establecido en “ANALOG MODE 1” o “ANALOG MODE 2”, la función de reproducción automática del TV no funciona. (p. 30)
- Dependiendo del TV, es posible que la función de reproducción automática del TV no funcione.
- Esta unidad no se apagará automáticamente cuando el TV se apague.
- La función de reproducción automática del TV funciona cuando esta unidad recibe una señal de audio, pero si la frecuencia de muestreo de la señal de audio de entrada es de 88,2 kHz o más, la función de reproducción automática del TV no funciona. Los televisores emiten normalmente señales de audio de 48 kHz y la función de reproducción automática del TV funciona, pero si se conecta un dispositivo que emita una señal de audio de 88,2 kHz o más y se intenta usarla, la función de reproducción automática del TV no funciona.



Ajuste del modo de espera automático

Puede configurar la unidad para que acceda automáticamente al modo de espera si no se registra funcionamiento durante 15 minutos cuando no hay entrada de audio (modo de espera automático).

El modo de espera automático está activado de forma predeterminada.



1 Mantenga presionado AMP POWER durante 5 segundos o más para encenderlo y apagarlo.

La pantalla cambia del siguiente modo cada vez que se enciende y apaga.

- Cuando el modo de espera automático está activado: se muestra "AutoStby On".
- Cuando el modo de espera automático está desactivado: se muestra "AutoStby Off".



■ Contenido

Consejos

Quiero ajustar el tono por mí mismo	45
Quiero un sonido de reproducción que sea fiel al sonido original	45
Me gustaría disfrutar de una mayor calidad de sonido desde la fuente de entrada analógica	45
Quiero utilizar altavoces compatibles con el doble cableado	45
Quiero utilizar esta unidad como amplificador de potencia	45

Resolución de problemas

El equipo no se enciende/El equipo se apaga	47
No se pueden realizar operaciones con el mando a distancia	48
En la pantalla de la unidad no aparece nada	48
No se reproduce sonido	49
No se reproduce el sonido que deseo	49
El sonido se interrumpe o se produce ruido	50
No se reproducen archivos de música del PC o Mac	51
No se puede reproducir audio de dispositivos digitales (Coaxial/Óptica)	52
La fuente de entrada cambia a "Optical 1", "Optical 2" o "Coaxial"	52



Consejos

Quiero ajustar el tono por mí mismo

- Utilice los mandos BASS, TREBLE y BALANCE para ajustar el sonido tal y como desee. (👉 p. 28)

Quiero un sonido de reproducción que sea fiel al sonido original

- Active el modo de fuente directa. (👉 p. 30)

Me gustaría disfrutar de una mayor calidad de sonido desde la fuente de entrada analógica

- Active el modo analógico. (👉 p. 30)

Quiero utilizar altavoces compatibles con el doble cableado

- Esta unidad es compatible con las conexiones de doble cableado. Disfrute de una reproducción de alta calidad con las conexiones de doble cableado. (👉 p. 19)

Quiero utilizar esta unidad como amplificador de potencia

- Conecte el preamplificador a los conectores EXT.PRE IN de esta unidad. (👉 p. 24)



Resolución de problemas

Si se produce algún problema, siga primero los pasos siguientes:

1. **¿Las conexiones están correctamente hechas?**
2. **¿Se está utilizando el equipo de acuerdo con las instrucciones del Manual del usuario?**
3. **¿Los otros componentes funcionan correctamente?**

Si esta unidad no funciona correctamente, compruebe los síntomas correspondientes en esta sección.

Si los síntomas no coinciden con ninguno de los descritos aquí, consulte con su vendedor, ya que podría deberse a un fallo en esta unidad. En este caso, desconecte la alimentación eléctrica inmediatamente y póngase en contacto con la tienda donde compró esta unidad.



El equipo no se enciende/El equipo se apaga

El equipo no se enciende.

- Compruebe si se ha introducido correctamente el enchufe en la toma de corriente. (🔌 p. 25)

El equipo se apaga automáticamente.

- El modo de espera automático está activado. Cuando pasen aprox. 15 minutos sin que se detecte entrada alguna de audio ni funcionamiento de la unidad, la unidad entrará automáticamente en el modo de espera. Para desactivar el modo de espera automático, pulse el botón AMP POWER  durante 5 segundos o más. (🔌 p. 43)

La unidad se apaga y el indicador de alimentación emite un parpadeo largo y dos parpadeos cortos en rojo.

- Detenga la reproducción en el dispositivo de reproducción y, a continuación, apague la unidad y enciéndala de nuevo.
- Si el problema no se resuelve apagando la unidad y encendiéndola de nuevo, ello indica que el circuito amplificador de esta unidad se ha averiado. Desenchufe el cable de alimentación y póngase en contacto con nuestro centro de atención al cliente.

La unidad se apaga y el indicador de alimentación emite un parpadeo largo y tres parpadeos cortos en rojo.

- Fallo del circuito de alimentación de esta unidad. Desenchufe el cable de alimentación y póngase en contacto con nuestro centro de atención al cliente.

La unidad se apaga y el indicador de alimentación emite un parpadeo largo y cuatro parpadeos cortos en rojo.

- Debido al aumento de temperatura en el interior de esta unidad, el circuito de protección se ha activado. Apague el equipo y espere una hora más o menos hasta que esta unidad se enfríe lo suficiente. Luego, conecte la alimentación de nuevo.
- Reinstale esta unidad en un lugar bien ventilado.
- Compruebe las conexiones de los altavoces. Puede que se haya activado el circuito de protección porque el conductor interno del cable para altavoz haya entrado en contacto con otro conductor, o que un conductor interno se haya desconectado del conector y haya entrada en contacto con el panel trasero de esta unidad. Después de desenchufar el cable de alimentación, realice acciones correctivas como volver a enrollar bien el conductor interno del cable o arreglar el conector. Después, vuelva a conectar el cable. (🔌 p. 16)
- Detenga la reproducción en el dispositivo de reproducción y, a continuación, apague la unidad y enciéndala de nuevo.

La unidad se apaga y el indicador de alimentación emite un parpadeo largo y cinco parpadeos cortos en rojo.

- Detenga la reproducción en el dispositivo de reproducción y, a continuación, apague la unidad y enciéndala de nuevo.
- Si el problema no se resuelve apagando la unidad y encendiéndola de nuevo, ello indica que el circuito amplificador o el circuito de alimentación de esta unidad se ha averiado. Desenchufe el cable de alimentación y póngase en contacto con nuestro centro de atención al cliente.



No se pueden realizar operaciones con el mando a distancia

No se pueden realizar operaciones con el mando a distancia.

- Las pilas están agotadas. Sustitúyalas por pilas nuevas. (👉 p. 5)
- Utilice el mando a distancia a una distancia máxima de 7 m de la unidad y dentro de un ángulo de 30°. (👉 p. 5)
- Retire los obstáculos existentes entre la unidad y el mando a distancia.
- Inserte las pilas en la dirección correcta, comprobando los signos ⊕ y ⊖. (👉 p. 5)
- El sensor de mando a distancia del equipo está expuesto a luz intensa (luz directa del sol, luz de lámparas fluorescentes del tipo inversor, etc.). Instale el equipo en un lugar donde el sensor de mando a distancia no quede expuesto a luz intensa.
- Al utilizar un dispositivo de vídeo 3D, es posible que el mando a distancia de esta unidad no funcione debido a los efectos de las comunicaciones por infrarrojos entre unidades (como el TV y las gafas para la visualización de 3D). En ese caso, ajuste la dirección de las unidades con la función de comunicaciones 3D y su distancia para asegurarse de que no afectan al funcionamiento del mando a distancia de esta unidad.

En la pantalla de la unidad no aparece nada

La pantalla está apagada.

- Pulse el botón DIMMER y cambie el ajuste a cualquier opción que no sea la de desactivado. (👉 p. 29)
- El modo analógico está establecido en “ANALOG MODE 2”. Pulse el botón ANALOG MODE para establecer el modo analógico en “ANALOG MODE 1” o “ANALOG MODE Off”. (👉 p. 30)



No se reproduce sonido

No se reproduce sonido a través de los altavoces.

- Compruebe las conexiones de todos los dispositivos. (👉 p. 15)
- Inserte los cables de conexión por completo.
- Compruebe que los conectores de entrada y salida no están conectados a la inversa.
- Compruebe los cables en busca de daños.
- Compruebe que los cables para altavoz están bien conectados. Compruebe si los conductores internos de los cables entran en contacto con las piezas metálicas de los terminales de altavoces. (👉 p. 16)
- Ajuste firmemente los terminales de altavoz. Compruebe si los terminales de altavoces están sueltos. (👉 p. 16)
- Compruebe que se ha seleccionado la fuente de entrada correcta. (👉 p. 28)
- El volumen se ajusta al nivel mínimo. Ajuste el volumen a un nivel adecuado. (👉 p. 28)
- Cancele el modo de silencio. (👉 p. 28)
- Los altavoces no emiten ningún sonido cuando se conectan los auriculares. (👉 p. 8)

No se reproduce el sonido que deseo

No se reproduce sonido a través de un altavoz específico.

- Compruebe que los cables para altavoz están bien conectados. (👉 p. 16)
- Ajuste el mando de control BALANCE. (👉 p. 28)

El sonido estéreo procedente de los altavoces izquierdo y derecho está invertido.

- Compruebe si los altavoces izquierdo y derecho están conectados en los terminales de altavoz correctos. (👉 p. 18)



El sonido se interrumpe o se produce ruido

El sonido está distorsionado al reproducir un disco.

- Ajuste la presión de aguja adecuadamente.
- Compruebe la punta de la aguja.
- Reemplace el cartucho.

Al reproducir un disco, se reproduce un ruido de zumbido procedente de los altavoces.

- Compruebe si el giradiscos está conectado correctamente. (☞ p. 20)
- Si hay un TV o dispositivo AV cerca del giradiscos, puede que dichos dispositivos afecten al sonido de la reproducción. Instale el giradiscos en una ubicación lo más alejada posible del TV u otros dispositivos AV.

Al reproducir un disco, los altavoces emiten un zumbido cuando el volumen es alto. (fenómeno aullido)

- Instale el giradiscos y los altavoces lo más lejos posible entre sí. (☞ p. 20)
- Las vibraciones desde los altavoces se transmiten al reproductor a través del suelo. Utilice cojines, etc., para absorber las vibraciones de los altavoces.

El sonido se interrumpe durante la reproducción de pistas almacenadas en un ordenador.

- No inicie aplicaciones distintas al software del reproductor durante la reproducción de música en su ordenador.



No se reproducen archivos de música del PC o Mac

El ordenador no reconoce esta unidad.

- Vuelva a conectar el cable USB al puerto USB de su ordenador. Si todavía no se reconoce la unidad, conecte a otro puerto USB. (👉 p. 23)
- Reinicie el ordenador.
- Compruebe el sistema operativo del ordenador. (👉 p. 31)
- Si su ordenador utiliza Windows, se debe instalar un controlador de software dedicado. (👉 p. 32)

Esta unidad no está seleccionada como dispositivo de reproducción.

- Seleccione esta unidad como dispositivo de reproducción en los ajustes del sonido del ordenador. (👉 p. 31)

Se muestra “Unlocked”.

- Cuando las señales de audio digital no se pueden detectar correctamente, se visualiza “Unlocked”. (👉 p. 39)

Se muestra “Unsupported”.

- “Unsupported” se visualiza cuando se introducen señales de audio que no son compatibles con esta unidad. Compruebe la configuración del ordenador o el software del reproductor. (👉 p. 39)
- Si el ordenador que utiliza es macOS, compruebe si el formato PMA-1700NE está ajustado por debajo de 384.0 kHz utilizando la configuración de Audio MIDI. (👉 p. 38)



No se puede reproducir audio de dispositivos digitales (Coaxial/Óptica)

Se muestra “Unlocked”.

- Cuando las señales de audio digital no se pueden detectar correctamente, se visualiza “Unlocked”. (🔍 p. 40)

Se muestra “Unsupported”.

- “Unsupported” se visualiza cuando se introducen señales de audio que no son compatibles con esta unidad. Compruebe el formato de la señal de salida de audio de su dispositivo digital. (🔍 p. 40)

La fuente de entrada cambia a “Optical 1”, “Optical 2” o “Coaxial”

La fuente de entrada cambia automáticamente a “Optical 1”, “Optical 2” o “Coaxial” cuando se enciende la TV conectada a esta unidad.

- Pulse el botón TV AUTO-PLAY del mando a distancia para establecer la función de reproducción automática del TV en “Off”. (🔍 p. 42)



Convertidor D/A

■ Especificaciones de los formatos de audio compatibles

□ USB-DAC

	Frecuencia de muestreo	Longitud en bits
DSD (2 canales)	2,8/5,6/11,2 MHz	1 bit
PCM lineal (2 canales)	44,1/48/88,2/96/176,4/ 192/352,8/384 kHz	16/24/32 bits

□ Coaxial/Óptica

	Frecuencia de muestreo	Longitud en bits
PCM lineal (2 canales)	32/44,1/48/88,2/96/ 176,4/192 kHz	16/24 bits

Explicación de términos

DSD (Direct-Stream Digital)

Uno de los métodos de grabación de datos de audio es el aspecto de señal utilizado para almacenar señales de audio en un súper audio CD y es audio digital modulado Δ - Σ . Está configurado por una serie de valores bit individuales a una frecuencia de muestreo de 2,8 MHz.

Frecuencia de muestreo

El muestreo consiste en realizar una lectura de una onda sonora (señal analógica) en intervalos regulares y expresar la altura de la onda en cada lectura, en formato digitalizado (lo que da lugar a una señal digital). El número de lecturas que se realiza en un segundo se denomina “frecuencia de muestreo”. Cuanto mayor sea el valor, más próximo estará el sonido que se reproduzca del original.

PCM lineal

Esta señal es una señal PCM sin comprimir (Pulse Code Modulation). Este es el mismo sistema utilizado para audio de CD pero utiliza frecuencias de muestreo de 192 kHz, 96 kHz, y 48 kHz en discos Blu-ray o DVD y proporciona una resolución superior al CD.



Impedancia de altavoces

Este es un valor de resistencia de CA, indicado en Ω (ohm).

Cuando este valor es más pequeño es posible obtener una mayor potencia.

Fuente directa

Hace posible la reproducción con una mayor fidelidad en la fuente, ya que las señales de audio de entrada se emiten omitiendo los circuitos de control de calidad de audio (BASS/TREBLE/BALANCE).

Circuito de protección

Se trata de una función que evita que los componentes sufran daños cuando se produzca una anomalía en la red eléctrica, como una sobretensión o exceso de temperatura.



Especificaciones

■ Sección amplificadora de poder

Potencia nominal:	Reproducción de 2 canales (CD → SP OUT) 70 W + 70 W (8 Ω/ohm, 20 Hz – 20 kHz, T.H.D. 0,07 %) 140 W + 140 W (4 Ω/ohm, 1 kHz, T.H.D. 0,7 %)
Distorsión armónica total:	0,01 % (Salida nominal: –3 dB), 8 Ω/ohm, 1 kHz
Terminales de salida:	Altavoz A o B: 4 – 16 Ω/ohm Altavoz A + B: 8 – 16 Ω/ohm Apropiado para auriculares/auriculares estéreo
Sensibilidad de entrada/Impedancia de entrada:	EXT.PRE: 0,84 V/47 kΩ/kohm Factor de amplificación: 29 dB

■ Preamplificador

Sensibilidad de entrada/Impedancia de entrada:	PHONO (MM): 2,5 mV/47 kΩ/kohm PHONO (MC): 200 μV / 100 Ω/ohm CD, NETWORK/AUX, RECORDER: 125 mV/19 kΩ/kohm
Variación RIAA:	PHONO: 20 Hz – 20 kHz ±0,5 dB
Entrada máxima:	PHONO (MM): 130 mV/1 kHz PHONO (MC): 10 mV/1 kHz



■ Funcionamiento general

Relación señal/ruido (red A):	PHONO (MM): 89 dB (Con terminales de entrada cortocircuitados, señal de entrada 5 mV) PHONO (MC): 74 dB (Con terminales de entrada cortocircuitados, señal de entrada 0,5 mV) CD, NETWORK/AUX, RECORDER: 106 dB (terminales de entrada cortocircuitados)
Frecuencia de respuesta:	5 Hz – 100 kHz (0 – -3 dB)
Control de tonalidad:	BASS: 100 Hz \pm 8 dB TREBLE: 10 kHz \pm 8 dB

Formatos de señal de entrada digital

- **Formato:** Interfaz de audio digital (PCM lineal)
- **Entrada coaxial:** 0,5 V_{p-p} / 75 Ω /ohm
- **Entrada óptica:** Más de -27 dBm
- **Longitud de onda óptica:** 660 nm

■ General

Temperatura de funcionamiento:	+5 °C - +35 °C
Alimentación eléctrica:	CA 230 V, 50/60 Hz
Consumo de energía:	295 W
Consumo de energía en los modos de espera	
• Reproducción automática del TV - Activada:	0,4 W
• Reproducción automática del TV - Desactivada:	0,2 W

Con el propósito de introducir mejoras, las especificaciones y el diseño del equipo están sujetos a cambios sin previo aviso.



■ Dimensiones (Unidad: mm)

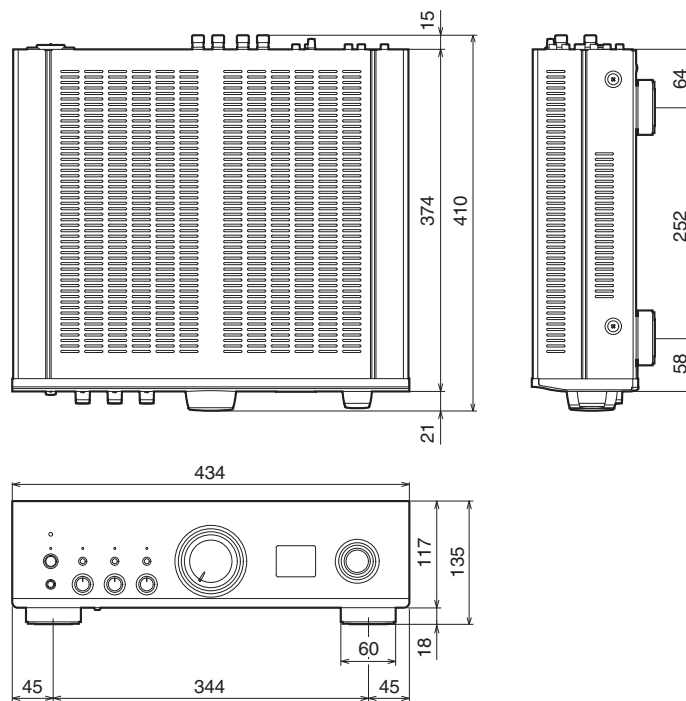

■ Peso: 17,6 kg

Índice alfabético

A		G		T	
Altavoces	16	Giradiscos	20	Tono	28
B		I		TREBLE	28
BALANCE	28	Impedancia de altavoces	54	U	
BASS	28	Instale el controlador	32	USB-DAC	31
C		M		V	
Circuito de protección	54	Mando a distancia	11	Volumen	28
Consejos	45	Modo de espera automático	43		
Convertidor D/A	31	P			
D		PC	23		
Dispositivo de grabación	21	Preamplificador	24		
F		R			
Fuente de entrada	28	Receptor de satélite	22		
Fuente directa	30, 54	Reproductor de audio en red	20		
		Reproductor de BD	20		
		Reproductor de CD	20, 22		
		Resolución de problemas	46		
		S			
		Silencio	28		



DENON[®]

www.denon.com

3520 10860 00ADA

© 2022 Sound United. All Rights Reserved.